

COMUNE DI  
**MONZA**

---

**Ricognizione sui  
programmi ed  
equilibri di bilancio  
2009**

**Comune di MONZA**  
**RICOGNIZIONE SUI PROGRAMMI ED EQUILIBRI DI BILANCIO 2009**

**INDICE DEGLI ARGOMENTI TRATTATI**

<b>Ricognizione sui programmi 2009 e sugli equilibri di bilancio</b>	
Contenuto della ricognizione e logica espositiva	1
Gestione dei programmi ed equilibri finanziari	2
Fonti finanziarie ed utilizzi economici	3
La verifica degli equilibri di bilancio: quadro di sintesi	4
La verifica sugli equilibri della gestione residui: quadro di sintesi	5
Lo stato di attuazione dei programmi: quadro di sintesi	6
Lo stato di finanziamento degli investimenti programmati	7
<b>Verifica degli equilibri del bilancio 2009 di competenza</b>	
Il bilancio suddiviso nelle componenti	8
Gli equilibri nel bilancio corrente	9
Gli equilibri nel bilancio investimenti	10
Gli equilibri nei movimenti di fondi	11
Gli equilibri nei servizi per conto di terzi	12
<b>Lo stato di attuazione dei singoli programmi 2009</b>	
Programmazione politica e gestione dei programmi	13
L'andamento dei programmi previsti	14
Affari generali	17
Decentramento	18
Risorse umane	19
Gestione economica	20
Tributi	21
Patrimonio	22
Parco e villa reale	23
Lavori pubblici	24
Viabilità e mobilità	25
Servizi demografici	26
Polizia locale	27
Educazione	28
Cultura	29
Turismo e spettacolo	30
Sport	31
Program. e pianificazione territoriale	32
Servizi sociali	33
Edilizia pubblica	34
Protezione civile	35
Ecologia e ambiente	36
Gestione cimiteriale	37
Edilizia e urbanistica	38
Cultura scientifico-universitaria	39
<b>Riequilibrio della gestione 2009</b>	
L'operazione di riequilibrio della gestione	40
La verifica sulle maggiori esigenze	41
Il finanziamento dell'eventuale riequilibrio	42
<b>Verifica sullo stato di accertamento delle entrate</b>	
Il riepilogo generale delle entrate	43
Le entrate tributarie	44
I trasferimenti correnti	45
Le entrate extratributarie	46
I trasferimenti di capitale e riscossione di crediti	47
Le accensioni di prestiti	48
<b>Verifica sullo stato di impegno delle uscite</b>	
Il riepilogo generale delle uscite	49
Le spese correnti	50
Le spese in conto capitale	51
Il rimborso di prestiti	52

## Ricognizione sui programmi 2009 e sugli equilibri di bilancio Contenuto della ricognizione e logica espositiva

L'ordinamento finanziario e contabile degli enti locali ha ribadito il ruolo del consiglio comunale come organo di verifica e di controllo sull'andamento della gestione nel corso dell'esercizio. L'accertamento dello stato di attuazione dei programmi e l'analisi sugli equilibri finanziari sono diventati, in questa ottica, due adempimenti contestuali da cui l'organo consiliare non può esimersi.

Se i risultati a consuntivo sono il frutto di scelte già assunte al momento dell'approvazione del bilancio, la concreta possibilità di intervenire durante l'anno per porre in essere eventuali operazioni correttive dipende dalla disponibilità di adeguate notizie. Le informazioni di natura finanziaria e organizzativa poste all'attenzione del consiglio, pertanto, non riguardano la sola situazione attuale del bilancio ma devono tendere a considerare anche la proiezione delle disponibilità di entrata e delle esigenze di spesa fino alla chiusura dell'esercizio (proiezione al 31-12).

La ricognizione sul grado di attuazione dei programmi con l'annessa verifica generale degli equilibri di bilancio, proprio per rispondere alla richiesta di chiarezza e precisione nella rappresentazione dei dati contabili, si compone di vari argomenti che forniscono un quadro completo sui risultati che l'amministrazione sta ottenendo utilizzando le risorse del bilancio (gestione della competenza), oltre che un'analisi sintetica sull'andamento della gestione stralcio dei precedenti esercizi (gestione dei residui).

La parte iniziale del documento si intitola "*Ricognizione sui programmi e sugli equilibri di bilancio*". In questa sezione introduttiva sono descritti in modo sintetico tutti gli elementi che compongono l'adempimento sottoposto all'approvazione del consiglio: la verifica degli equilibri finanziari e l'analisi sullo stato di attuazione dei vari programmi.

La sezione "*Verifica degli equilibri del bilancio di competenza*" si differenzia dalla precedente per il livello di analisi delle informazioni trattate. L'accostamento sintetico tra le entrate e le uscite è sviluppato specificando, con ulteriori prospetti e commenti, il valore delle risorse di parte corrente, investimento e movimento di fondi che finanziano i programmi di spesa previsti per l'esercizio. Dall'analisi di questa serie di prospetti può emergere l'esigenza di attivare il riequilibrio, dovuto alla possibile presenza di uno squilibrio tra il fabbisogno e le disponibilità, ma riconducibile alla sola gestione della competenza.

La relazione previsionale e programmatica è l'atto con il quale il consiglio approva i programmi d'intervento del comune nei campi in cui l'ente detiene una specifica competenza di gestione. Partendo da queste premesse, in "*Stato di attuazione dei singoli programmi*" sono riportate le indicazioni sul grado di realizzazione degli obiettivi previsti dalla programmazione deliberata dal medesimo organo all'inizio dell'esercizio.

La verifica sugli equilibri generali di bilancio, e in modo più limitato l'aggiornamento sullo stato di attuazione dei programmi, influenzano sia il contenuto che la portata della successiva attività deliberativa dell'organo collegiale. Infatti, qualora ne ricorrano i presupposti, il consiglio comunale deve approvare l'operazione di "*Riequilibrio della gestione*". Questo provvedimento diventa indispensabile quando l'intero bilancio non è più in equilibrio e si prospetta l'ipotesi della chiusura del corrispondente rendiconto in disavanzo di gestione (competenza) o di amministrazione (competenza più residui).

Come in ogni azienda, anche l'attività del comune è fortemente condizionata dalla disponibilità di adeguate risorse finanziarie. I programmi esposti nella relazione previsionale e programmatica, o riportati in qualunque altro documento di programmazione politica, si traducono in atti di gestione solo dopo l'accertamento delle previste fonti di finanziamento. In "*Verifica sullo stato di accertamento delle entrate*" viene quindi indicata la situazione attuale delle risorse di bilancio, ma soprattutto la tendenza in atto.

L'acquisizione delle risorse è solo un aspetto, seppure indispensabile, del processo che porta alla realizzazione dei programmi individuati dall'amministrazione. In "*Verifica sullo stato di impegno delle uscite*" sono quindi riportate le prime conclusioni sull'andamento generale della spesa. In questo contesto sono pertanto indicate le percentuali di impegno delle singole voci di uscita, oltre che la proiezione delle corrispondenti esigenze di spesa alla data di chiusura dell'esercizio in corso (31-12).

Questi aspetti, seppure approfonditi singolarmente, forniranno ad ogni consigliere molte indicazioni e taluni spunti di riflessione che agevoleranno la comprensione della complessa dinamica che viene ad interessare, nel corso dell'intero esercizio, la situazione finanziaria del proprio comune.

### Ricognizione sui programmi 2009 e sugli equilibri di bilancio Gestione dei programmi ed equilibri finanziari

L'operazione di ricognizione sottoposta all'analisi del consiglio comunale ha una valenza di carattere generale, oltre che una triplice finalità:

- *Verificare*, prendendo in considerazione ogni aspetto della gestione finanziaria, il permanere degli equilibri generali di bilancio;
- *Intervenire*, qualora gli equilibri di bilancio siano stati intaccati, deliberando le misure idonee a ripristinare la situazione di pareggio;
- *Monitorare*, tramite l'analisi della situazione contabile attuale, lo stato di attuazione dei programmi di spesa intrapresi dall'amministrazione.

La volontà espressa dal legislatore è molto chiara e tende a mantenere un costante rapporto dialettico tra il consiglio comunale e la giunta, favorendo così un riscontro di metà anno sul grado di realizzazione dei programmi originariamente previsti. Allo stesso tempo, il consiglio deve periodicamente verificare che l'attività di gestione non si espanda fino ad alterare il normale equilibrio delle finanze comunali. L'attività di spesa, infatti, non può prescindere dalla reale disponibilità di risorse.

In questo contesto, si inserisce l'importante norma che rivaluta le funzioni del consiglio prevedendo un tipo di adempimento che, in un certo senso, costituisce un vero e proprio bilancio infrannuale. La possibilità di intervenire aggiornando le scelte programmatiche, infatti, non è solo concessa dall'ordinamento degli enti locali ma anzi, è incentivata anche dalla norma di natura contabile.

Il legislatore, infatti, ha prescritto che *"..con periodicità stabilita dal regolamento di contabilità dell'ente locale, e comunque almeno una volta entro il 30 settembre di ciascun anno, l'organo consiliare provvede con delibera ad effettuare la ricognizione sullo stato di attuazione dei programmi. In tale sede, l'organo consiliare dà atto del permanere degli equilibri generali di bilancio o, nel caso di accertamento negativo, adotta contestualmente i provvedimenti necessari per il ripiano degli eventuali debiti fuori bilancio, per il ripiano dell'eventuale disavanzo di amministrazione risultante dal rendiconto approvato e, qualora i dati della gestione finanziaria facciano prevedere un disavanzo di amministrazione o di gestione, per squilibrio della gestione di competenza ovvero della gestione dei residui, adotta le misure necessarie a ripristinare il pareggio (..)"* (D.Lgs.267/2000, art.193/2).

Il motivo per cui è stato scelto il 30 settembre come data ultima per effettuare la prima ricognizione è sintomatico della volontà del legislatore di dare un contenuto sostanziale, e non solo formale, a questo importante adempimento. In tale data sono infatti disponibili numerosi elementi di valutazione determinanti, come:

- Le informazioni di metà esercizio sull'andamento delle entrate di competenza (accertamenti);
- Le medesime informazioni di cui al punto precedente, sviluppate però sull'andamento delle sole uscite di competenza (impegni di spesa);
- Il grado di riscuotibilità dei crediti maturati nei precedenti esercizi (residui attivi);
- L'eventuale presenza di eliminazioni negli impegni conservati dagli esercizi pregressi (residui passivi);
- Il risultato del consuntivo precedente (avanzo o disavanzo), essendo già trascorso il termine entro il quale, salvo circostanze eccezionali, deve essere evaso tale adempimento (30 giugno);
- La possibile presenza di passività relative ad esercizi pregressi non ancora contabilizzate (debiti fuori bilancio).

In ciascuno di questi ambiti possono verificarsi dei fenomeni che alterano, in modo parziale o complessivo, il quadro di equilibrio delle finanze comunali, ed è proprio compito del consiglio deliberare, su segnalazione della giunta, le manovre che possono contribuire a riportare la situazione in sostanziale pareggio. Ogni azione, infatti, deve essere deliberata e poi messa in atto prima che la possibile situazione di grave rischio si consolidi e diventi non più risolvibile, almeno con interventi che agiscono sull'esercizio in corso. Nell'ambito finanziario, infatti, la tempestività con cui si adottano le contromisure tecniche è un elemento essenziale per fare in modo che la manovra correttiva sortisca l'effetto desiderato.

Oltre a quanto sopra delineato, non bisogna dimenticare che se l'operazione di ricognizione sullo stato di attuazione dei programmi e sugli equilibri di bilancio deve essere deliberata dal consiglio "almeno una volta all'anno, e non oltre il 30 settembre", è altrettanto vero che questo genere di intervento deve essere messo in atto anche prima di tale data, quando le informazioni in possesso dell'ente prefigurino, con un ragionevole grado di attendibilità, l'insorgere di una imminente situazione di squilibrio finanziario. L'obbligo di riallineare i conti, infatti, persiste durante l'intero arco dell'esercizio e non è ancorato al solo adempimento obbligatorio del mese di settembre.

**Ricognizione sui programmi 2009 e sugli equilibri di bilancio**  
**Fonti finanziarie ed utilizzi economici**

Il bilancio ufficiale richiede l'aggregazione delle entrate e delle uscite in titoli. Il totale delle entrate - depurato dalle operazioni effettuate per conto di terzi e, a seconda della composizione contabile dei programmi adottata, anche dai movimenti di fondi e dalle entrate destinate a coprire il rimborso dei prestiti - indica il valore complessivo delle risorse impiegate dal comune per finanziare i programmi di spesa.

Allo stesso tempo, il totale delle spese - sempre calcolato al netto delle operazioni effettuate per conto terzi ed eventualmente, a seconda della composizione contabile dei programmi scelta, depurato anche dai movimenti di fondi e dal rimborso di prestiti - riporta il volume generale delle risorse impiegate nei programmi.

Quella appena prospettata, è la rappresentazione in forma schematica dell'equilibrio che deve sempre esistere negli stanziamenti di bilancio tra le fonti finanziarie ed i rispettivi utilizzi economici o, espressa in altri termini, tra le risorse *destinate* ai programmi e le risorse *impiegate* nei programmi esposte nei due distinti prospetti collocati a fine pagina.

Nella prima colonna sono riportati gli stanziamenti attuali del bilancio. Le colonne successive indicano, rispettivamente, le previsioni di entrata e di uscita aggiornate con la stima proiettata al 31-12 (proiezione a fine esercizio delle disponibilità finanziarie e delle esigenze di spesa) e lo scostamento tra queste nuove previsioni e gli stanziamenti attuali del bilancio di competenza.

La verifica sul permanere dell'equilibrio tra risorse *destinate* ai programmi e risorse *impiegate* nei programmi precede l'analisi di come, in concreto, queste disponibilità siano poi state ripartite negli specifici programmi di spesa.

RISORSE DESTINATE AI PROGRAMMI 2009 (Fonti finanziarie)	Competenza		Scostamento
	Stanz. attuali	Proiez. al 31-12	
Tributi (Tit.1) (+)	62.332.000,00	62.332.000,00	0,00
Trasferimenti dello Stato, Regione ed enti (Tit.2) (+)	33.836.555,00	33.836.555,00	0,00
Entrate extratributarie (Tit.3) (+)	32.780.498,00	32.780.498,00	0,00
Alienazione beni, trasferimento capitali e riscossione di crediti (Tit.4) (+)	102.041.000,00	99.811.000,00	-2.230.000,00
Accensione di prestiti (Tit.5) (+)	47.269.219,16	47.953.090,71	683.871,55
Avanzo di amministrazione (+)	1.485.209,36	1.485.209,36	0,00
<b>Totale delle risorse destinate ai programmi</b>	<b>279.744.481,52</b>	<b>278.198.353,07</b>	<b>-1.546.128,45</b>

RISORSE IMPIEGATE NEI PROGRAMMI 2009 (Utilizzi economici)	Competenza		Scostamento
	Stanz. attuali	Proiez. al 31-12	
Spese correnti (Tit.1) (+)	130.775.465,23	130.775.465,23	0,00
Spese in conto capitale (Tit.2) (+)	110.095.428,52	108.549.300,07	-1.546.128,45
Rimborso di prestiti (Tit.3) (+)	38.873.587,77	38.873.587,77	0,00
Disavanzo di amministrazione (+)	0,00	0,00	0,00
<b>Totale delle risorse impiegate nei programmi</b>	<b>279.744.481,52</b>	<b>278.198.353,07</b>	<b>-1.546.128,45</b>

**Ricognizione sui programmi 2009 e sugli equilibri di bilancio**  
**La verifica degli equilibri di bilancio: quadro di sintesi**

Il bilancio di previsione, approvato dal consiglio nella formulazione originaria e modificato durante la gestione solo con specifiche variazioni di bilancio, indica gli obiettivi di esercizio e assegna le corrispondenti risorse per finanziare tipologie di spesa ben definite: la gestione corrente, le spese in C/capitale, i movimenti di fondi ed i servizi per conto di terzi. Ciascuno di questi comparti può essere inteso come un'entità autonoma che produce un risultato di gestione: avanzo, disavanzo o pareggio, fermo restando l'obbligo del pareggio globale.

La presenza di un eventuale scostamento tra la situazione odierna (stanziamento attuale) e quella prospettata a fine esercizio (proiezione al 31-12), costruita - quest'ultima - sulla scorta delle informazioni reperite o fornite dai diversi uffici e servizi comunali, indica che il bilancio deve essere aggiornato reperendo ulteriori disponibilità finanziarie o ridimensionando, in alternativa, la dimensione delle spese originariamente previste.

Il valore degli scostamenti riportati presenti nella tabella (ultima colonna) è la chiave di lettura che consente di controllare l'equilibrio di bilancio della sola competenza, in quanto:

- Un saldo negativo (disavanzo tendenziale) denota la carenza delle risorse rispetto alle esigenze di spesa. Andrà quindi attivato il riequilibrio della gestione per riportare il bilancio in pareggio;
- Un saldo positivo (avanzo tendenziale) indica invece la presenza di un'eccedenza di risorse che potranno essere utilizzate previa l'adozione di una variazione di bilancio.

In ogni caso, la ricognizione sugli equilibri di bilancio ha come obiettivo principale il ripristino del pareggio di bilancio, qualora questa condizione sia nel frattempo venuta meno.

VERIFICA DEGLI EQUILIBRI DI BILANCIO 2009 (Composizione degli equilibri)		Competenza		Scostamento
		Stanz. attuali	Proiez. al 31-12	
<b>Bilancio corrente</b>				
Entrate Correnti	(+)	142.649.053,00	142.649.053,00	0,00
Uscite Correnti	(-)	142.649.053,00	142.649.053,00	0,00
Avanzo (+) o Disavanzo (-) corrente		<b>0,00</b>	<b>0,00</b>	
<b>Bilancio investimenti</b>				
Entrate Investimenti	(+)	80.095.428,52	78.549.300,07	-1.546.128,45
Uscite Investimenti	(-)	80.095.428,52	78.549.300,07	-1.546.128,45
Avanzo (+) o Disavanzo (-) investimenti		<b>0,00</b>	<b>0,00</b>	
<b>Bilancio movimento di fondi</b>				
Entrate Movimento di Fondi	(+)	57.000.000,00	57.000.000,00	0,00
Uscite Movimento di Fondi	(-)	57.000.000,00	57.000.000,00	0,00
Avanzo (+) o Disavanzo (-) movimento di fondi		<b>0,00</b>	<b>0,00</b>	
<b>Bilancio servizi per conto di terzi</b>				
Entrate Servizi per Conto di Terzi	(+)	20.775.000,00	20.775.000,00	0,00
Uscite Servizi per Conto di Terzi	(-)	20.775.000,00	20.775.000,00	0,00
Avanzo (+) o Disavanzo (-) servizi per conto di terzi		<b>0,00</b>	<b>0,00</b>	
<b>TOTALE GENERALE</b>				
Entrate bilancio	(+)	300.519.481,52	298.973.353,07	-1.546.128,45
Uscite bilancio	(-)	300.519.481,52	298.973.353,07	-1.546.128,45
<b>AVANZO (+) o DISAVANZO (-) di competenza</b>		<b>0,00</b>	<b>0,00</b>	

**Ricognizione sui programmi 2009 e sugli equilibri di bilancio**  
**La verifica sugli equilibri della gestione residui: quadro di sintesi**

La verifica degli equilibri non interessa solo la gestione delle risorse movimentate in questo esercizio (competenza) ma prende in considerazione anche l'andamento delle gestioni-stralcio dei precedenti bilanci (residui). Il venire meno di crediti pregressi, soprattutto se di importo particolarmente rilevante, può fare emergere pericolosi "buchi" di bilancio che necessitano di un'attenta valutazione sulla presenza dei presupposti che comportano il possibile ricorso obbligatorio al riequilibrio della gestione.

Mentre le prime due tabelle (Gestione residui attivi e Gestione residui passivi) espongono i movimenti che si sono già verificati nella gestione giuridica dei residui dopo l'approvazione dell'ultimo rendiconto, la terza (Andamento della gestione residui) è quella determinante perché sintetizza l'impatto che questi movimenti tendono ad avere sugli equilibri generali di bilancio. Il giudizio finanziario, infatti, verte proprio su questo ultimo aspetto: valutare se la somma dei fenomeni che avranno un effetto negativo sulla formazione del prossimo risultato di amministrazione (minori residui attivi) sono compensati dai fenomeni che invece avranno un effetto positivo sulla formazione del medesimo risultato (maggiori residui attivi e minori residui passivi).

Il valore assunto nella colonna "Risultato attuale" dell'ultimo prospetto è la chiave di lettura per controllare questo fenomeno. La presenza di un saldo negativo (disavanzo tendenziale nella gestione dei residui) di ammontare significativo non produrrà, infatti, effetti negativi sull'equilibrio generale di bilancio solo se sarà compensata, alla fine dell'esercizio in corso, da un risultato positivo di pari valore prodotto dalla gestione di competenza.

In altre parole, un ammanco che sta maturando nella gestione dei residui non produce alcuna distorsione negli equilibri tendenziali di bilancio solo se viene compensato, e per un importo simile, da un'eccedenza di risorse che si verificherà nella gestione della competenza. L'effetto negativo (ammanco nei residui) e positivo (eccedenza nella competenza), pertanto, tendono a neutralizzarsi.

GESTIONE RESIDUI ATTIVI (Residui 2008 e precedenti)	Res. iniziali (1)	Variazione C/Residui 2008		Acc. C/Residui (4=1+2-3)
		Maggiori res. (2)	Minori res. (3)	
Tit.1 - Tributarie	26.501.158,13	0,00	910.869,49	25.590.288,64
Tit.2 - Contributi e trasferimenti correnti	42.168.576,57	1.489.888,89	0,00	43.658.465,46
Tit.3 - Extratributarie	13.749.474,65	0,00	95.658,93	13.653.815,72
Tit.4 - Trasferimenti di capitale e riscossione di crediti	21.533.988,09	0,00	716.369,09	20.817.619,00
Tit.5 - Accensione di prestiti	58.810.346,90	0,00	2.665.176,04	56.145.170,86
Tit.6 - Servizi per conto di terzi	1.255.089,58	0,00	3.838,24	1.251.251,34
<b>Totale</b>	<b>164.018.633,92</b>	<b>1.489.888,89</b>	<b>4.391.911,79</b>	<b>161.116.611,02</b>

GESTIONE RESIDUI PASSIVI (Residui 2008 e precedenti)	Res. iniziali (1)	Variazione C/Residui 2008		Imp. C/Residui (4=1+2-3)
		Maggiori res. (2)	Minori res. (3)	
Tit.1 - Correnti	54.978.270,15	0,00	220.651,06	54.757.619,09
Tit.2 - In conto capitale	132.760.894,07	0,00	3.577.527,60	129.183.366,47
Tit.3 - Rimborso di prestiti	0,00	0,00	0,00	0,00
Tit.4 - Servizi per conto di terzi	3.846.883,45	0,00	3.838,24	3.843.045,21
<b>Totale</b>	<b>191.586.047,67</b>	<b>0,00</b>	<b>3.802.016,90</b>	<b>187.784.030,77</b>

ANDAMENTO DELLA GESTIONE DEI RESIDUI (Residui 2008 e precedenti)	Effetti sugli equilibri di bilancio		Risultato attuale (+/-)
	Positivi (+)	Negativi (-)	
Maggiori residui attivi	1.489.888,89		
Minori residui passivi	3.802.016,90		
Minori residui attivi		-4.391.911,79	
Maggiori residui passivi		0,00	
<b>Totale</b>	<b>5.291.905,79</b>	<b>-4.391.911,79</b>	<b>899.994,00</b>

**Ricognizione sui programmi 2009 e sugli equilibri di bilancio**  
**Lo stato di attuazione dei programmi: quadro di sintesi**

I documenti politici di strategia e di indirizzo generale, come la relazione previsionale e programmatica, sono gli strumenti mediante i quali il consiglio, organo rappresentativo della collettività locale, indica i principali obiettivi da perseguire nell'immediato futuro. L'attività di indirizzo tende quindi ad assicurare un ragionevole grado di coerenza tra le scelte di programmazione e la disponibilità reale di risorse. Il bilancio di previsione letto "per programmi" associa quindi l'obiettivo strategico con la rispettiva dotazione finanziaria.

I programmi di spesa sono i punti di riferimento con i quali misurare, nel corso dell'esercizio, l'efficacia dell'azione intrapresa dall'azienda Comune. Il prospetto successivo fornisce quindi un quadro sintetico sullo stato attuale di realizzazione dei programmi, e costituisce il primo elemento di una più articolata ricognizione che verrà poi sviluppata a livello di singolo programma. È opportuno tenere presente fin d'ora che ogni programma può essere costituito da interventi di funzionamento (Tit.1 - Spesa corrente), da investimenti (Tit.2 - Spese in Conto capitale), con la possibile presenza della spesa indotta dalla restituzione del capitale mutuato e del ricorso alle anticipazioni di cassa (Tit.3 - Rimborso di prestiti).

Il grado di realizzazione del singolo programma è quindi direttamente condizionato dalla sua composizione. Una forte componente di spesa di investimento, non attuata per la mancata concessione del relativo finanziamento, produce - ad esempio - una significativa contrazione del grado di realizzazione di quel programma.

Lo stato di realizzazione generale dei programmi, inteso come il rapporto tra lo stanziamento globale previsto in bilancio e il corrispondente volume d'impegni assunti nella prima parte dell'esercizio, è quindi uno degli elementi da considerare per giudicare la capacità dell'ente di raggiungere i propri obiettivi di programma, ma non è l'unico fattore da prendere in esame.

STATO DI REALIZZAZIONE DEI PROGRAMMI 2009 IN SINTESI (Denominazione dei programmi)	Competenza		% Impegnato
	Stanz. attuali	Impegni	
AFFARI GENERALI	8.617.022,00	4.255.808,00	49,39 %
DECENTRAMENTO	329.788,00	324.107,90	98,28 %
RISORSE UMANE	41.236.863,00	38.455.362,00	93,25 %
GESTIONE ECONOMICA	87.373.043,25	30.894.188,94	35,36 %
TRIBUTI	1.508.340,00	883.222,07	58,56 %
PATRIMONIO	5.497.707,00	3.355.939,97	61,04 %
PARCO E VILLA REALE	2.270.430,00	929.906,46	40,96 %
LAVORI PUBBLICI	36.219.413,92	2.923.885,83	8,07 %
VIABILITA' E MOBILITA'	30.805.740,00	9.626.100,97	31,25 %
SERVIZI DEMOGRAFICI	306.030,00	217.865,86	71,19 %
POLIZIA LOCALE	641.776,00	445.322,80	69,39 %
EDUCAZIONE	10.160.992,30	5.734.070,60	56,43 %
CULTURA	3.082.073,00	2.278.419,57	73,92 %
TURISMO E SPETTACOLO	713.000,00	432.138,54	60,61 %
SPORT	2.837.770,00	1.126.272,65	39,69 %
PROGRAM. E PIANIFICAZIONE TERRITORIALE	392.000,00	176.769,60	45,09 %
SERVIZI SOCIALI	13.021.304,00	11.106.732,09	85,30 %
EDILIZIA PUBBLICA	3.664.633,00	329.567,00	8,99 %
PROTEZIONE CIVILE	69.000,00	54.950,00	79,64 %
ECOLOGIA E AMBIENTE	24.818.187,60	20.064.459,94	80,85 %
GESTIONE CIMITERIALE	3.566.910,00	918.299,55	25,74 %
EDILIZIA E URBANISTICA	2.333.658,45	335.219,34	14,36 %
CULTURA SCIENTIFICO-UNIVERSITARIA	278.800,00	420,00	0,15 %
<b>Programmi effettivi di spesa</b>	<b>279.744.481,52</b>	<b>134.869.029,68</b>	<b>48,21 %</b>
Disavanzo di amministrazione	0,00	-	
<b>Totale delle risorse impiegate nei programmi</b>	<b>279.744.481,52</b>	<b>134.869.029,68</b>	



**Ricognizione sui programmi 2009 e sugli equilibri di bilancio**  
**Lo stato di finanziamento degli investimenti programmati**

Nel campo delle opere pubbliche, la politica dell'Amministrazione è tesa ad assicurare al cittadino un livello di infrastrutture che garantisca nel tempo una quantità di servizi adeguata alle aspettative della collettività. Il comune pianifica annualmente la propria attività d'investimento e la riporta, poi, in quel particolare documento di indirizzo che è il programma triennale delle opere pubbliche. In quell'ambito, connesso con l'approvazione del bilancio di previsione, sono individuate le risorse che si cercherà di reperire e gli interventi che saranno finanziati con tali mezzi.

Dal punto di vista contabile, le entrate per investimenti sono costituite da alienazioni di beni, contributi in C/capitale e mutui passivi, eventualmente integrate con l'avanzo di precedenti esercizi e con le possibili economie di parte corrente. Per obbligo contabile, l'ente locale può dare corso ad un intervento programmato solo dopo che ne ha reperito il finanziamento. La tabella riporta l'elenco dei principali investimenti previsti in questo esercizio e mostra l'importo dell'opera (colonna "Previsto"), il finanziamento già reperito (colonna "Finanziato"), unitamente all'indicazione delle opere collocate in momentaneo "parcheggio", in attesa di reperire la necessaria copertura (colonna "Da finanziare").

I PRINCIPALI INVESTIMENTI PREVISTI NEL 2009		Investimento		
		Previsto	Finanziato	Da finanziare
1	OPERE PROGRAMMA 01 - AFFARI GENERALI	560.000,00	24.932,40	535.067,60
2	OPERE PROGRAMMA 04 - GESTIONE ECONOMICA	31.082.000,00	15.053.598,30	16.028.401,70
3	OPERE PROGRAMMA 06 - PATRIMONIO	1.240.000,00	760.000,00	480.000,00
4	OPERE PROGRAMMA 07 - PARCO E VILLA REALE	1.220.000,00	0,00	1.220.000,00
5	OPERE PROGRAMMA 08 - LAVORI PUBBLICI	34.286.428,52	1.592.243,76	32.694.184,76
6	OPERE PROGRAMMA 09 - VIABILITA' E MOBILITA'	28.912.000,00	8.453.176,84	20.458.823,16
7	OPERE PROGRAMMA 13 - CULTURA	150.000,00	0,00	150.000,00
8	OPERE PROGRAMMA 15 - SPORT	1.580.000,00	61.398,00	1.518.602,00
9	OPERE PROGRAMMA 17 - PIANIFICAZIONE TERRITORIALE	165.000,00	0,00	165.000,00
10	OPERE PROGRAMMA 19 - EDILIZIA PUBBLICA	3.135.000,00	297.667,00	2.837.333,00
11	OPERE PROGRAMMA 21 - ECOLOGIA E AMBIENTE	3.360.000,00	36.000,00	3.324.000,00
12	OPERE PROGRAMMA 22 - GESTIONE CIMITERIALE	2.450.000,00	0,00	2.450.000,00
13	OPERE PROGRAMMA 23 - EDILIZIA E URBANISTICA	1.955.000,00	171.456,83	1.783.543,17
<b>Totale</b>		<b>110.095.428,52</b>	<b>26.450.473,13</b>	<b>83.644.955,39</b>

**Verifica degli equilibri del bilancio 2009 di competenza  
Il bilancio suddiviso nelle componenti**

Il bilancio, suddiviso nelle quattro componenti principali, riclassifica le entrate e le uscite in mezzi destinati al funzionamento del comune, negli interventi in conto capitale, nei movimenti di fondi e nelle operazioni effettuate per conto di soggetti terzi. L'insieme di questi aggregati, e con esso l'intero bilancio, deve comunque risultare in equilibrio finanziario (entrate = uscite).

La verifica degli equilibri di bilancio non si limita a constatare la presenza di una situazione di equilibrio attuale ma si rivolge in una direzione ben più vasta, e cioè l'intero arco dell'esercizio; l'obiettivo, infatti, è quello di scongiurare una crisi finanziaria nell'intero arco della gestione annuale. Il comune si trova in un equilibrio finanziario "stabile" solo quando le previsioni di entrata e di spesa, proiettate fino alla fine dell'esercizio, continuano a pareggiare. Quello che conta è la copertura del fabbisogno di risorse complessivo (proiezione al 31-12) e non solo quella riconducibile alla parte di esercizio già trascorsa (stanziamento attuale).

Venendo al significato dei termini utilizzati, per "Proiezione al 31-12" delle entrate si intende il valore stimato delle singole risorse ottenuto valutando l'andamento dei dati finanziari e considerando, inoltre, ogni altra informazione disponibile di natura extra-contabile. La proiezione al 31-12 è quindi la risposta alla domanda *"..se non si operano ulteriori scelte discrezionali (attivazione di nuovi procedimenti di accertamento di entrata, aumento del carico tariffario, ecc.) la posta considerata riporterà a fine anno un valore stimato in .."*.

Allo stesso modo, per "Proiezione al 31-12" delle uscite si intende il valore stimato delle singole spese ottenuto valutando l'andamento dei dati finanziari e considerando, inoltre, ogni altra informazione disponibile di natura extra-contabile. In questo secondo caso, la proiezione al 31-12 è la risposta alla domanda *"..se non si operano ulteriori scelte discrezionali (contrazione di spese già previste, rinvio di interventi programmati, ecc.) la posta presa in considerazione riporterà a fine esercizio un valore stimato in .."*.

Partendo da queste precisazioni, la tabella indica il fabbisogno totale di mezzi stimato al 31-12 e suddiviso in risorse correnti, investimenti, movimento di fondi e servizi per conto di terzi. Se il valore complessivo (risultato) assume segno negativo (disavanzo tendenziale di gestione), il comune dovrà attivare il riequilibrio della gestione per la presenza di uno squilibrio nella competenza. In quest'ultima circostanza, infatti, le spese necessarie alla chiusura dell'esercizio non sono ancora fronteggiate da un volume adeguato di risorse di entrata.

RIEPILOGO BILANCI DI COMPETENZA 2009	Proiezioni al 31-12		Risultato (+/-)
	Entrate (+)	Uscite (-)	
Corrente	142.649.053,00	142.649.053,00	0,00
Investimenti	78.549.300,07	78.549.300,07	0,00
Movimento di fondi	57.000.000,00	57.000.000,00	0,00
Servizi per conto terzi	20.775.000,00	20.775.000,00	0,00
<b>Totale</b>	<b>298.973.353,07</b>	<b>298.973.353,07</b>	<b>0,00</b>

### Verifica degli equilibri del bilancio 2009 di competenza Gli equilibri nel bilancio corrente

Il quadro mostra le risorse destinate al funzionamento dell'ente. Le tre colonne indicano, rispettivamente, la situazione odierna del bilancio di previsione limitata alla sola gestione della competenza (stanziamento attuale), le previsioni aggiornate alla fine dell'esercizio (proiezione al 31-12) e, infine, lo scostamento tra questi due valori.

Osservando l'ultima riga del prospetto (Risultato bilancio corrente), l'eventuale presenza di un saldo negativo indica che il bilancio di parte corrente (entrate e spese di funzionamento) non è ancora in equilibrio ed è necessario, pertanto, adottare una successiva operazione di riequilibrio della gestione. In condizioni normali, invece, il saldo in questione sarà sempre in pareggio (Risultato = 0) e indicherà che, allo stato attuale dei fatti, il finanziamento delle spese con le entrate è adeguato.

COMPOSIZIONE DEL BILANCIO CORRENTE 2009		Competenza		Scostamento
		Stanz. attuali	Proiez. al 31-12	
<b>Entrate</b>				
Tributi (Tit.1)	(+)	62.332.000,00	62.332.000,00	0,00
Trasferimenti Stato, Regione ed enti (Tit.2)	(+)	33.836.555,00	33.836.555,00	0,00
Extratributarie (Tit.3)	(+)	32.780.498,00	32.780.498,00	0,00
Entrate correnti specifiche che finanziano investimenti (da Tit.1-2-3)	(-)	0,00	0,00	0,00
Entrate correnti generiche che finanziano investimenti (da Tit.1-2-3)	(-)	0,00	0,00	0,00
		<b>128.949.053,00</b>	<b>128.949.053,00</b>	<b>0,00</b>
	Risorse ordinarie			
Avanzo applicato a bilancio corrente	(+)	0,00	0,00	0,00
Entrate C/capitale che finanziano spese correnti (da Tit.4)	(+)	13.700.000,00	13.700.000,00	0,00
Entrate Accensione di prestiti che finanziano spese correnti (da Tit.5)	(+)	0,00	0,00	0,00
	Risorse straordinarie	<b>13.700.000,00</b>	<b>13.700.000,00</b>	<b>0,00</b>
	<b>Totale</b>	<b>142.649.053,00</b>	<b>142.649.053,00</b>	<b>0,00</b>
<b>Uscite</b>				
Rimborso di prestiti (Tit.3)	(+)	38.873.587,77	38.873.587,77	0,00
Rimborso anticipazioni di cassa (da Tit.3)	(-)	27.000.000,00	27.000.000,00	0,00
Rimborso finanziamenti a breve termine (da Tit.3)	(-)	0,00	0,00	0,00
	Parziale (rimborso di prestiti effettivo)	<b>11.873.587,77</b>	<b>11.873.587,77</b>	<b>0,00</b>
Spese correnti (Tit.1)	(+)	130.775.465,23	130.775.465,23	0,00
	Impieghi ordinari	<b>142.649.053,00</b>	<b>142.649.053,00</b>	<b>0,00</b>
Disavanzo applicato al bilancio		<b>0,00</b>	<b>0,00</b>	<b>0,00</b>
	Impieghi straordinari	<b>0,00</b>	<b>0,00</b>	<b>0,00</b>
	<b>Totale</b>	<b>142.649.053,00</b>	<b>142.649.053,00</b>	<b>0,00</b>
<b>Risultato</b>				
Totale entrate	(+)	142.649.053,00	142.649.053,00	0,00
Totale uscite	(-)	142.649.053,00	142.649.053,00	0,00
	<b>Risultato bilancio corrente: Avanzo (+) o Disavanzo (-)</b>	<b>0,00</b>	<b>0,00</b>	<b>0,00</b>

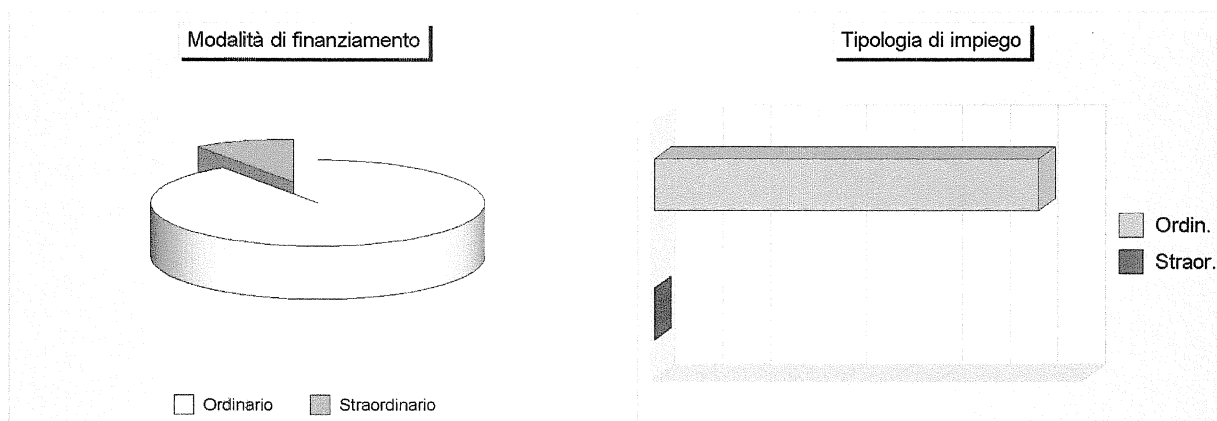

### Verifica degli equilibri del bilancio 2009 di competenza Gli equilibri nel bilancio investimenti

Il bilancio degli investimenti mostra le risorse destinate a coprire le spese in conto capitale. Le tre colonne indicano, rispettivamente, la situazione odierna del bilancio di previsione limitata alla sola gestione della competenza (stanziamento attuale), le previsioni aggiornate alla fine dell'esercizio (proiezione al 31-12) e, infine, lo scostamento tra questi due valori.

Osservando l'ultima riga del prospetto (Risultato bilancio investimenti), l'eventuale presenza di un saldo negativo indica che il bilancio degli investimenti (entrate e spese in C/capitale) non è ancora in equilibrio ed è necessario, pertanto, adottare una successiva operazione di riequilibrio della gestione. In condizioni normali, invece, il saldo in questione sarà sempre in pareggio (Risultato = 0) e indicherà che, allo stato attuale dei fatti, il finanziamento delle spese con le entrate è adeguato.

COMPOSIZIONE DEL BILANCIO INVESTIMENTI 2009	Competenza		Scostamento	
	Stanz. attuali	Proiez. al 31-12		
<b>Entrate</b>				
Alienazione beni, trasferimento capitali (Tit.4)	(+)	102.041.000,00	99.811.000,00	-2.230.000,00
Entrate C/capitale che finanziano spese correnti (da Tit.4)	(-)	13.700.000,00	13.700.000,00	0,00
Riscossione di crediti (da Tit.4)	(-)	30.000.000,00	30.000.000,00	0,00
<b>Risorse ordinarie</b>		<b>58.341.000,00</b>	<b>56.111.000,00</b>	<b>-2.230.000,00</b>
Entrate correnti specifiche che finanziano investimenti (da Tit.1-2-3)	(+)	0,00	0,00	0,00
Entrate correnti generiche che finanziano investimenti (da Tit.1-2-3)	(+)	0,00	0,00	0,00
Avanzo applicato a bilancio investimenti	(+)	1.485.209,36	1.485.209,36	0,00
<b>Risparmio reinvestito</b>		<b>1.485.209,36</b>	<b>1.485.209,36</b>	<b>0,00</b>
Accensione di prestiti (Tit.5)	(+)	47.269.219,16	47.953.090,71	683.871,55
Entrate Accensione di prestiti che finanziano spese correnti (da Tit.5)	(-)	0,00	0,00	0,00
Anticipazioni di cassa (da Tit.5)	(-)	27.000.000,00	27.000.000,00	0,00
Finanziamenti a breve termine (da Tit.5)	(-)	0,00	0,00	0,00
<b>Mezzi onerosi di terzi</b>		<b>20.269.219,16</b>	<b>20.953.090,71</b>	<b>683.871,55</b>
<b>Totale</b>		<b>80.095.428,52</b>	<b>78.549.300,07</b>	<b>-1.546.128,45</b>
<b>Uscite</b>				
Spese in conto capitale (Tit.2)	(+)	110.095.428,52	108.549.300,07	-1.546.128,45
Concessione di crediti (da Tit.2)	(-)	30.000.000,00	30.000.000,00	0,00
<b>Totale</b>		<b>80.095.428,52</b>	<b>78.549.300,07</b>	<b>-1.546.128,45</b>
<b>Risultato</b>				
Totale entrate	(+)	80.095.428,52	78.549.300,07	-1.546.128,45
Totale uscite	(-)	80.095.428,52	78.549.300,07	-1.546.128,45
<b>Risultato bilancio investimenti: Avanzo (+) o Disavanzo (-)</b>		<b>0,00</b>	<b>0,00</b>	

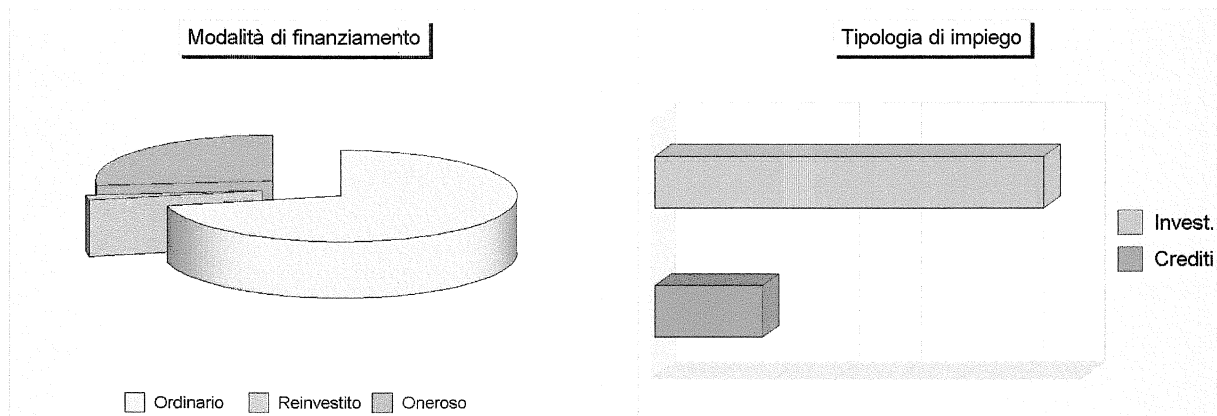

### Verifica degli equilibri del bilancio 2009 di competenza Gli equilibri nei movimenti di fondi

Il bilancio di competenza non è costituito solo da operazioni che incidono in modo concreto nell'acquisizione di beni e servizi necessari al funzionamento del comune (bilancio corrente) o di beni ad uso durevole (bilancio investimenti). Si producono abitualmente anche movimenti di pura natura finanziaria, come le concessioni ed il rimborso di crediti, unitamente alle anticipazioni di cassa.

Queste operazioni, pur essendo registrate nella contabilità finanziaria, non comportano veri movimenti di risorse e tendono a rendere poco agevole l'interpretazione del bilancio. Per questo motivo, detti importi sono separati dalle altre poste del bilancio corrente e di quello degli investimenti, per essere così raggruppati in modo distinto.

Il successivo quadro contiene il bilancio dei movimenti di fondi, che di norma, riporta un pareggio tra gli stanziamenti di entrata e di uscita. In questo specifico caso - diversamente dalla proiezione al 31-12 del bilancio corrente o di quello investimenti e per effetto della minore importanza di questo aggregato rispetto ai precedenti - l'eventuale scostamento tra il valore tendenziale (proiezione al 31-12) e quello odierno (stanziamento attuale) rilevato nella terza colonna non sarà molto significativo.

Tutti i dati riportati nel prospetto, e pertanto sia quelli della colonna "Stanz.attuali" che quelli della colonna "Proiez. al 31-12", si riferiscono sempre alla sola gestione della competenza.

COMPOSIZIONE DEL BILANCIO MOVIMENTO DI FONDI 2009	Competenza		Scostamento
	Stanz. attuali	Proiez. al 31-12	
<b>Entrate</b>			
Riscossione di crediti (dal Tit.4)	(+) 30.000.000,00	30.000.000,00	0,00
Anticipazioni di cassa (dal Tit.5)	(+) 27.000.000,00	27.000.000,00	0,00
Finanziamenti a breve termine (dal Tit.5)	(+) 0,00	0,00	0,00
<b>Totale</b>	<b>57.000.000,00</b>	<b>57.000.000,00</b>	<b>0,00</b>
<b>Uscite</b>			
Concessione di crediti (dal Tit.2)	(+) 30.000.000,00	30.000.000,00	0,00
Rimborso anticipazioni di cassa (dal Tit.3)	(+) 27.000.000,00	27.000.000,00	0,00
Rimborso finanziamenti a breve termine (dal Tit.3)	(+) 0,00	0,00	0,00
<b>Totale</b>	<b>57.000.000,00</b>	<b>57.000.000,00</b>	<b>0,00</b>
<b>Risultato</b>			
Totale entrate	(+) 57.000.000,00	57.000.000,00	0,00
Totale uscite	(-) 57.000.000,00	57.000.000,00	0,00
<b>Totale movimento di fondi: Avanzo (+) o Disavanzo (-)</b>	<b>0,00</b>	<b>0,00</b>	

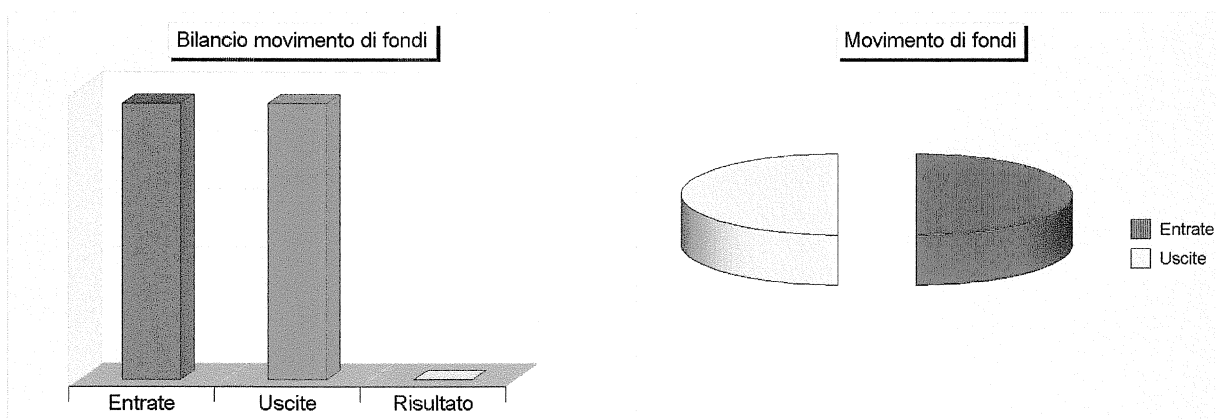

### Verifica degli equilibri del bilancio 2009 di competenza Gli equilibri nei servizi per conto di terzi

Gli ultimi movimenti che interessano il bilancio di competenza sono i servizi per conto di terzi, già chiamati nella precedente struttura contabile "Partite di giro". Queste operazioni, al pari dei movimenti di fondi, non producono alcun effetto sull'attività economica del comune. Si tratta, infatti, di operazioni di origine prettamente finanziaria che sono effettuate per conto di soggetti esterni all'ente.

Sono tipiche, nella gestione degli stipendi, le operazioni attuate dal comune in qualità di "sostituto d'imposta". In tale circostanza, le ritenute fiscali e contributive vengono registrate in contabilità al momento dell'erogazione dello stipendio (trattenuta individuale per conto dello Stato) per poi uscire (versamento cumulativo) con l'emissione del mandato a favore dell'erario. Si tratta, pertanto, di partite che di regola si pareggiano sempre.

Il prospetto riporta il bilancio dei servizi per conto di terzi che indica, in una situazione normale, un perfetto equilibrio tra le previsioni di entrata e di uscita (stanziamenti di competenza). Anche in questo caso, analogamente a quanto descritto in precedenza per i movimenti di fondi, l'eventuale scostamento tra la proiezione finale e la previsione attuale è privo di particolare significatività.

Tutti i dati riportati nel prospetto, e pertanto sia quelli della colonna "Stanz.attuali" che quelli della colonna "Proiez. al 31-12", si riferiscono sempre alla sola gestione della competenza.

COMPOSIZIONE DEL BILANCIO SERVIZI C/TERZI 2009	Competenza		Scostamento	
	Stanz. attuali	Proiez. al 31-12		
<b>Entrate</b>				
Servizi per conto di terzi (Tit.6)	(+)	20.775.000,00	20.775.000,00	0,00
<b>Totale</b>		<b>20.775.000,00</b>	<b>20.775.000,00</b>	<b>0,00</b>
<b>Uscite</b>				
Servizi per conto di terzi (Tit.4)	(+)	20.775.000,00	20.775.000,00	0,00
<b>Totale</b>		<b>20.775.000,00</b>	<b>20.775.000,00</b>	<b>0,00</b>
<b>Risultato</b>				
Totale entrate	(+)	20.775.000,00	20.775.000,00	0,00
Totale uscite	(-)	20.775.000,00	20.775.000,00	0,00
<b>Risultato servizi per conto di terzi: Avanzo (+) o Disavanzo (-)</b>		<b>0,00</b>	<b>0,00</b>	

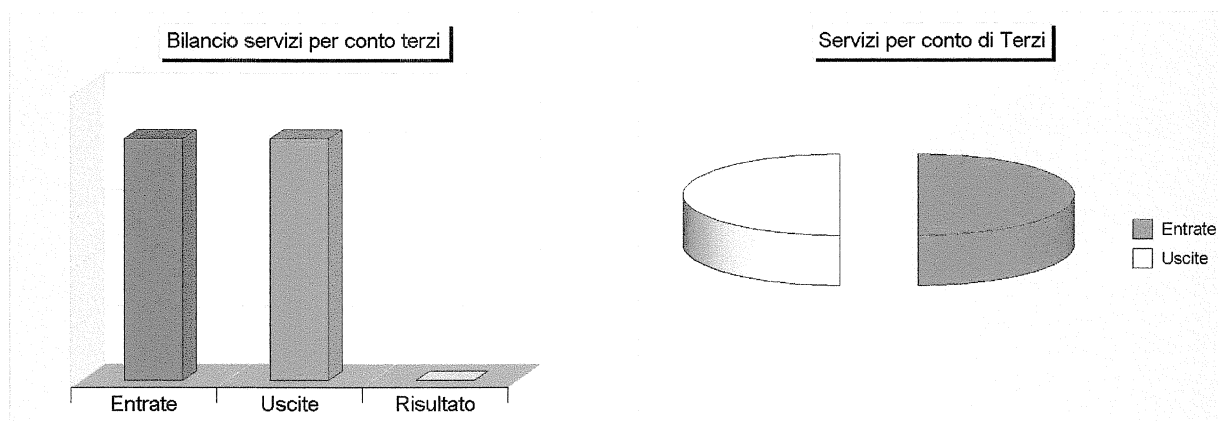

### Lo stato di attuazione dei singoli programmi 2009 Programmazione politica e gestione dei programmi

Il consiglio è chiamato a deliberare in materia di programmazione sia nella fase iniziale di formazione degli obiettivi generali di bilancio che nella successiva valutazione infrannuale sul grado di realizzazione degli stessi. I programmi rappresentano quindi la chiave di lettura del bilancio nell'ottica della programmazione politico/finanziaria.

Le scelte in materia di programmazione traggono origine da una valutazione realistica delle disponibilità finanziarie e dalla successiva destinazione delle stesse, secondo un preciso grado di priorità, al finanziamento di programmi di spesa che interessano sia la gestione corrente che gli investimenti. L'ordinamento finanziario, infatti, richiede che il bilancio sia strutturato in modo tale da permetterne la lettura per programmi. Quest'ultimo elemento, secondo le prescrizioni contabili, è definito come un "*complesso coordinato di attività, anche normative, relative alle opere da realizzare e di interventi diretti ed indiretti, non necessariamente solo finanziari, per il raggiungimento di un fine prestabilito, nel più vasto piano generale di sviluppo dell'ente*".

Ad inizio esercizio, il consiglio comunale aveva approvato il principale documento di pianificazione dell'attività dell'ente, e cioè la relazione programmatica. Con quest'atto votato dalla maggioranza politica erano stati identificati sia gli obiettivi generali del nuovo esercizio che le risorse necessarie al loro finanziamento. Il bilancio del comune, pertanto, era stato suddiviso in altrettanti programmi a cui corrispondevano i budget di spesa stanziati per rendere possibile la loro realizzazione. Nei mesi successivi, queste scelte iniziali si sono tradotte in attività di gestione dall'ente.

Nelle pagine seguenti, pertanto, analizzeremo la situazione aggiornata dei singoli programmi di spesa indicando, per ciascuno di essi, il riferimento agli aggregati contabili che lo compongono. Si creerà, così facendo, un preciso legame tra il contenuto espositivo del programma (definizione degli obiettivi e possibile valutazione sull'andamento della gestione) con la specifica attività di spesa registrata dalla contabilità (impegno).

L'elenco qui sotto riporta la denominazione di ogni singolo programma, unitamente ai riferimenti sulla presenza di un eventuale responsabile. Nelle pagine seguenti saranno invece esposti i risultati finanziari di metà esercizio di ogni singolo programma; questi prospetti descriveranno l'ammontare degli stanziamenti attuali, il volume degli impegni di spesa già assunti per ogni programma, le proiezioni delle esigenze di spesa al 31-12 e, infine, il rapporto percentuale tra gli impegni già assunti e gli stanziamenti attuali di bilancio.

PROGRAMMI 2009		
	Denominazione	Responsabile
1	AFFARI GENERALI	MUSICO'-RECALCATI-BRAMBILLA P.-TUBARO
2	DECENTRAMENTO	MUSICO'
3	RISORSE UMANE	BRAMBILLA L.
4	GESTIONE ECONOMICA	PONTIGGIA
5	TRIBUTI	PONTIGGIA
6	PATRIMONIO	BERTI
7	PARCO E VILLA REALE	BERTI
8	LAVORI PUBBLICI	LATTUADA B.-LATTUADA D.
9	VIABILITA' E MOBILITA'	BERTOLETTI-RONZONI-DI GIUSEPPE
10	SERVIZI DEMOGRAFICI	RECALCATI
11	POLIZIA LOCALE	SCOTTI
12	EDUCAZIONE	SICILIANO
13	CULTURA	CONTI
14	TURISMO E SPETTACOLO	RECALCATI
15	SPORT	CONTI-LATTUADA D.
17	PROGRAM. E PIANIFICAZIONE TERRITORIALE	RONZONI
18	SERVIZI SOCIALI	PREVIDI
19	EDILIZIA PUBBLICA	LATTUADA D.
20	PROTEZIONE CIVILE	SCOTTI
21	ECOLOGIA E AMBIENTE	DI GIUSEPPE
22	GESTIONE CIMITERIALE	DI GIUSEPPE
23	EDILIZIA E URBANISTICA	LAURENZA-RONZONI
24	CULTURA SCIENTIFICO-UNIVERSITARIA	SICILIANO

### Lo stato di attuazione dei singoli programmi 2009 L'andamento dei programmi previsti

Il giudizio sullo stato di avanzamento degli obiettivi programmati deve necessariamente essere accompagnato da un'attenta valutazione dei fattori che influenzano i risultati conseguiti nelle tre componenti elementari di ogni programma: la spesa corrente (Tit.1), la spesa in C/capitale (Tit.2), con l'eventuale aggiunta del rimborso di prestiti (Tit.3). Ogni valutazione sull'andamento della gestione che si fondi - come in questo caso - sull'osservazione del grado di realizzo del singolo programma non può ignorare l'importanza di questi elementi. Allo stesso tempo è indispensabile considerare che i dati riportati nei successivi prospetti si riferiscono alla prima metà dell'esercizio e che la parte dei programmi non ancora ultimata può ancora trovare concreta realizzazione nell'ultima parte dell'anno.

La percentuale di realizzo degli investimenti (% impegnato) spesso dipende dal verificarsi di fattori esterni che possono venire condizionati dal comune solo in minima parte. È il caso dei lavori pubblici che l'ente intende finanziare ricorrendo ai contributi in C/capitale concessi dalla Regione, dalla Provincia o dallo Stato. Un basso grado di realizzazione degli investimenti rilevato in alcuni programmi può dipendere proprio dalla mancata concessione di uno o più contributi: la percentuale di realizzazione non è quindi l'unico elemento che deve essere considerato per poter esprimere un giudizio infrannuale sull'andamento delle opere pubbliche.

A differenza della componente d'investimento, l'impegno delle risorse di parte corrente dipende spesso dalla capacità del comune di attivare rapidamente le procedure di acquisto dei fattori produttivi. Pur trattandosi di spese destinate alla gestione ordinaria, anche in questo caso - come per gli investimenti - il giudizio deve prendere in considerazione talune eccezioni che vanno attentamente considerate, e precisamente:

- All'interno delle spese correnti sono collocati gli stanziamenti finanziati con entrate a "specifica destinazione". La mancata concessione di questi contributi produce sia una minore entrata (stanziamento non accertato) che un'economia di spesa (minore uscita). La carenza di impegno può dipendere da questa circostanza ed essere, in questo modo, solo apparente;
- Talune poste di bilancio, a seconda dei criteri di registrazione adottati, comportano l'impegno della corrispondente spesa ripartito nell'arco dell'intero esercizio. Può essere il caso degli stipendi e degli oneri accessori ad essi connessi e delle quote di interesse dei mutui contratti; una scelta tecnica che impegni queste poste al momento della loro periodica liquidazione produrrà, come effetto visibile, un'apparente bassa percentuale di impegno della spesa.

Se i programmi contengono anche la spesa per il rimborso dell'indebitamento, questo elemento residuale può incidere in modo significativo sul grado attuale di avanzamento del programma. Infatti, il titolo 3 delle spese è composto da due elementi ben distinti: il rimborso delle quote di capitale per l'ammortamento dei mutui e la resa delle anticipazioni di cassa. La restituzione dei prestiti contratti nei precedenti esercizi incide nel risultato del programma solo dal punto di vista finanziario; si tratta, infatti, di un'operazione priva di discrezionalità che si tradurrà, in ogni caso, nell'impegno dell'intera spesa entro l'esercizio.

Come nei due casi precedenti, anche il giudizio sull'efficacia di questa componente del programma deve considerare un'eccezione rappresentata dall'eventuale presenza, all'interno del Titolo 3, di taluni movimenti privi di significato economico: le anticipazioni di cassa. Detti movimenti sono generalmente impegnati solo a fine esercizio. Questa circostanza deve essere quindi presa in considerazione quando si procede a verificare lo stato di avanzamento del programma all'interno del quale, tali poste, siano state eventualmente collocate.

La tabella riporta la situazione attuale dello stato di realizzazione complessivo dei programmi, fornendo inoltre le seguenti informazioni:

- La denominazione dei programmi;
- Il valore di ogni singolo programma (totale programma);
- Le risorse previste in bilancio (stanziamenti attuali) distinte da quelle già attivate (impegni di competenza);
- La destinazione delle risorse al finanziamento di spese correnti, spese in C/capitale, con l'eventuale aggiunta del rimborso prestiti;
- La percentuale di realizzazione (% impegnato) sia generale che per singole componenti (corrente, conto capitale, rimborso di prestiti).

STATO DI REALIZZAZIONE GENERALE DEI PROGRAMMI 2009 (Denominazione dei programmi)	Competenza		% Impegnato
	Stanz. attuali	Impegni	
<b>AFFARI GENERALI</b>			
Spesa Corrente (Tit.1)	8.057.022,00	4.230.875,60	52,51 %
Spesa in C/Capitale (Tit.2)	560.000,00	24.932,40	4,45 %
Rimborso di prestiti (Tit.3)	0,00	0,00	0,00 %
<b>Totale programma</b>	<b>8.617.022,00</b>	<b>4.255.808,00</b>	<b>49,39 %</b>



STATO DI REALIZZAZIONE GENERALE DEI PROGRAMMI 2009 (Denominazione dei programmi)		Competenza		% Impegnato
		Stanz. attuali	Impegni	
<b>DECENTRAMENTO</b>				
Spesa Corrente	(Tit.1)	329.788,00	324.107,90	98,28 %
Spesa in C/Capitale	(Tit.2)	0,00	0,00	0,00 %
Rimborso di prestiti	(Tit.3)	0,00	0,00	0,00 %
<b>Totale programma</b>		<b>329.788,00</b>	<b>324.107,90</b>	<b>98,28 %</b>
<b>RISORSE UMANE</b>				
Spesa Corrente	(Tit.1)	41.236.863,00	38.455.362,00	93,25 %
Spesa in C/Capitale	(Tit.2)	0,00	0,00	0,00 %
Rimborso di prestiti	(Tit.3)	0,00	0,00	0,00 %
<b>Totale programma</b>		<b>41.236.863,00</b>	<b>38.455.362,00</b>	<b>93,25 %</b>
<b>GESTIONE ECONOMICA</b>				
Spesa Corrente	(Tit.1)	17.417.455,48	9.665.585,73	55,49 %
Spesa in C/Capitale	(Tit.2)	31.082.000,00	15.053.598,30	48,43 %
Rimborso di prestiti	(Tit.3)	38.873.587,77	6.175.004,91	15,88 %
<b>Totale programma</b>		<b>87.373.043,25</b>	<b>30.894.188,94</b>	<b>35,36 %</b>
<b>TRIBUTI</b>				
Spesa Corrente	(Tit.1)	1.508.340,00	883.222,07	58,56 %
Spesa in C/Capitale	(Tit.2)	0,00	0,00	0,00 %
Rimborso di prestiti	(Tit.3)	0,00	0,00	0,00 %
<b>Totale programma</b>		<b>1.508.340,00</b>	<b>883.222,07</b>	<b>58,56 %</b>
<b>PATRIMONIO</b>				
Spesa Corrente	(Tit.1)	4.257.707,00	2.595.939,97	60,97 %
Spesa in C/Capitale	(Tit.2)	1.240.000,00	760.000,00	61,29 %
Rimborso di prestiti	(Tit.3)	0,00	0,00	0,00 %
<b>Totale programma</b>		<b>5.497.707,00</b>	<b>3.355.939,97</b>	<b>61,04 %</b>
<b>PARCO E VILLA REALE</b>				
Spesa Corrente	(Tit.1)	1.050.430,00	929.906,46	88,53 %
Spesa in C/Capitale	(Tit.2)	1.220.000,00	0,00	0,00 %
Rimborso di prestiti	(Tit.3)	0,00	0,00	0,00 %
<b>Totale programma</b>		<b>2.270.430,00</b>	<b>929.906,46</b>	<b>40,96 %</b>
<b>LAVORI PUBBLICI</b>				
Spesa Corrente	(Tit.1)	1.932.985,40	1.331.642,07	68,89 %
Spesa in C/Capitale	(Tit.2)	34.286.428,52	1.592.243,76	4,64 %
Rimborso di prestiti	(Tit.3)	0,00	0,00	0,00 %
<b>Totale programma</b>		<b>36.219.413,92</b>	<b>2.923.885,83</b>	<b>8,07 %</b>
<b>VIABILITA' E MOBILITA'</b>				
Spesa Corrente	(Tit.1)	1.893.740,00	1.172.924,13	61,94 %
Spesa in C/Capitale	(Tit.2)	28.912.000,00	8.453.176,84	29,24 %
Rimborso di prestiti	(Tit.3)	0,00	0,00	0,00 %
<b>Totale programma</b>		<b>30.805.740,00</b>	<b>9.626.100,97</b>	<b>31,25 %</b>
<b>SERVIZI DEMOGRAFICI</b>				
Spesa Corrente	(Tit.1)	306.030,00	217.865,86	71,19 %
Spesa in C/Capitale	(Tit.2)	0,00	0,00	0,00 %
Rimborso di prestiti	(Tit.3)	0,00	0,00	0,00 %
<b>Totale programma</b>		<b>306.030,00</b>	<b>217.865,86</b>	<b>71,19 %</b>
<b>POLIZIA LOCALE</b>				
Spesa Corrente	(Tit.1)	641.776,00	445.322,80	69,39 %
Spesa in C/Capitale	(Tit.2)	0,00	0,00	0,00 %
Rimborso di prestiti	(Tit.3)	0,00	0,00	0,00 %
<b>Totale programma</b>		<b>641.776,00</b>	<b>445.322,80</b>	<b>69,39 %</b>
<b>EDUCAZIONE</b>				
Spesa Corrente	(Tit.1)	10.160.992,30	5.734.070,60	56,43 %
Spesa in C/Capitale	(Tit.2)	0,00	0,00	0,00 %
Rimborso di prestiti	(Tit.3)	0,00	0,00	0,00 %
<b>Totale programma</b>		<b>10.160.992,30</b>	<b>5.734.070,60</b>	<b>56,43 %</b>
<b>CULTURA</b>				
Spesa Corrente	(Tit.1)	2.932.073,00	2.278.419,57	77,71 %
Spesa in C/Capitale	(Tit.2)	150.000,00	0,00	0,00 %
Rimborso di prestiti	(Tit.3)	0,00	0,00	0,00 %
<b>Totale programma</b>		<b>3.082.073,00</b>	<b>2.278.419,57</b>	<b>73,92 %</b>
<b>TURISMO E SPETTACOLO</b>				
Spesa Corrente	(Tit.1)	713.000,00	432.138,54	60,61 %
Spesa in C/Capitale	(Tit.2)	0,00	0,00	0,00 %
Rimborso di prestiti	(Tit.3)	0,00	0,00	0,00 %
<b>Totale programma</b>		<b>713.000,00</b>	<b>432.138,54</b>	<b>60,61 %</b>

STATO DI REALIZZAZIONE GENERALE DEI PROGRAMMI 2009 (Denominazione dei programmi)	Competenza		% Impegnato
	Stanz. attuali	Impegni	
<b>SPORT</b>			
Spesa Corrente (Tit.1)	1.257.770,00	1.064.874,65	84,66 %
Spesa in C/Capitale (Tit.2)	1.580.000,00	61.398,00	3,89 %
Rimborso di prestiti (Tit.3)	0,00	0,00	0,00 %
<b>Totale programma</b>	<b>2.837.770,00</b>	<b>1.126.272,65</b>	<b>39,69 %</b>
<b>PROGRAM. E PIANIFICAZIONE TERRITORIALE</b>			
Spesa Corrente (Tit.1)	227.000,00	176.769,60	77,87 %
Spesa in C/Capitale (Tit.2)	165.000,00	0,00	0,00 %
Rimborso di prestiti (Tit.3)	0,00	0,00	0,00 %
<b>Totale programma</b>	<b>392.000,00</b>	<b>176.769,60</b>	<b>45,09 %</b>
<b>SERVIZI SOCIALI</b>			
Spesa Corrente (Tit.1)	13.021.304,00	11.106.732,09	85,30 %
Spesa in C/Capitale (Tit.2)	0,00	0,00	0,00 %
Rimborso di prestiti (Tit.3)	0,00	0,00	0,00 %
<b>Totale programma</b>	<b>13.021.304,00</b>	<b>11.106.732,09</b>	<b>85,30 %</b>
<b>EDILIZIA PUBBLICA</b>			
Spesa Corrente (Tit.1)	529.633,00	31.900,00	6,02 %
Spesa in C/Capitale (Tit.2)	3.135.000,00	297.667,00	9,49 %
Rimborso di prestiti (Tit.3)	0,00	0,00	0,00 %
<b>Totale programma</b>	<b>3.664.633,00</b>	<b>329.567,00</b>	<b>8,99 %</b>
<b>PROTEZIONE CIVILE</b>			
Spesa Corrente (Tit.1)	69.000,00	54.950,00	79,64 %
Spesa in C/Capitale (Tit.2)	0,00	0,00	0,00 %
Rimborso di prestiti (Tit.3)	0,00	0,00	0,00 %
<b>Totale programma</b>	<b>69.000,00</b>	<b>54.950,00</b>	<b>79,64 %</b>
<b>ECOLOGIA E AMBIENTE</b>			
Spesa Corrente (Tit.1)	21.458.187,60	20.028.459,94	93,34 %
Spesa in C/Capitale (Tit.2)	3.360.000,00	36.000,00	1,07 %
Rimborso di prestiti (Tit.3)	0,00	0,00	0,00 %
<b>Totale programma</b>	<b>24.818.187,60</b>	<b>20.064.459,94</b>	<b>80,85 %</b>
<b>GESTIONE CIMITERIALE</b>			
Spesa Corrente (Tit.1)	1.116.910,00	918.299,55	82,22 %
Spesa in C/Capitale (Tit.2)	2.450.000,00	0,00	0,00 %
Rimborso di prestiti (Tit.3)	0,00	0,00	0,00 %
<b>Totale programma</b>	<b>3.566.910,00</b>	<b>918.299,55</b>	<b>25,74 %</b>
<b>EDILIZIA E URBANISTICA</b>			
Spesa Corrente (Tit.1)	378.658,45	163.762,51	43,25 %
Spesa in C/Capitale (Tit.2)	1.955.000,00	171.456,83	8,77 %
Rimborso di prestiti (Tit.3)	0,00	0,00	0,00 %
<b>Totale programma</b>	<b>2.333.658,45</b>	<b>335.219,34</b>	<b>14,36 %</b>
<b>CULTURA SCIENTIFICO-UNIVERSITARIA</b>			
Spesa Corrente (Tit.1)	278.800,00	420,00	0,15 %
Spesa in C/Capitale (Tit.2)	0,00	0,00	0,00 %
Rimborso di prestiti (Tit.3)	0,00	0,00	0,00 %
<b>Totale programma</b>	<b>278.800,00</b>	<b>420,00</b>	<b>0,15 %</b>
<b>Totale generale</b>	<b>279.744.481,52</b>	<b>134.869.029,68</b>	<b>48,21 %</b>
Disavanzo di amministrazione	0,00	-	
<b>Totale delle risorse impiegate nei programmi</b>	<b>279.744.481,52</b>	<b>134.869.029,68</b>	

**Lo stato di attuazione dei singoli programmi 2009**  
**Programma: Affari generali**

SINTESI FINANZIARIA DEL SINGOLO PROGRAMMA (Denominazione e contenuto)	Competenza		
	Stanz. attuali	Impegni	Proiez. al 31-12
AFFARI GENERALI			
Spesa Corrente (Tit.1)	8.057.022,00	4.230.875,60	8.057.022,00
Spesa in C/Capitale (Tit.2)	560.000,00	24.932,40	560.000,00
Rimborso di prestiti (Tit.3)	0,00	0,00	0,00
<b>Totale programma</b>	<b>8.617.022,00</b>	<b>4.255.808,00</b>	<b>8.617.022,00</b>

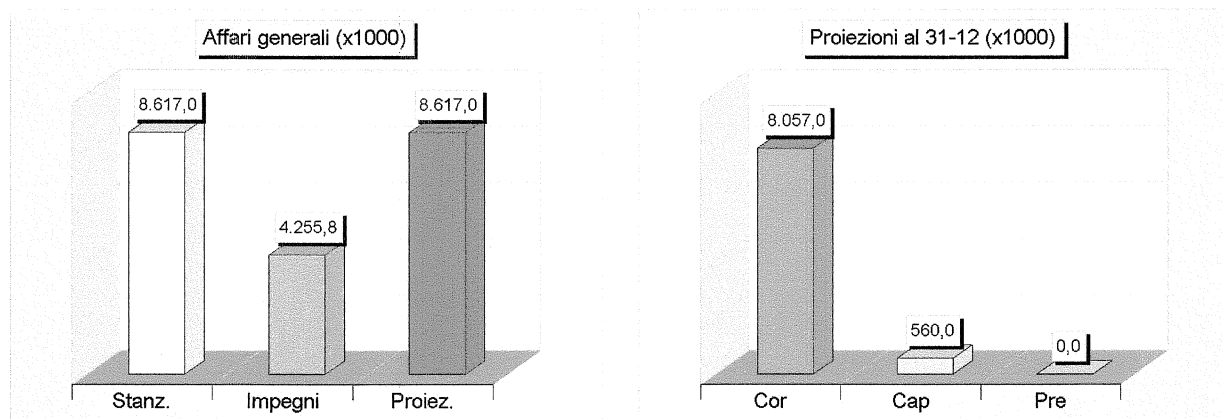

**Lo stato di attuazione dei singoli programmi 2009**  
**Programma: Decentramento**

SINTESI FINANZIARIA DEL SINGOLO PROGRAMMA (Denominazione e contenuto)	Competenza		
	Stanz. attuali	Impegni	Proiez. al 31-12
DECENTRAMENTO			
Spesa Corrente (Tit.1)	329.788,00	324.107,90	329.788,00
Spesa in C/Capitale (Tit.2)	0,00	0,00	0,00
Rimborso di prestiti (Tit.3)	0,00	0,00	0,00
<b>Totale programma</b>	<b>329.788,00</b>	<b>324.107,90</b>	<b>329.788,00</b>

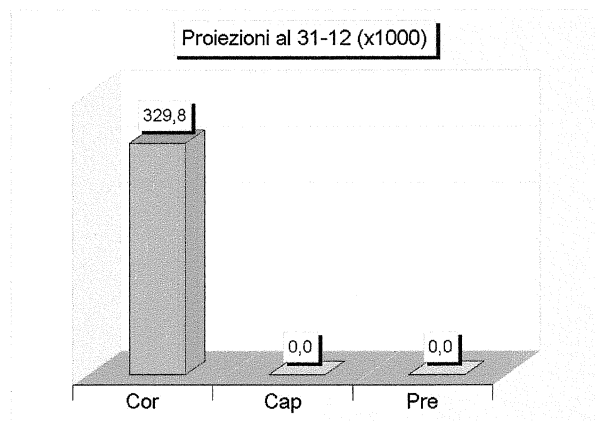
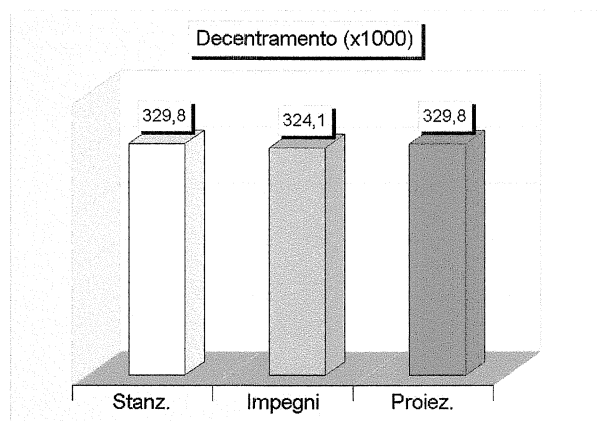

**Lo stato di attuazione dei singoli programmi 2009**  
**Programma: Risorse umane**

SINTESI FINANZIARIA DEL SINGOLO PROGRAMMA (Denominazione e contenuto)	Competenza		
	Stanz. attuali	Impegni	Proiez. al 31-12
RISORSE UMANE			
Spesa Corrente (Tit.1)	41.236.863,00	38.455.362,00	41.236.863,00
Spesa in C/Capitale (Tit.2)	0,00	0,00	0,00
Rimborso di prestiti (Tit.3)	0,00	0,00	0,00
<b>Totale programma</b>	<b>41.236.863,00</b>	<b>38.455.362,00</b>	<b>41.236.863,00</b>

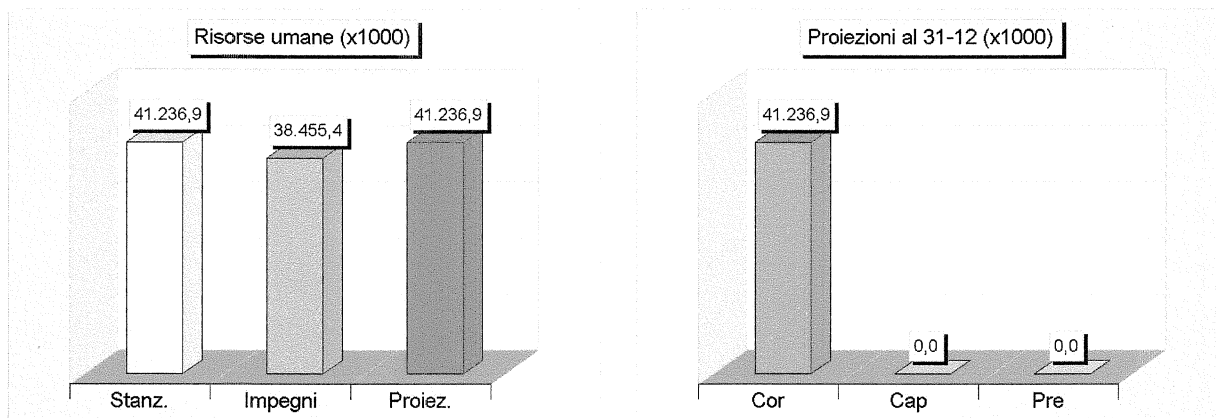

**Lo stato di attuazione dei singoli programmi 2009**  
**Programma: Gestione economica**

SINTESI FINANZIARIA DEL SINGOLO PROGRAMMA (Denominazione e contenuto)	Competenza		
	Stanz. attuali	Impegni	Proiez. al 31-12
GESTIONE ECONOMICA			
Spesa Corrente (Tit.1)	17.417.455,48	9.665.585,73	17.417.455,48
Spesa in C/Capitale (Tit.2)	31.082.000,00	15.053.598,30	31.082.000,00
Rimborso di prestiti (Tit.3)	38.873.587,77	6.175.004,91	38.873.587,77
<b>Totale programma</b>	<b>87.373.043,25</b>	<b>30.894.188,94</b>	<b>87.373.043,25</b>

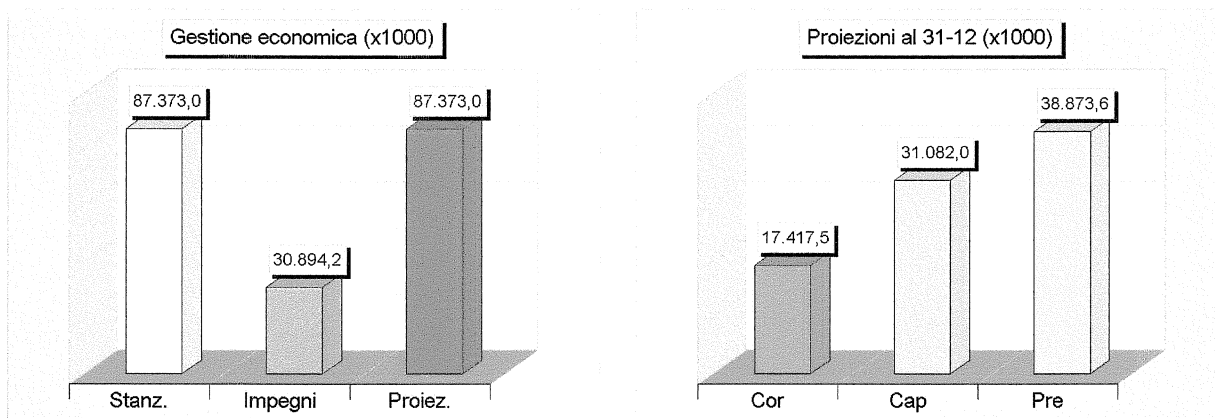

**Lo stato di attuazione dei singoli programmi 2009**  
**Programma: Tributi**

SINTESI FINANZIARIA DEL SINGOLO PROGRAMMA (Denominazione e contenuto)	Competenza		
	Stanz. attuali	Impegni	Proiez. al 31-12
TRIBUTI			
Spesa Corrente (Tit.1)	1.508.340,00	883.222,07	1.508.340,00
Spesa in C/Capitale (Tit.2)	0,00	0,00	0,00
Rimborso di prestiti (Tit.3)	0,00	0,00	0,00
<b>Totale programma</b>	<b>1.508.340,00</b>	<b>883.222,07</b>	<b>1.508.340,00</b>

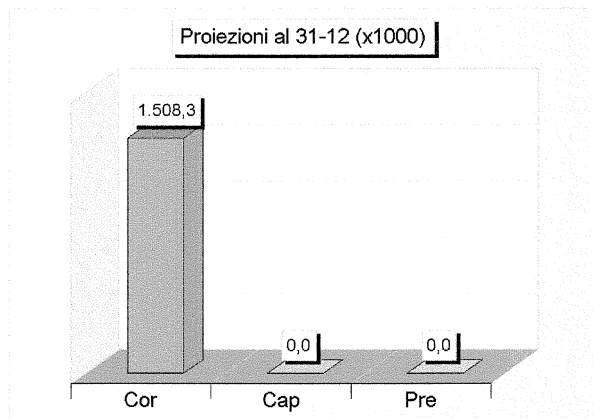
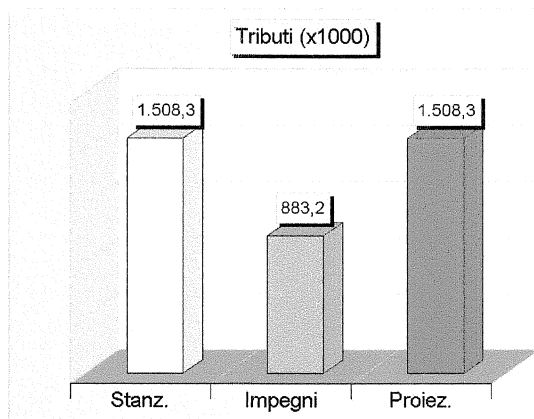

**Lo stato di attuazione dei singoli programmi 2009**  
**Programma: Patrimonio**

SINTESI FINANZIARIA DEL SINGOLO PROGRAMMA (Denominazione e contenuto)	Competenza		
	Stanz. attuali	Impegni	Proiez. al 31-12
<b>PATRIMONIO</b>			
Spesa Corrente (Tit.1)	4.257.707,00	2.595.939,97	4.257.707,00
Spesa in C/Capitale (Tit.2)	1.240.000,00	760.000,00	1.240.000,00
Rimborso di prestiti (Tit.3)	0,00	0,00	0,00
<b>Totale programma</b>	<b>5.497.707,00</b>	<b>3.355.939,97</b>	<b>5.497.707,00</b>

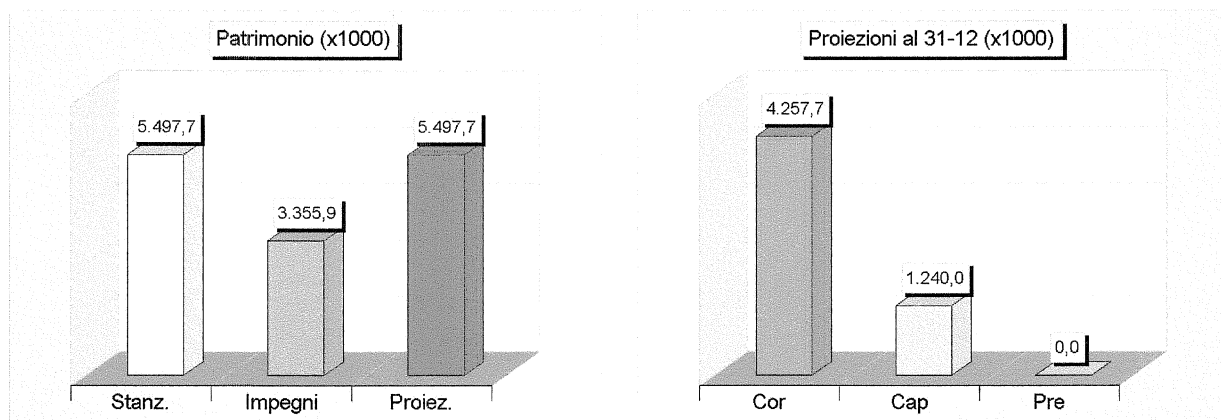



**Lo stato di attuazione dei singoli programmi 2009**  
**Programma: Parco e villa reale**

SINTESI FINANZIARIA DEL SINGOLO PROGRAMMA (Denominazione e contenuto)	Competenza		
	Stanz. attuali	Impegni	Proiez. al 31-12
PARCO E VILLA REALE			
Spesa Corrente (Tit.1)	1.050.430,00	929.906,46	1.050.430,00
Spesa in C/Capitale (Tit.2)	1.220.000,00	0,00	970.000,00
Rimborso di prestiti (Tit.3)	0,00	0,00	0,00
<b>Totale programma</b>	<b>2.270.430,00</b>	<b>929.906,46</b>	<b>2.020.430,00</b>

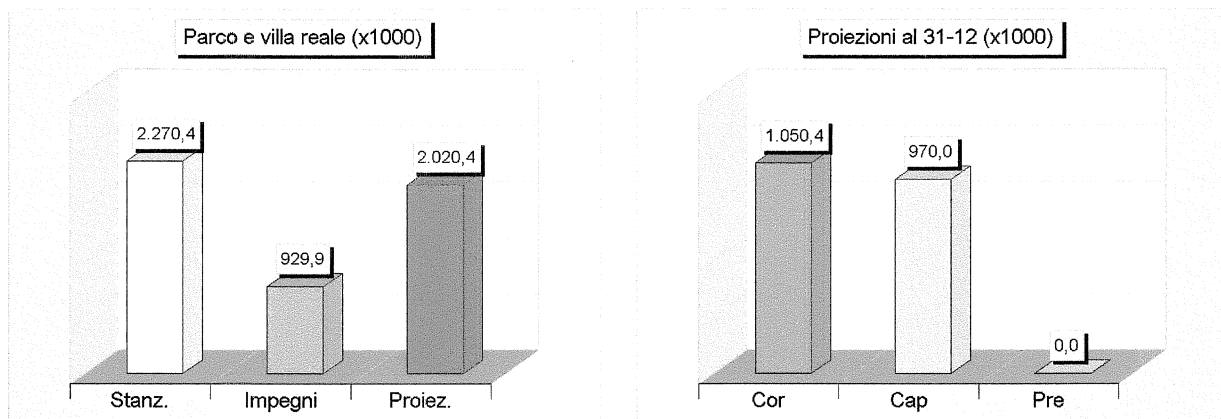

**Lo stato di attuazione dei singoli programmi 2009**  
**Programma: Lavori pubblici**

SINTESI FINANZIARIA DEL SINGOLO PROGRAMMA (Denominazione e contenuto)	Competenza		
	Stanz. attuali	Impegni	Proiez. al 31-12
LAVORI PUBBLICI			
Spesa Corrente (Tit.1)	1.932.985,40	1.331.642,07	1.932.985,40
Spesa in C/Capitale (Tit.2)	34.286.428,52	1.592.243,76	33.095.300,07
Rimborso di prestiti (Tit.3)	0,00	0,00	0,00
<b>Totale programma</b>	<b>36.219.413,92</b>	<b>2.923.885,83</b>	<b>35.028.285,47</b>

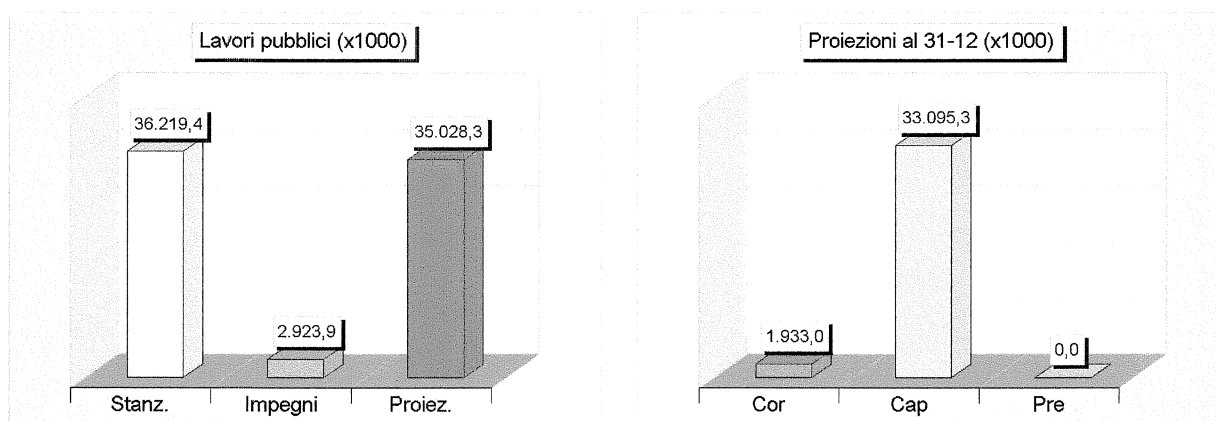

**Lo stato di attuazione dei singoli programmi 2009**  
**Programma: Viabilita' e mobilita'**

SINTESI FINANZIARIA DEL SINGOLO PROGRAMMA (Denominazione e contenuto)	Competenza		
	Stanz. attuali	Impegni	Proiez. al 31-12
VIABILITA' E MOBILITA'			
Spesa Corrente (Tit.1)	1.893.740,00	1.172.924,13	1.893.740,00
Spesa in C/Capitale (Tit.2)	28.912.000,00	8.453.176,84	28.912.000,00
Rimborso di prestiti (Tit.3)	0,00	0,00	0,00
<b>Totale programma</b>	<b>30.805.740,00</b>	<b>9.626.100,97</b>	<b>30.805.740,00</b>

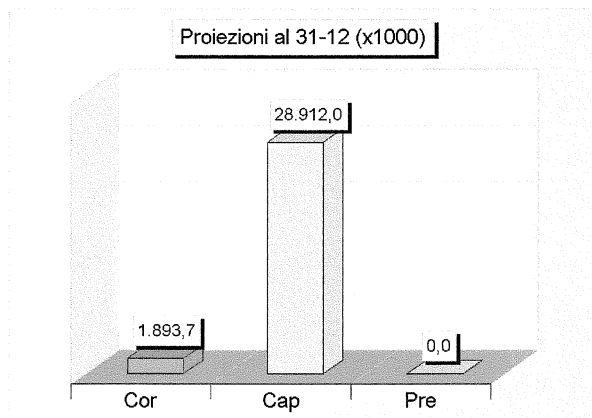
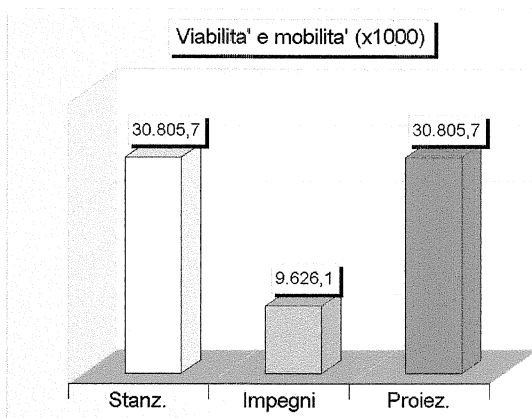

**Lo stato di attuazione dei singoli programmi 2009**  
**Programma: Servizi demografici**

SINTESI FINANZIARIA DEL SINGOLO PROGRAMMA (Denominazione e contenuto)	Competenza		
	Stanz. attuali	Impegni	Proiez. al 31-12
SERVIZI DEMOGRAFICI			
Spesa Corrente (Tit.1)	306.030,00	217.865,86	306.030,00
Spesa in C/Capitale (Tit.2)	0,00	0,00	0,00
Rimborso di prestiti (Tit.3)	0,00	0,00	0,00
<b>Totale programma</b>	<b>306.030,00</b>	<b>217.865,86</b>	<b>306.030,00</b>

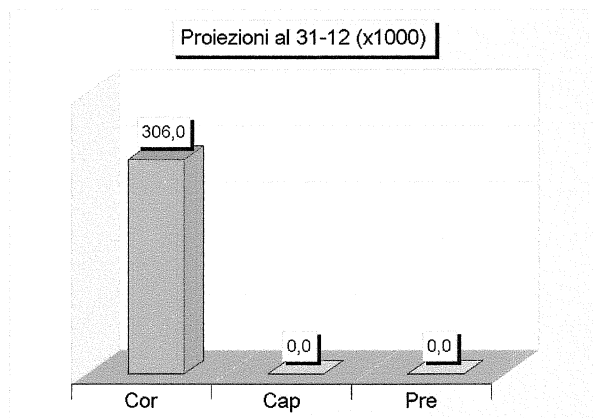
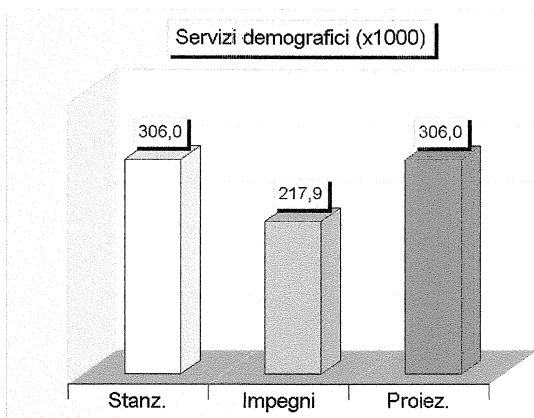

**Lo stato di attuazione dei singoli programmi 2009**  
**Programma: Polizia locale**

SINTESI FINANZIARIA DEL SINGOLO PROGRAMMA (Denominazione e contenuto)	Competenza		
	Stanz. attuali	Impegni	Proiez. al 31-12
POLIZIA LOCALE			
Spesa Corrente (Tit.1)	641.776,00	445.322,80	641.776,00
Spesa in C/Capitale (Tit.2)	0,00	0,00	0,00
Rimborso di prestiti (Tit.3)	0,00	0,00	0,00
<b>Totale programma</b>	<b>641.776,00</b>	<b>445.322,80</b>	<b>641.776,00</b>

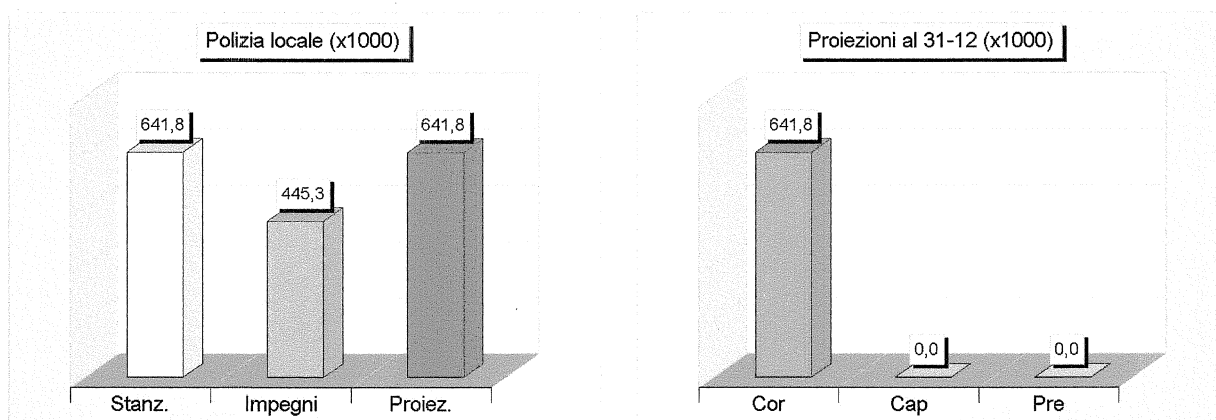

**Lo stato di attuazione dei singoli programmi 2009**  
**Programma: Educazione**

SINTESI FINANZIARIA DEL SINGOLO PROGRAMMA (Denominazione e contenuto)	Competenza		
	Stanz. attuali	Impegni	Proiez. al 31-12
EDUCAZIONE			
Spesa Corrente (Tit.1)	10.160.992,30	5.734.070,60	10.160.992,30
Spesa in C/Capitale (Tit.2)	0,00	0,00	0,00
Rimborso di prestiti (Tit.3)	0,00	0,00	0,00
<b>Totale programma</b>	<b>10.160.992,30</b>	<b>5.734.070,60</b>	<b>10.160.992,30</b>

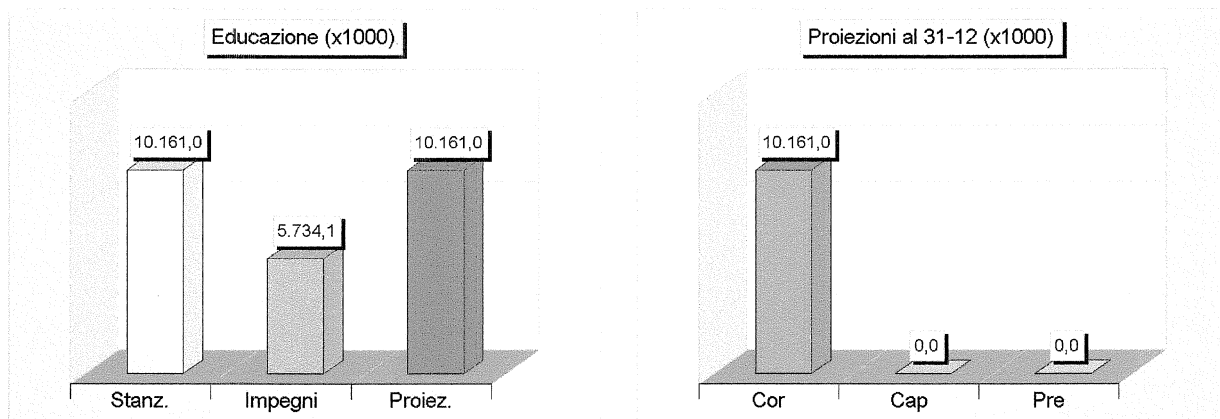

**Lo stato di attuazione dei singoli programmi 2009**  
**Programma: Cultura**

SINTESI FINANZIARIA DEL SINGOLO PROGRAMMA (Denominazione e contenuto)	Competenza		
	Stanz. attuali	Impegni	Proiez. al 31-12
CULTURA			
Spesa Corrente (Tit.1)	2.932.073,00	2.278.419,57	2.932.073,00
Spesa in C/Capitale (Tit.2)	150.000,00	0,00	150.000,00
Rimborso di prestiti (Tit.3)	0,00	0,00	0,00
<b>Totale programma</b>	<b>3.082.073,00</b>	<b>2.278.419,57</b>	<b>3.082.073,00</b>

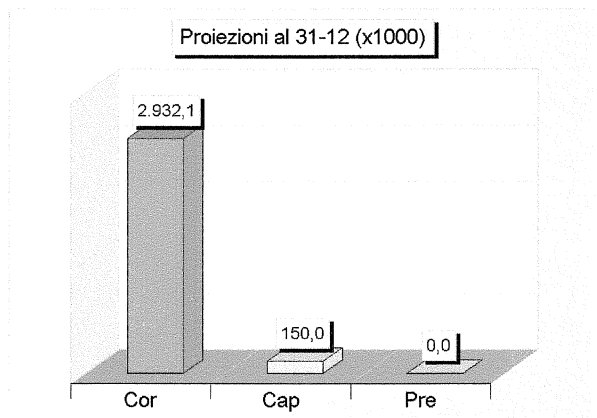
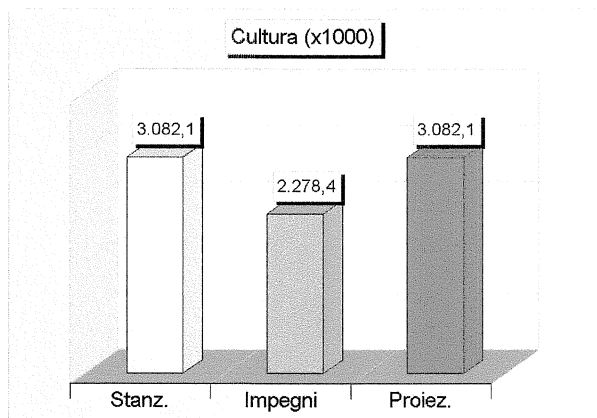

**Lo stato di attuazione dei singoli programmi 2009**  
**Programma: Turismo e spettacolo**

SINTESI FINANZIARIA DEL SINGOLO PROGRAMMA (Denominazione e contenuto)	Competenza		
	Stanz. attuali	Impegni	Proiez. al 31-12
TURISMO E SPETTACOLO			
Spesa Corrente (Tit.1)	713.000,00	432.138,54	713.000,00
Spesa in C/Capitale (Tit.2)	0,00	0,00	0,00
Rimborso di prestiti (Tit.3)	0,00	0,00	0,00
<b>Totale programma</b>	<b>713.000,00</b>	<b>432.138,54</b>	<b>713.000,00</b>

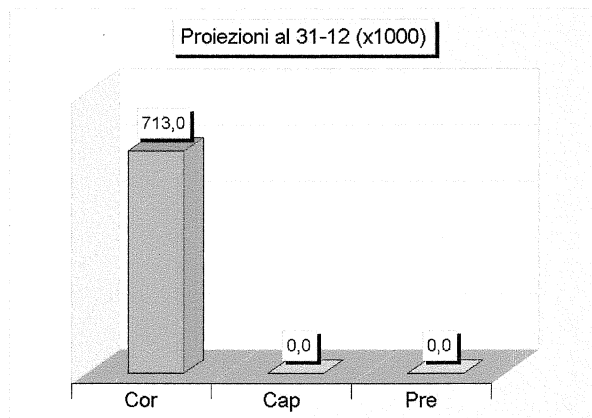
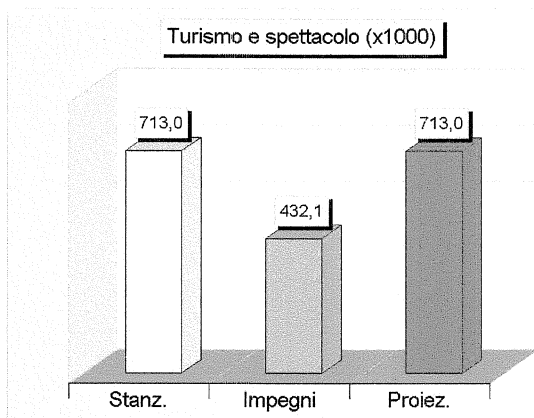



**Lo stato di attuazione dei singoli programmi 2009**  
**Programma: Sport**

SINTESI FINANZIARIA DEL SINGOLO PROGRAMMA (Denominazione e contenuto)	Competenza		
	Stanz. attuali	Impegni	Proiez. al 31-12
SPORT			
Spesa Corrente (Tit.1)	1.257.770,00	1.064.874,65	1.257.770,00
Spesa in C/Capitale (Tit.2)	1.580.000,00	61.398,00	1.580.000,00
Rimborso di prestiti (Tit.3)	0,00	0,00	0,00
<b>Totale programma</b>	<b>2.837.770,00</b>	<b>1.126.272,65</b>	<b>2.837.770,00</b>

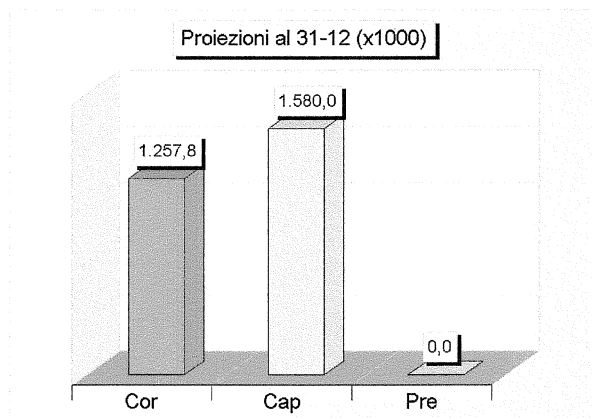
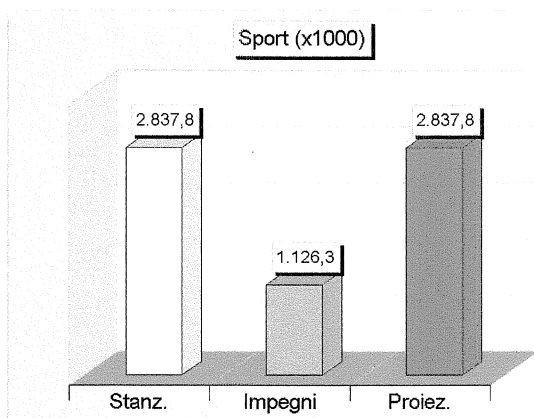

**Lo stato di attuazione dei singoli programmi 2009**  
**Programma: Program. e pianificazione territoriale**

SINTESI FINANZIARIA DEL SINGOLO PROGRAMMA (Denominazione e contenuto)	Competenza		
	Stanz. attuali	Impegni	Proiez. al 31-12
PROGRAM. E PIANIFICAZIONE TERRITORIALE			
Spesa Corrente (Tit.1)	227.000,00	176.769,60	227.000,00
Spesa in C/Capitale (Tit.2)	165.000,00	0,00	165.000,00
Rimborso di prestiti (Tit.3)	0,00	0,00	0,00
<b>Totale programma</b>	<b>392.000,00</b>	<b>176.769,60</b>	<b>392.000,00</b>

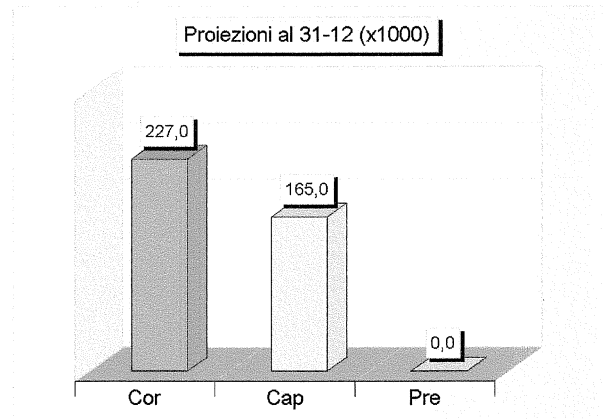
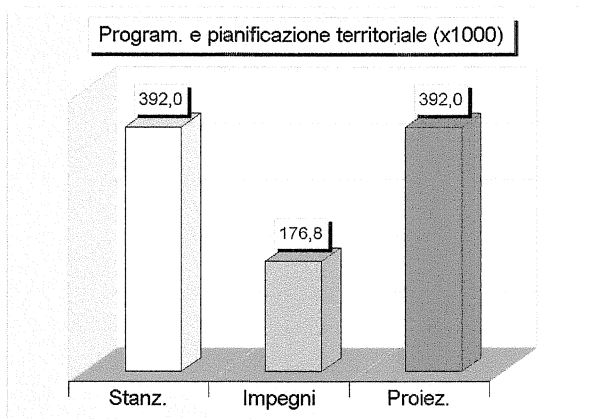

**Lo stato di attuazione dei singoli programmi 2009**  
**Programma: Servizi sociali**

SINTESI FINANZIARIA DEL SINGOLO PROGRAMMA (Denominazione e contenuto)	Competenza		
	Stanz. attuali	Impegni	Proiez. al 31-12
SERVIZI SOCIALI			
Spesa Corrente (Tit.1)	13.021.304,00	11.106.732,09	13.021.304,00
Spesa in C/Capitale (Tit.2)	0,00	0,00	0,00
Rimborso di prestiti (Tit.3)	0,00	0,00	0,00
<b>Totale programma</b>	<b>13.021.304,00</b>	<b>11.106.732,09</b>	<b>13.021.304,00</b>

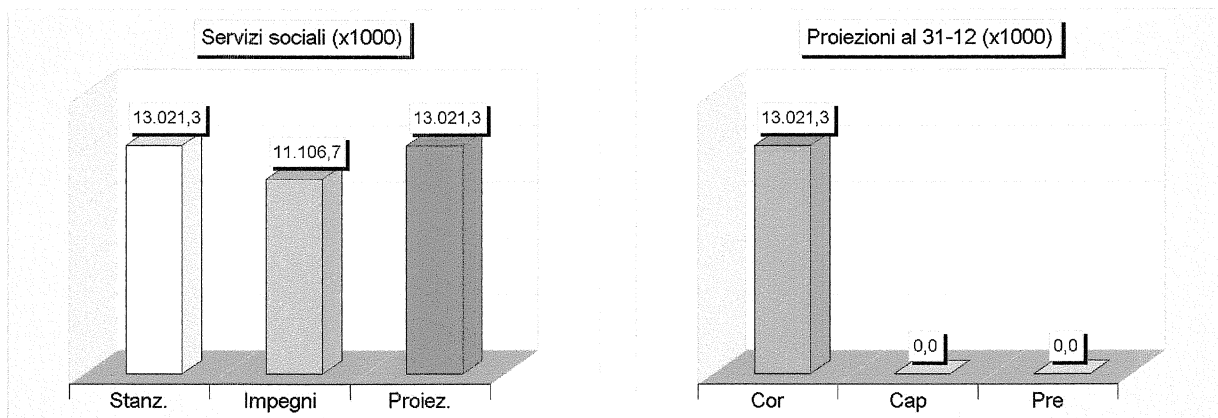

**Lo stato di attuazione dei singoli programmi 2009**  
**Programma: Edilizia pubblica**

SINTESI FINANZIARIA DEL SINGOLO PROGRAMMA (Denominazione e contenuto)	Competenza		
	Stanz. attuali	Impegni	Proiez. al 31-12
EDILIZIA PUBBLICA			
Spesa Corrente (Tit.1)	529.633,00	31.900,00	529.633,00
Spesa in C/Capitale (Tit.2)	3.135.000,00	297.667,00	3.135.000,00
Rimborso di prestiti (Tit.3)	0,00	0,00	0,00
<b>Totale programma</b>	<b>3.664.633,00</b>	<b>329.567,00</b>	<b>3.664.633,00</b>

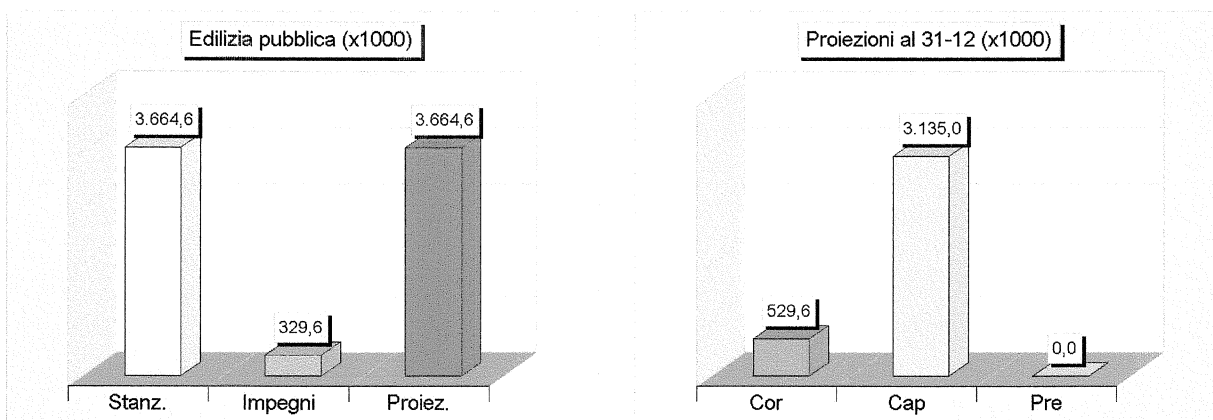

**Lo stato di attuazione dei singoli programmi 2009**  
**Programma: Protezione civile**

SINTESI FINANZIARIA DEL SINGOLO PROGRAMMA (Denominazione e contenuto)	Competenza		
	Stanz. attuali	Impegni	Proiez. al 31-12
PROTEZIONE CIVILE			
Spesa Corrente (Tit.1)	69.000,00	54.950,00	69.000,00
Spesa in C/Capitale (Tit.2)	0,00	0,00	0,00
Rimborso di prestiti (Tit.3)	0,00	0,00	0,00
<b>Totale programma</b>	<b>69.000,00</b>	<b>54.950,00</b>	<b>69.000,00</b>

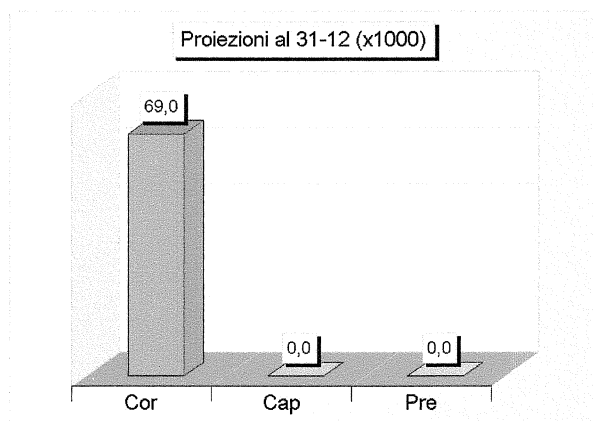
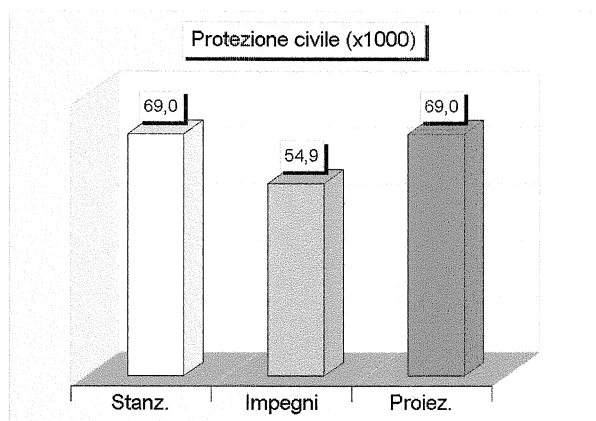

**Lo stato di attuazione dei singoli programmi 2009**  
**Programma: Ecologia e ambiente**

SINTESI FINANZIARIA DEL SINGOLO PROGRAMMA (Denominazione e contenuto)	Competenza		
	Stanz. attuali	Impegni	Proiez. al 31-12
ECOLOGIA E AMBIENTE			
Spesa Corrente (Tit.1)	21.458.187,60	20.028.459,94	21.458.187,60
Spesa in C/Capitale (Tit.2)	3.360.000,00	36.000,00	3.255.000,00
Rimborso di prestiti (Tit.3)	0,00	0,00	0,00
<b>Totale programma</b>	<b>24.818.187,60</b>	<b>20.064.459,94</b>	<b>24.713.187,60</b>

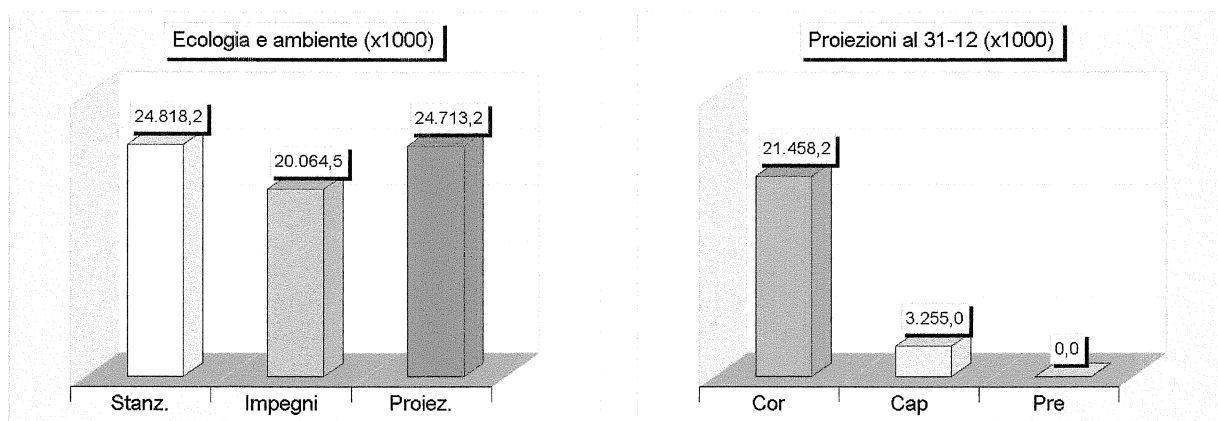

**Lo stato di attuazione dei singoli programmi 2009**  
**Programma: Gestione cimiteriale**

SINTESI FINANZIARIA DEL SINGOLO PROGRAMMA (Denominazione e contenuto)	Competenza		
	Stanz. attuali	Impegni	Proiez. al 31-12
GESTIONE CIMITERIALE			
Spesa Corrente (Tit.1)	1.116.910,00	918.299,55	1.116.910,00
Spesa in C/Capitale (Tit.2)	2.450.000,00	0,00	2.450.000,00
Rimborso di prestiti (Tit.3)	0,00	0,00	0,00
<b>Totale programma</b>	<b>3.566.910,00</b>	<b>918.299,55</b>	<b>3.566.910,00</b>

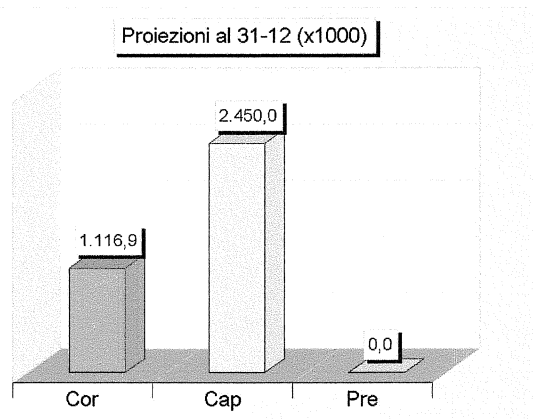
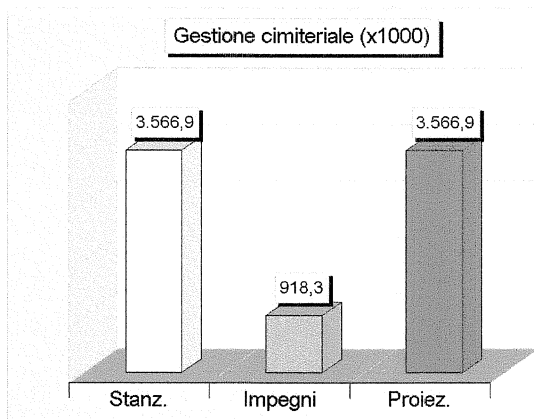

**Lo stato di attuazione dei singoli programmi 2009**  
**Programma: Edilizia e urbanistica**

SINTESI FINANZIARIA DEL SINGOLO PROGRAMMA (Denominazione e contenuto)	Competenza		
	Stanz. attuali	Impegni	Proiez. al 31-12
EDILIZIA E URBANISTICA			
Spesa Corrente (Tit.1)	378.658,45	163.762,51	378.658,45
Spesa in C/Capitale (Tit.2)	1.955.000,00	171.456,83	1.955.000,00
Rimborso di prestiti (Tit.3)	0,00	0,00	0,00
<b>Totale programma</b>	<b>2.333.658,45</b>	<b>335.219,34</b>	<b>2.333.658,45</b>

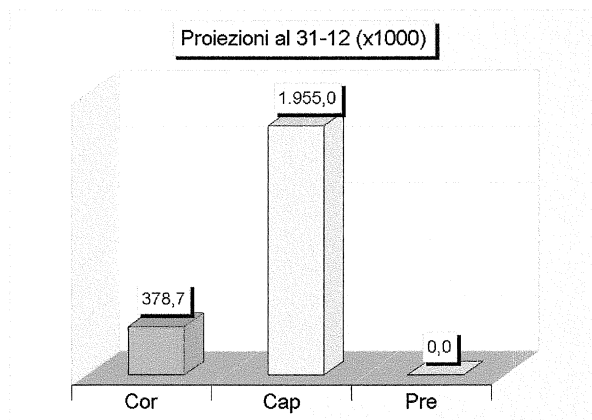
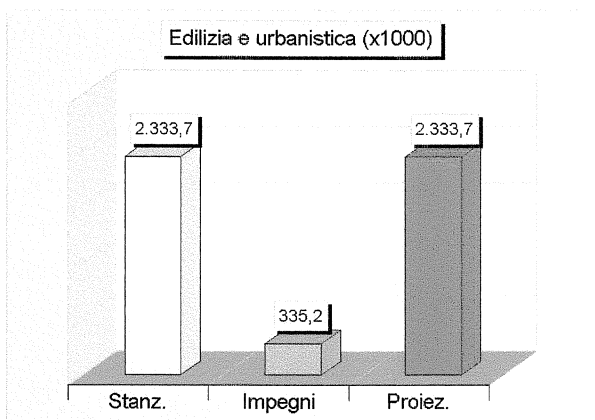



**Lo stato di attuazione dei singoli programmi 2009**  
**Programma: Cultura scientifico-universitaria**

SINTESI FINANZIARIA DEL SINGOLO PROGRAMMA (Denominazione e contenuto)	Competenza		
	Stanz. attuali	Impegni	Proiez. al 31-12
CULTURA SCIENTIFICO-UNIVERSITARIA			
Spesa Corrente (Tit.1)	278.800,00	420,00	278.800,00
Spesa in C/Capitale (Tit.2)	0,00	0,00	0,00
Rimborso di prestiti (Tit.3)	0,00	0,00	0,00
<b>Totale programma</b>	<b>278.800,00</b>	<b>420,00</b>	<b>278.800,00</b>

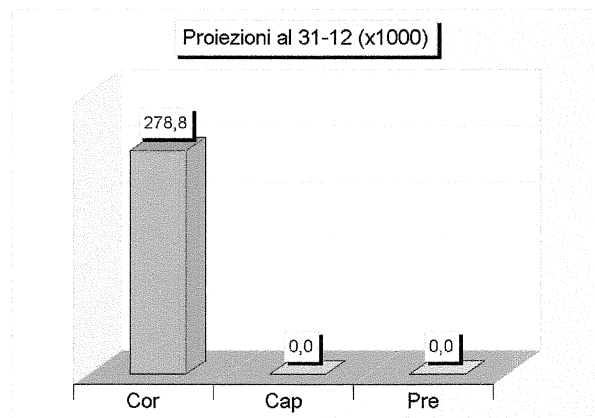
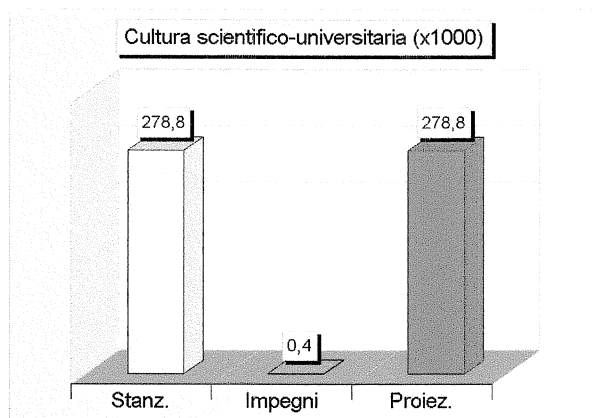

## **Riequilibrio della gestione 2009**

### **L'operazione di riequilibrio della gestione**

Il riequilibrio della gestione è un'operazione finalizzata al ripristino del pareggio finanziario di bilancio. Questo obiettivo viene raggiunto con la copertura delle maggiori esigenze di spesa che abbiano, in qualche modo, intaccato l'equilibrio complessivo del bilancio di competenza (equilibrio tra fabbisogno e disponibilità).

Mentre la ricognizione sullo stato di attuazione generale dei programmi - unitamente alla verifica sul permanere degli equilibri di bilancio - sono adempimenti obbligatori che il consiglio comunale deve comunque deliberare, la successiva operazione di riequilibrio della gestione viene messa in atto solo nel caso in cui, durante questa verifica sull'andamento globale della gestione, si rilevi una situazione di squilibrio finanziario. E questo, sia nel caso di un sbilanciamento già esistente (situazione attuale) che tendenziale (proiezione a fine anno).

Per norma di legge, infatti, il consiglio comunale deve dare atto del permanere degli equilibri generali di bilancio o, in caso contrario, adottare le misure necessarie per riportare la situazione in pareggio. Non si tratta, pertanto, di una facoltà concessa all'organo consiliare ma di un sua precisa competenza, che è obbligatoria ed esclusiva.

L'operazione di riequilibrio finanziario della gestione, di per se stessa, non è un adempimento così raro e dal significato negativo per l'immagine di efficienza o di funzionalità dell'amministrazione che la deve attuare, ed anzi, la capacità del comune di riportare il bilancio in pareggio in modo efficace e tempestivo è sicuramente un elemento che ne caratterizza la serietà organizzativa e l'elevata professionalità tecnica.

Alcune circostanze che portano talvolta al riequilibrio, come l'emergere di debiti fuori bilancio o il venire meno dell'equilibrio finanziario tra le entrate e le uscite della competenza, possono avere avuto origine da fatti difficilmente prevedibili, o dipendere da motivi di forza maggiore oppure da cause esterne all'ente. L'operazione, pertanto, è certamente non abituale ma non necessariamente eccezionale.

Non è tanto l'operazione in sé che è straordinaria, quanto l'importanza e la dimensione delle poste che sono riconosciute e contestualmente finanziate: quello che conta, pertanto, è il volume dei mezzi interessati. Un riequilibrio che implichi l'ammissione di una limitata situazione di squilibrio, ripianabile con i normali mezzi di bilancio, sarà un'operazione del tutto normale nella vita del comune. Diverso, naturalmente, è il caso nel quale questa manovra comporti l'iscrizione in contabilità di poste di dimensioni tali da alterare gravemente l'equilibrio generale delle finanze correnti, e che obblighi l'ente a sanare la situazione con la vendita di parte del proprio patrimonio disponibile o, in particolari circostanze, addirittura con la contrazione di un mutuo passivo (debiti fuori bilancio di parte investimento).

In ogni caso, e qualunque sia la dimensione dell'eventuale operazione di riequilibrio, essa si compone di due distinti momenti tecnico/amministrativi:

- Il riconoscimento formale delle singole poste passive con la contestuale quantificazione dell'ammontare globale delle maggiori esigenze di spesa;
- Il finanziamento dell'intera operazione con l'individuazione delle modalità e dei tempi necessari per il ripristino degli equilibri di bilancio.

L'espansione della capacità di spesa dell'ente, infatti, è sempre condizionata al reperimento delle necessarie risorse, con la conseguenza che l'insorgere di nuove necessità finanziarie legate al riequilibrio della gestione non può che presupporre il bilanciamento dell'operazione con l'acquisizione di nuove entrate, oppure con il contenimento delle spese originariamente previste. Si esce da questa situazione solo in due modi: reperendo nuove risorse o riducendo le spese a suo tempo previste.

### Riequilibrio della gestione 2009 La verifica sulle maggiori esigenze

Nella vita economico/finanziaria dell'ente si possono verificare talune circostanze particolari che possono produrre una significativa alterazione degli equilibri di bilancio, originata da varie situazioni:

- L'accertamento di debiti fuori bilancio riconducibili ad ipotesi per le quali esiste la possibilità di un loro successivo riconoscimento giuridico;
- La chiusura del consuntivo di un esercizio precedente in disavanzo di amministrazione, a cui deve fare seguito il tempestivo ripianamento attuato con l'iscrizione di un importo della stessa entità nella parte spesa del bilancio di previsione dell'esercizio corrente;
- La previsione della chiusura dell'esercizio corrente in disavanzo, dovuto al verificarsi di sopraggiunti squilibri nelle risorse di competenza (accertamenti previsti inferiori alle necessità di impegno) o nella gestione dei residui (venire meno di residui attivi già conservati a consuntivo e non neutralizzati dall'eliminazione di una quota sufficiente di residui passivi).

Il contenuto della ricognizione, come definito dal legislatore contabile, è volto proprio ad individuare la presenza di situazioni particolari, pregresse o sopravvenute, tali da indurre il comune ad adottare, con uno specifico atto deliberativo, il necessario riequilibrio generale della gestione. Come indica la norma, infatti, l'organo consiliare deve dare atto "(...) del permanere degli equilibri generali di bilancio o, nel caso di accertamento negativo, adotta contestualmente i provvedimenti necessari per il ripiano degli eventuali debiti fuori bilancio, (...) dell'eventuale disavanzo di amministrazione risultante dal rendiconto approvato e, qualora i dati della gestione finanziaria facciano prevedere un disavanzo (...) per squilibrio della gestione di competenza ovvero della gestione dei residui, adotta le misure necessarie a ripristinare il pareggio (...)" (D.Lgs.267/00, art.193/2).

In questi casi il consiglio comunale, massimo organo deliberativo dell'ente, interviene operando talune scelte che permettono il rientro alla situazione di equilibrio finanziario, e questo con la dovuta tempestività richiesta da una situazione così delicata. Va scongiurato, infatti, il rischio che una situazione momentanea e transitoria di mancata copertura delle esigenze di spesa si trasformi, in assenza di adeguati correttivi, in una condizione di pesante squilibrio strutturale, anticamera del possibile dissesto.

La tabella successiva, pertanto, riporta le circostanze che possono dare origine al riequilibrio della gestione. Questo comporta il riconoscimento della fattispecie che ha originato l'insorgere dello squilibrio complessivo, unitamente al finanziamento delle conseguenti maggiori esigenze di bilancio.

CONTENUTO DEL RIEQUILIBRIO - 2009	Maggiori esigenze di spesa	
	Parziale	Totale
<b>1. DEBITI FUORI BILANCIO</b>		
- Sentenze (Art.194, lett.a)	0,00	
- Disavanzi (Art.194, lett.b)	0,00	
- Ricapitalizzazione (Art.194, lett.c)	0,00	
- Espropri (Art.194, lett.d)	0,00	
- Altro (Art.194, lett.e)	0,00	
	<b>0,00</b>	<b>0,00</b>
<b>2. DISAVANZO CONSUNTIVO 2008</b>		<b>0,00</b>
<b>3. DISAVANZO EMERGENTE 2009</b>		
- Squilibrio gestione residui	0,00	
- Squilibrio gestione competenza	0,00	
	<b>0,00</b>	<b>0,00</b>
<b>Maggiori esigenze di spesa</b>		<b>0,00</b>

### Riequilibrio della gestione 2009 Il finanziamento dell'eventuale riequilibrio

L'esistenza di uno squilibrio finanziario della gestione complessiva comporta l'immediato intervento del consiglio che deve approvare un'adeguata manovra di rientro, pena il suo scioglimento anticipato. Uno squilibrio di natura transitoria, se immediatamente affrontato, riconduce una situazione di momentanea sofferenza finanziaria nel suo naturale ambito decisionale, e cioè il consiglio comunale. Diversamente, il permanere di uno squilibrio che tende a diventare strutturale per l'assenza di interventi correttivi dal parte del principale organo deliberativo, comporta la perdita di autonomia del comune, con conseguente scioglimento anticipato del consiglio. Esiste infatti, un diritto/dovere di intervento immediato e risolutivo.

Lo squilibrio nei conti dell'ente è finanziabile in vari modi. Per ripristinare il pareggio, infatti, "(..) possono essere utilizzate per l'anno in corso e per i due successivi tutte le entrate e le disponibilità ad eccezione di quelle provenienti dall'assunzione di prestiti e di quelle aventi specifica destinazione per legge, nonché i proventi derivanti da alienazione di beni patrimoniali disponibili" (D.Lgs.267/00, art.193/3). Solo per i debiti pregressi, il comune può approvare "(..) un piano di rateizzazione della durata di tre anni finanziari compreso quello in corso, convenuto con i creditori. Per il finanziamento delle spese suddette (..) l'ente locale può fare ricorso a mutui (..). Nella relativa deliberazione consiliare viene dettagliatamente motivata l'impossibilità di utilizzare altre risorse (..)" (D.Lgs.267/00, art.194/2-3).

Per quanto riguarda il richiamo all'indebitamento, come mezzo residuale per la copertura del maggiore fabbisogno di risorse stabilito dalla norma, bisogna però precisare che questa possibilità residuale è limitata al solo finanziamento di debiti fuori bilancio di parte investimento.

Le nuove o maggiori necessità di spesa possono essere fronteggiate ricorrendo a vari tipi di strategia finanziaria. Il prospetto successivo elenca tutte queste casistiche e precisa che il rientro può avvenire:

- Applicando l'eventuale avanzo di amministrazione accertato;
- Variando il bilancio con l'accertamento di maggiori entrate certe;
- Variando il bilancio con la contrazione di eventuali spese correnti;
- Adottando un piano triennale di rientro che vincoli, oltre l'esercizio in corso, anche i bilanci del biennio successivo;
- Alienando il patrimonio disponibile;
- Convenendo, limitatamente ai debiti fuori bilancio, un piano triennale di rateizzazione dei debiti pregressi;
- Contraendo, esclusivamente per finanziare i debiti fuori bilancio di parte investimento e in assenza di altre possibili alternative, un mutuo passivo a titolo oneroso.

FINANZIAMENTO DEL RIEQUILIBRIO - 2009	Risorse destinate al riequilibrio	
	Parziale	Totale
<b>1. DISPONIBILITA' DEL BILANCIO 2009</b>		
- Maggiori entrate correnti	0,00	
- Economie di spesa corrente	0,00	
	<b>0,00</b>	<b>0,00</b>
<b>2. AVANZO DI AMMINISTRAZIONE ACCERTATO</b>		<b>0,00</b>
<b>3. DISPONIBILITA' DEI BILANCI 2010/2011</b>		
- Quota a carico del bilancio 2010	0,00	
- Quota a carico del bilancio 2011	0,00	
	<b>0,00</b>	<b>0,00</b>
<b>4. ALIENAZIONE DEL PATRIMONIO DISPONIBILE</b>		<b>0,00</b>
<b>5. MUTUO A FINANZIAMENTO DEBITI FUORI BILANCIO PER INVESTIMENTI</b>		<b>0,00</b>
		<b>0,00</b>
	<b>Risorse destinate al riequilibrio</b>	<b>0,00</b>

**Verifica dello stato di accertamento delle entrate  
Il riepilogo generale delle entrate**

Al pari di qualsiasi azienda che opera nel mercato, seppure regolato dalle norme particolari e specifiche della pubblica amministrazione, anche il comune ha bisogno di reperire un ammontare sufficiente di entrate per finanziare le proprie spese. Le risorse di cui l'ente può disporre - raggruppate in aggregati omogenei denominati "Titoli" - sono costituite da tributi, trasferimenti correnti, entrate extratributarie, alienazioni di beni e contributi in C/capitale, accensione di prestiti, movimenti di risorse per conto di terzi.

Le entrate di competenza sono l'asse portante del bilancio, trattandosi di risorse che devono essere reperite nel corso dell'esercizio per finanziare sia la gestione corrente, ossia le spese di funzionamento, che gli interventi in conto capitale, e pertanto le spese di investimento. L'Amministrazione può mettere in atto i propri programmi di spesa senza intaccare gli equilibri di bilancio solo se trasforma le aspettative di entrata (previsioni) in sufficienti crediti effettivi (accertamenti). L'equilibrio delle dotazioni di competenza, inteso come il corretto rapporto tra le risorse di entrata e gli interventi di spesa, viene conservato nel corso dell'intero esercizio acquisendo i necessari mezzi finanziari.

Un soddisfacente indice nell'accertamento delle entrate correnti (tributi, contributi e trasferimenti correnti, entrate extratributarie) è la condizione indispensabile per garantire a consuntivo il pareggio della gestione ordinaria; le spese di funzionamento (spese correnti, rimborso di prestiti) sono infatti finanziate proprio da questo tipo di entrata.

Nelle spese di parte investimento (contributi in C/capitale, accensione di prestiti) l'accertamento del credito è invece la condizione essenziale per attivare l'intervento; nel momento della verifica infrannuale (Ricognizione sugli equilibri di bilancio), pertanto, ad un basso tasso di accertamento di queste entrate corrisponderà necessariamente un limitato stato di impegno della relativa spesa.

Le seguenti tabelle, al pari di quelle riportate nelle pagine successive, indicano sia l'ammontare degli accertamenti già registrati in contabilità finanziaria che la stima di questi valori proiettata alla data di chiusura dell'esercizio (proiezione finale al 31-12).

STATO DI ACCERTAMENTO GENERALE DELLE ENTRATE 2009 (Riepilogo delle entrate)	Competenza		% Accertato
	Stanz. attuali	Accertamenti	
Tit.1 - Tributarie	62.332.000,00	57.774.878,07	92,69 %
Tit.2 - Contributi e trasferimenti correnti	33.836.555,00	30.351.635,18	89,70 %
Tit.3 - Extratributarie	32.780.498,00	22.345.836,01	68,17 %
Tit.4 - Trasferimenti di capitale e riscossione di crediti	102.041.000,00	24.391.643,39	23,90 %
Tit.5 - Accensione di prestiti	47.269.219,16	7.330.766,42	15,51 %
Tit.6 - Servizi per conto di terzi	20.775.000,00	11.657.594,68	56,11 %
<b>Totale</b>	<b>299.034.272,16</b>	<b>153.852.353,75</b>	<b>51,45 %</b>

ANDAMENTO TENDENZIALE DELLE ENTRATE 2009 (Riepilogo delle entrate)	Competenza		Scostamento
	Stanz. attuali	Proiez. al 31-12	
Tit.1 - Tributarie	62.332.000,00	62.332.000,00	0,00
Tit.2 - Contributi e trasferimenti correnti	33.836.555,00	33.836.555,00	0,00
Tit.3 - Extratributarie	32.780.498,00	32.780.498,00	0,00
Tit.4 - Trasferimenti di capitale e riscossione di crediti	102.041.000,00	99.811.000,00	-2.230.000,00
Tit.5 - Accensione di prestiti	47.269.219,16	47.953.090,71	683.871,55
Tit.6 - Servizi per conto di terzi	20.775.000,00	20.775.000,00	0,00
<b>Parziale</b>	<b>299.034.272,16</b>	<b>297.488.143,71</b>	<b>-1.546.128,45</b>
Avanzo di amministrazione	1.485.209,36	1.485.209,36	0,00
<b>Totale</b>	<b>300.519.481,52</b>	<b>298.973.353,07</b>	<b>-1.546.128,45</b>

**Verifica sullo stato di accertamento delle entrate**  
**Le entrate tributarie**

STATO DI ACCERTAMENTO DELLE ENTRATE TRIBUTARIE 2009 (Tit.1 : Tributarie)	Competenza		% Accertato
	Stanz. attuali	Accertamenti	
Categoria 1 - Imposte	42.646.000,00	39.893.556,09	93,55 %
Categoria 2 - Tasse	18.786.000,00	17.331.321,98	92,26 %
Categoria 3 - Tributi speciali ed altre entrate tributarie	900.000,00	550.000,00	61,11 %
<b>Totale</b>	<b>62.332.000,00</b>	<b>57.774.878,07</b>	<b>92,69 %</b>

ANDAMENTO TENDENZIALE DELLE ENTRATE TRIBUTARIE 2009 (Tit.1 : Tributarie)	Competenza		Scostamento
	Stanz. attuali	Proiez. al 31-12	
Categoria 1 - Imposte	42.646.000,00	42.646.000,00	0,00
Categoria 2 - Tasse	18.786.000,00	18.786.000,00	0,00
Categoria 3 - Tributi speciali ed altre entrate tributarie	900.000,00	900.000,00	0,00
<b>Totale</b>	<b>62.332.000,00</b>	<b>62.332.000,00</b>	<b>0,00</b>

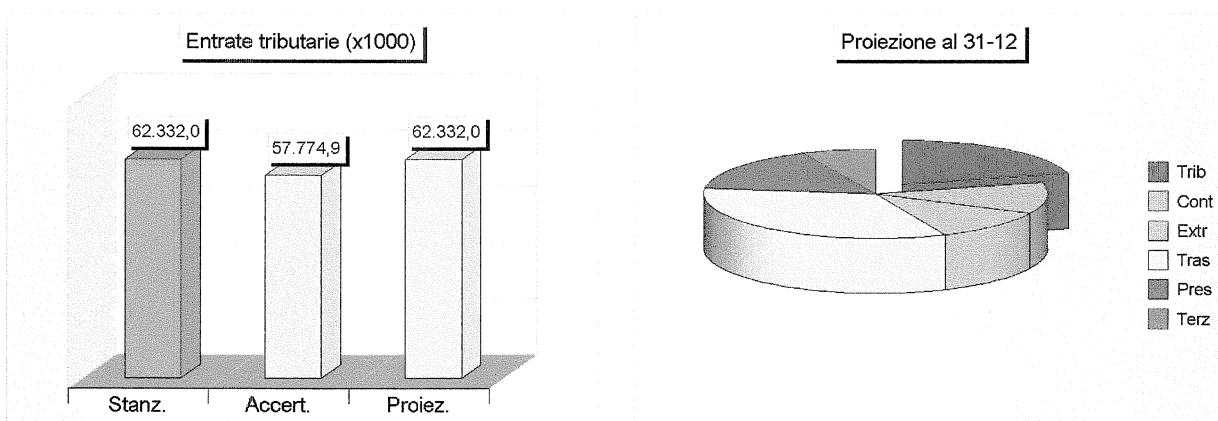

### Verifica sullo stato di accertamento delle entrate I contributi e trasferimenti correnti

STATO DI ACCERTAMENTO DEI TRASFERIMENTI CORRENTI 2009 (Tit.2 : Trasferimenti correnti)	Competenza		% Accertato
	Stanz. attuali	Accertamenti	
Categoria 1 - Contributi e trasferimenti correnti dallo Stato	26.571.363,00	26.571.363,00	100,00 %
Categoria 2 - Contributi e trasferimenti correnti dalla Regione	6.248.192,00	3.399.760,11	54,41 %
Categoria 3 - Contributi e trasferimenti Regione per funzioni delegate	0,00	0,00	0,00 %
Categoria 4 - Contributi e trasferimenti comunitari e internazionali	150.000,00	2.875,00	1,92 %
Categoria 5 - Contributi e trasferimenti da altri enti pubblici	867.000,00	377.637,07	43,56 %
<b>Totale</b>	<b>33.836.555,00</b>	<b>30.351.635,18</b>	<b>89,70 %</b>

ANDAMENTO TENDENZIALE DEI TRASFERIMENTI CORRENTI 2009 (Tit.2 : Trasferimenti correnti)	Competenza		Scostamento
	Stanz. attuali	Proiez. al 31-12	
Categoria 1 - Contributi e trasferimenti correnti dallo Stato	26.571.363,00	26.571.363,00	0,00
Categoria 2 - Contributi e trasferimenti correnti dalla Regione	6.248.192,00	6.248.192,00	0,00
Categoria 3 - Contributi e trasferimenti Regione per funzioni delegate	0,00	0,00	0,00
Categoria 4 - Contributi e trasferimenti comunitari e internazionali	150.000,00	150.000,00	0,00
Categoria 5 - Contributi e trasferimenti da altri enti pubblici	867.000,00	867.000,00	0,00
<b>Totale</b>	<b>33.836.555,00</b>	<b>33.836.555,00</b>	<b>0,00</b>

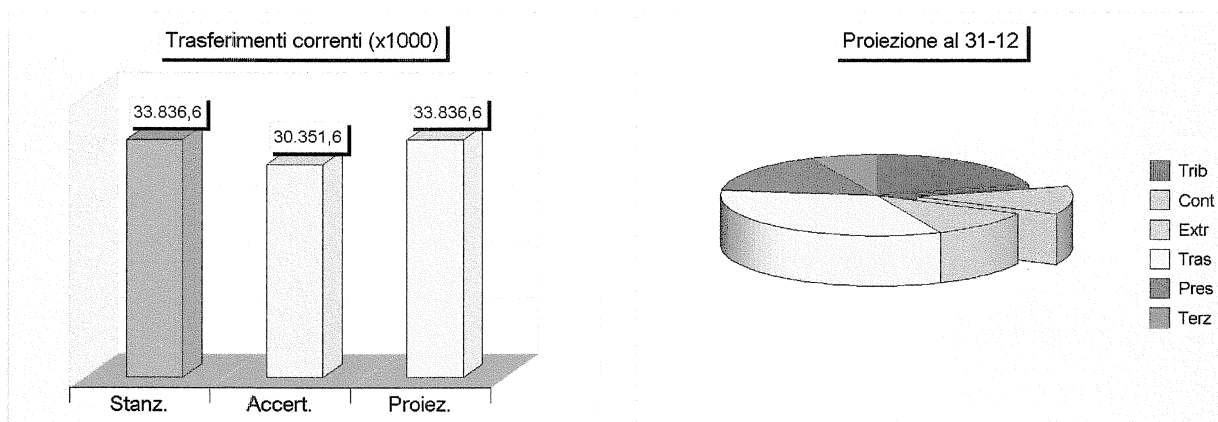

### Verifica sullo stato di accertamento delle entrate Le entrate extratributarie

STATO DI ACCERTAMENTO DELLE ENTRATE EXTRATRIBUTARIE 2009 (Tit.3 : Extratributarie)	Competenza		% Accertato
	Stanz. attuali	Accertamenti	
Categoria 1 – Proventi dei servizi pubblici	12.502.478,00	6.517.647,65	52,13 %
Categoria 2 – Proventi dei beni dell'ente	8.244.480,00	7.554.326,34	91,63 %
Categoria 3 – Interessi su anticipazioni e crediti	1.172.000,00	644.931,72	55,03 %
Categoria 4 – Utili netti aziende, dividendi	2.210.000,00	445.706,28	20,17 %
Categoria 5 – Proventi diversi	8.651.540,00	7.183.224,02	83,03 %
<b>Totale</b>	<b>32.780.498,00</b>	<b>22.345.836,01</b>	<b>68,17 %</b>

ANDAMENTO TENDENZIALE DELLE ENTRATE EXTRATRIBUTARIE 2009 (Tit.3 : Extratributarie)	Competenza		Scostamento
	Stanz. attuali	Proiez. al 31-12	
Categoria 1 – Proventi dei servizi pubblici	12.502.478,00	12.502.478,00	0,00
Categoria 2 – Proventi dei beni dell'ente	8.244.480,00	9.644.480,00	1.400.000,00
Categoria 3 – Interessi su anticipazioni e crediti	1.172.000,00	1.172.000,00	0,00
Categoria 4 – Utili netti aziende, dividendi	2.210.000,00	810.000,00	-1.400.000,00
Categoria 5 – Proventi diversi	8.651.540,00	8.651.540,00	0,00
<b>Totale</b>	<b>32.780.498,00</b>	<b>32.780.498,00</b>	<b>0,00</b>

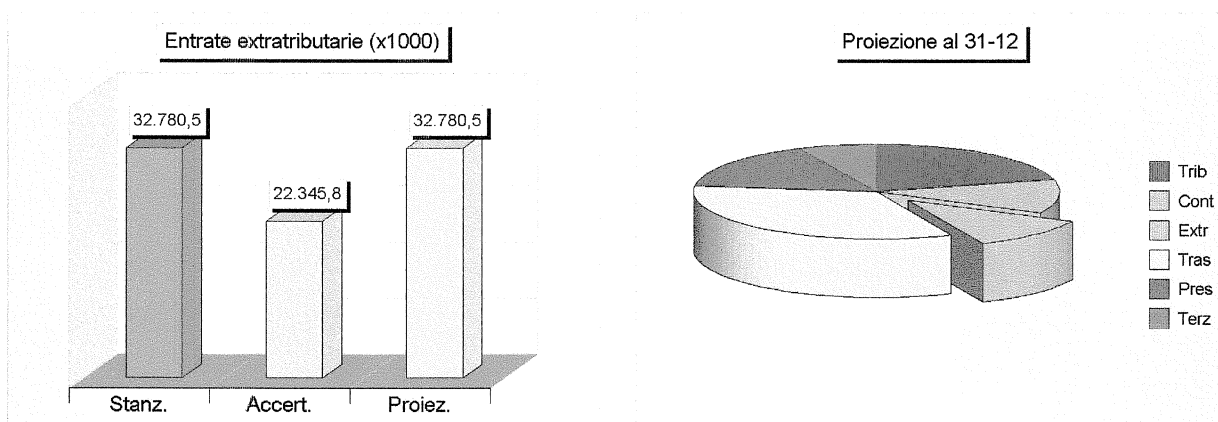



**Verifica sullo stato di accertamento delle entrate  
I trasferimenti di capitale e riscossione di crediti**

STATO DI ACCERTAMENTO DEI TRASFERIMENTI DI CAPITALE 2009 (Tit.4: Trasferimenti di capitale)	Competenza		% Accertato
	Stanz. attuali	Accertamenti	
Categoria 1 - Alienazione di beni patrimoniali	23.829.200,00	2.660.979,46	11,17 %
Categoria 2 - Trasferimenti di capitale dallo Stato	0,00	0,00	0,00 %
Categoria 3 - Trasferimenti di capitale dalla Regione	1.844.800,00	160.000,00	8,67 %
Categoria 4 - Trasferimenti di capitale da altri enti pubblici	40.000,00	40.000,00	100,00 %
Categoria 5 - Trasferimenti di capitale da altri soggetti	46.327.000,00	6.862.065,63	14,81 %
Categoria 6 - Riscossione di crediti	30.000.000,00	14.668.598,30	48,90 %
<b>Totale</b>	<b>102.041.000,00</b>	<b>24.391.643,39</b>	<b>23,90 %</b>

ANDAMENTO TENDENZIALE DEI TRASFERIMENTI DI CAPITALE 2009 (Tit.4 : Trasferimenti di capitale)	Competenza		Scostamento
	Stanz. attuali	Proiez. al 31-12	
Categoria 1 - Alienazione di beni patrimoniali	23.829.200,00	23.429.200,00	-400.000,00
Categoria 2 - Trasferimenti di capitale dallo Stato	0,00	0,00	0,00
Categoria 3 - Trasferimenti di capitale dalla Regione	1.844.800,00	1.844.800,00	0,00
Categoria 4 - Trasferimenti di capitale da altri enti pubblici	40.000,00	40.000,00	0,00
Categoria 5 - Trasferimenti di capitale da altri soggetti	46.327.000,00	44.497.000,00	-1.830.000,00
Categoria 6 - Riscossione di crediti	30.000.000,00	30.000.000,00	0,00
<b>Totale</b>	<b>102.041.000,00</b>	<b>99.811.000,00</b>	<b>-2.230.000,00</b>

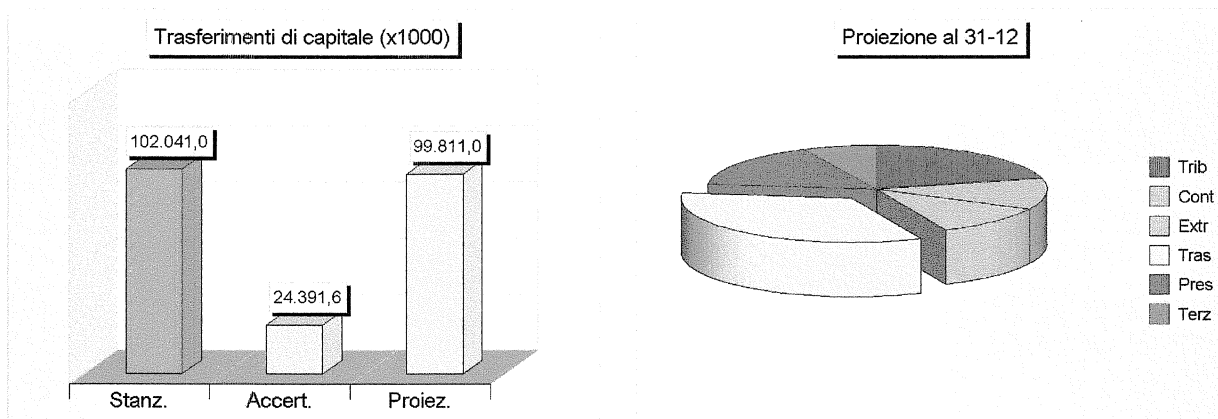

**Verifica sullo stato di accertamento delle entrate  
Le accensioni di prestiti**

STATO DI ACCERTAMENTO DELLE ACCENSIONI DI PRESTITI 2009 (Tit.5: Accensioni prestiti)	Competenza		% Accertato
	Stanz. attuali	Accertamenti	
Categoria 1 - Anticipazioni di cassa	27.000.000,00	0,00	0,00 %
Categoria 2 - Finanziamenti a breve termine	0,00	0,00	0,00 %
Categoria 3 - Assunzione di mutui e prestiti	19.552.599,03	6.614.146,29	33,83 %
Categoria 4 - Emissione prestiti obbligazionari	716.620,13	716.620,13	100,00 %
<b>Totale</b>	<b>47.269.219,16</b>	<b>7.330.766,42</b>	<b>15,51 %</b>

ANDAMENTO TENDENZIALE DELLE ACCENSIONI DI PRESTITI 2009 (Tit.5: Accensione prestiti)	Competenza		Scostamento
	Stanz. attuali	Proiez. al 31-12	
Categoria 1 - Anticipazioni di cassa	27.000.000,00	27.000.000,00	0,00
Categoria 2 - Finanziamenti a breve termine	0,00	0,00	0,00
Categoria 3 - Assunzione di mutui e prestiti	19.552.599,03	20.236.470,58	683.871,55
Categoria 4 - Emissione prestiti obbligazionari	716.620,13	716.620,13	0,00
<b>Totale</b>	<b>47.269.219,16</b>	<b>47.953.090,71</b>	<b>683.871,55</b>

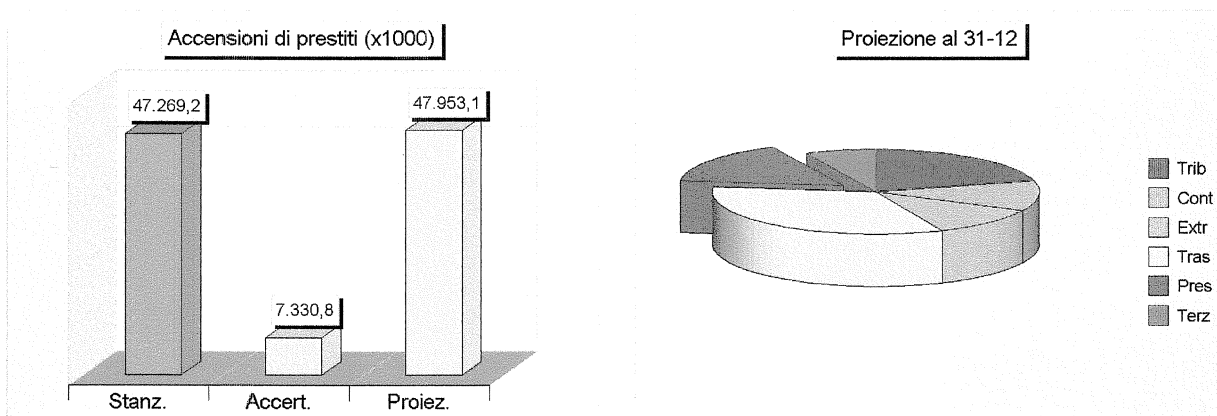

### Verifica dello stato di impegno delle uscite Il riepilogo generale delle uscite

La ricognizione sottoposta all'approvazione del consiglio comunale non si limita a fornire gli elementi utili per valutare l'andamento dei programmi originariamente previsti ma analizza anche l'andamento dei principali aggregati di spesa dell'esercizio corrente. Il tutto, per fornire una sufficiente visione d'insieme sullo stato di salute del bilancio.

Questo tipo di verifica tende ad escludere la presenza di fenomeni distorsivi che alterano l'equilibrio del bilancio di competenza. Anche se l'andamento tendenziale delle entrate è soddisfacente, in quanto le previsioni di accertamento stimate alla data di chiusura dell'esercizio confermano l'affidabilità degli stanziamenti attuali, ciò non significa necessariamente che l'intero bilancio sia in equilibrio di competenza. Perché ciò si verifichi, infatti, è necessario considerare anche l'andamento tendenziale delle spese correnti che possono subire incrementi non previsti.

La pressione sull'equilibrio tra le entrate (fonti di finanziamento) e le uscite (programmi di spesa) può nascere da un improvviso e non previsto aumento del fabbisogno di spesa, originato da interventi indispensabili non ancora iscritti in bilancio ma anche, ed è un fenomeno che si verifica spesso nei periodi di incremento del tasso di inflazione, dalla necessità di adeguare le previsioni di spesa ai variati costi di mercato dei fattori produttivi che devono ancora essere acquistati dall'ente.

Le previsioni di spesa, infatti, subiscono pesantemente l'andamento congiunturale dei prezzi (inflazione reale), come ne risentono pure gli stanziamenti di bilancio accantonati per il rimborso dei prestiti, qualora questi ultimi si riferiscono a dei mutui passivi contratti dall'ente con la condizione di "tasso variabile".

La proiezione delle necessità di spesa al 31-12, esposta nel successivo prospetto, confermerà o meno l'affidabilità delle attuali previsioni. Un'espansione delle uscite, non coperta da nuovi o ulteriori mezzi reperibili con le normali operazioni e dinamiche finanziarie di bilancio, obbliga il consiglio comunale ad intervenire per ripianare lo squilibrio della gestione di competenza.

GRADO DI IMPEGNO GENERALE DELLE USCITE 2009 (Riepilogo delle uscite)	Competenza		% Impegnato
	Stanz. attuali	Impegni	
Tit.1 - Correnti	130.775.465,23	102.243.551,64	78,18 %
Tit.2 - In conto capitale	110.095.428,52	26.450.473,13	24,03 %
Tit.3 - Rimborso di prestiti	38.873.587,77	6.175.004,91	15,88 %
Tit.4 - Servizi per conto di terzi	20.775.000,00	11.657.594,68	56,11 %
<b>Totale</b>	<b>300.519.481,52</b>	<b>146.526.624,36</b>	<b>48,76 %</b>

ANDAMENTO TENDENZIALE DELLE USCITE 2009 (Riepilogo delle uscite)	Competenza		Scostamento
	Stanz. attuali	Proiez. al 31-12	
Tit.1 - Correnti	130.775.465,23	130.775.465,23	0,00
Tit.2 - In conto capitale	110.095.428,52	108.549.300,07	-1.546.128,45
Tit.3 - Rimborso di prestiti	38.873.587,77	38.873.587,77	0,00
Tit.4 - Servizi per conto di terzi	20.775.000,00	20.775.000,00	0,00
<b>Parziale</b>	<b>300.519.481,52</b>	<b>298.973.353,07</b>	<b>-1.546.128,45</b>
Disavanzo di amministrazione	0,00	0,00	0,00
<b>Totale</b>	<b>300.519.481,52</b>	<b>298.973.353,07</b>	<b>-1.546.128,45</b>

### Verifica sullo stato di impegno delle uscite Le spese correnti

GRADO DI IMPEGNO DELLE SPESE CORRENTI 2009 (Tit.1: Correnti)	Competenza		% Impegnato
	Stanz. attuali	Impegni	
<b>Tit.1 - Correnti</b>	<b>130.775.465,23</b>	<b>102.243.551,64</b>	<b>78,18 %</b>
Tit.2 - In conto capitale	110.095.428,52	26.450.473,13	24,03 %
Tit.3 - Rimborso di prestiti	38.873.587,77	6.175.004,91	15,88 %
Tit.4 - Servizi per conto di terzi	20.775.000,00	11.657.594,68	56,11 %

ANDAMENTO TENDENZIALE DELLE SPESE CORRENTI 2009 (Tit.1: Correnti)	Competenza		Scostamento
	Stanz. attuali	Proiez. al 31-12	
<b>Tit.1 - Correnti</b>	<b>130.775.465,23</b>	<b>130.775.465,23</b>	<b>0,00</b>
Tit.2 - In conto capitale	110.095.428,52	108.549.300,07	-1.546.128,45
Tit.3 - Rimborso di prestiti	38.873.587,77	38.873.587,77	0,00
Tit.4 - Servizi per conto di terzi	20.775.000,00	20.775.000,00	0,00

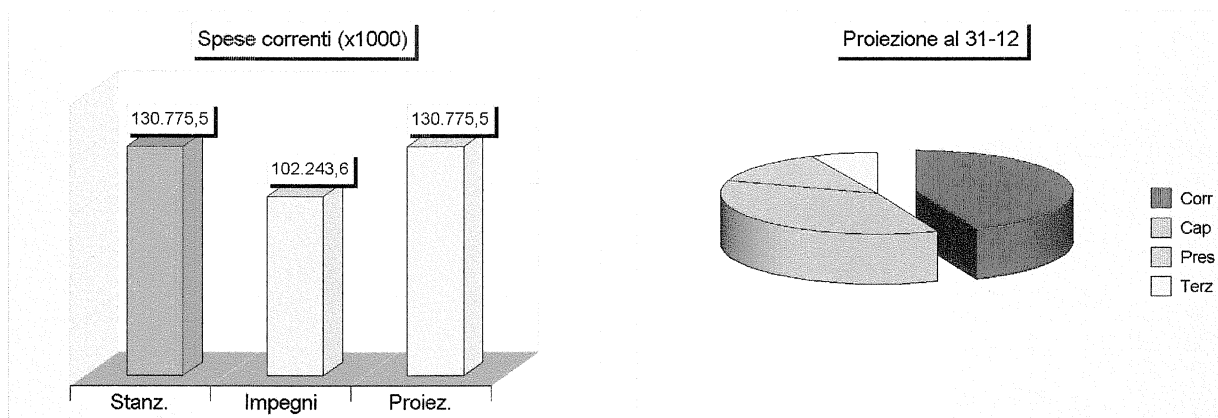

**Verifica sullo stato di impegno delle uscite**  
**Le spese in conto capitale**

GRADO DI IMPEGNO DELLE SPESE IN CONTO CAPITALE 2009 (Tit.2: In conto capitale)	Competenza		% Impegnato
	Stanz. attuali	Impegni	
Tit.1 - Correnti	130.775.465,23	102.243.551,64	78,18 %
<b>Tit.2 - In conto capitale</b>	<b>110.095.428,52</b>	<b>26.450.473,13</b>	<b>24,03 %</b>
Tit.3 - Rimborso di prestiti	38.873.587,77	6.175.004,91	15,88 %
Tit.4 - Servizi per conto di terzi	20.775.000,00	11.657.594,68	56,11 %

ANDAMENTO TENDENZIALE DELLE SPESE IN CONTO CAPITALE 2009 (Tit.2: In conto capitale)	Competenza		Scostamento
	Stanz. attuali	Proiez. al 31-12	
Tit.1 - Correnti	130.775.465,23	130.775.465,23	0,00
<b>Tit.2 - In conto capitale</b>	<b>110.095.428,52</b>	<b>108.549.300,07</b>	<b>-1.546.128,45</b>
Tit.3 - Rimborso di prestiti	38.873.587,77	38.873.587,77	0,00
Tit.4 - Servizi per conto di terzi	20.775.000,00	20.775.000,00	0,00

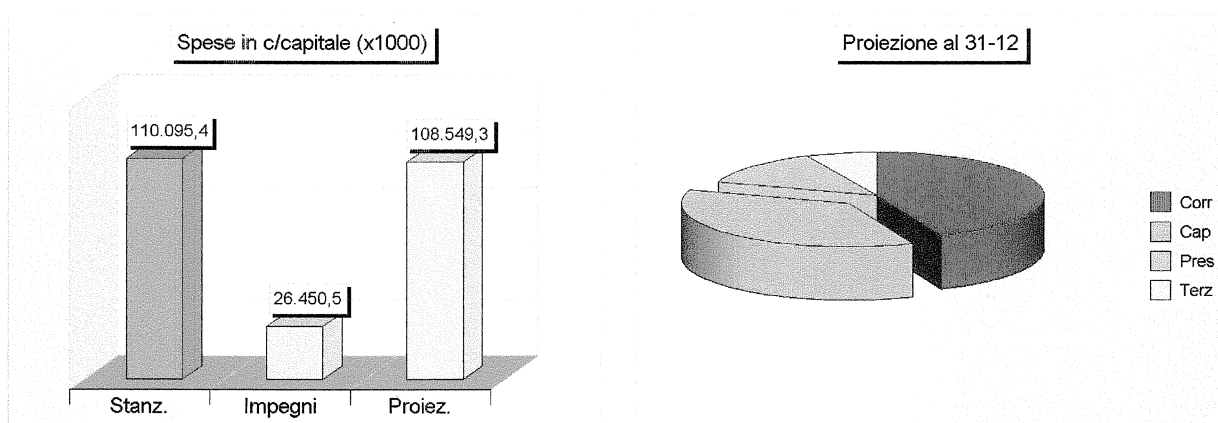

**Verifica sullo stato di impegno delle uscite  
Il rimborso di prestiti**

GRADO DI IMPEGNO DEI RIMBORSI DI PRESTITI 2009 (Tit.3 : Rimborso di prestiti)		Competenza		
		Stanz. attuali	Impegni	% Impegnato
Rimborso di anticipazioni di cassa	(+)	27.000.000,00	0,00	0,00 %
Rimborso finanziamenti a breve termine	(+)	0,00	0,00	0,00 %
Rimborso quota capitale di mutui e prestiti	(+)	10.443.787,77	5.460.104,91	52,28 %
Rimborso prestiti obbligazionari	(+)	1.429.800,00	714.900,00	50,00 %
Rimborso quota capitale di debiti pluriennali	(+)	0,00	0,00	0,00 %
Rimborso finanziamenti a medio/lungo termine		11.873.587,77	6.175.004,91	52,01 %
<b>Totale</b>		<b>38.873.587,77</b>	<b>6.175.004,91</b>	<b>15,88 %</b>

ANDAMENTO TENDENZIALE DEI RIMBORSI DI PRESTITI 2009 (Tit.3 : Rimborso di prestiti)		Competenza		
		Stanz. attuali	Proiez. al 31-12	Scostamento
Rimborso di anticipazioni di cassa	(+)	27.000.000,00	27.000.000,00	0,00
Rimborso finanziamenti a breve termine	(+)	0,00	0,00	0,00
Rimborso quota capitale di mutui e prestiti	(+)	10.443.787,77	10.443.787,77	0,00
Rimborso prestiti obbligazionari	(+)	1.429.800,00	1.429.800,00	0,00
Rimborso quota capitale di debiti pluriennali	(+)	0,00	0,00	0,00
Rimborso finanziamenti a medio/lungo termine		11.873.587,77	11.873.587,77	0,00
<b>Totale</b>		<b>38.873.587,77</b>	<b>38.873.587,77</b>	<b>0,00</b>

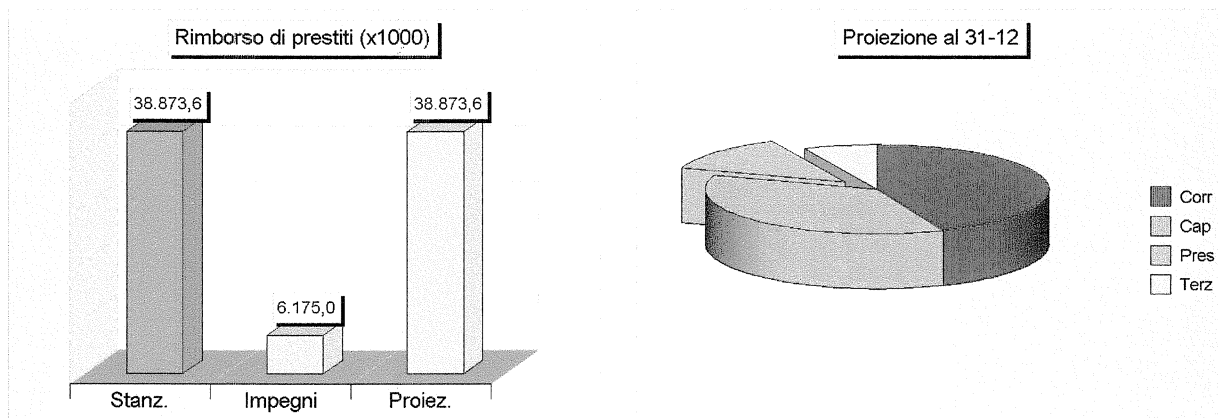

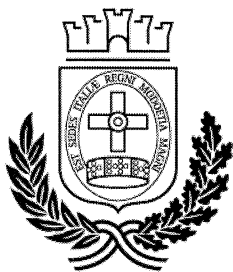

COMUNE DI  
**MONZA**

---

# Gestione Residui anno 2008 e precedenti

<b>GESTIONE RESIDUI ATTIVI 2008 e Precedenti - STATO DI ACCERTAMENTO GENERALE DELLE ENTRATE</b>			
<b>Riepilogo delle Entrate</b>	<b>Residui Attivi al 31/12/2008</b>	<b>Riscossioni</b>	<b>Proiezione al 31/12/2009</b>
Titolo 1° - Tributarie	26.501.158,13	13.765.393,08	25.590.288,64
Titolo 2° - Contributi e trasferimenti correnti	42.168.576,57	7.653.086,57	43.658.465,46
Titolo 3° - Extratributarie	13.749.474,65	6.461.124,33	13.653.815,72
Titolo 4° - Trasferimenti di capitale e riscossione di crediti	21.533.988,09	2.761.285,51	20.817.619,00
Titolo 5° - Accensione di prestiti	58.810.346,90	16.705.567,47	56.145.170,86
Titolo 6° - Servizi per conto di terzi	1.255.089,58	772.552,05	1.251.251,34
<b><u>Totale generale dei Residui Attivi</u></b>	<b>164.018.633,92</b>	<b>48.119.009,01</b>	<b>161.116.611,02</b>

<b>GESTIONE RESIDUI PASSIVI 2008 e Precedenti - STATO DI IMPEGNO GENERALE DELLE USCITE</b>			
<b>Riepilogo delle Uscite</b>	<b>Residui Passivi al 31/12/2008</b>	<b>Pagamenti</b>	<b>Proiezione al 31/12/2009</b>
Titolo 1° - Correnti	54.978.270,15	35.589.599,49	54.757.619,09
Titolo 2° - In conto capitale	132.760.894,07	14.180.781,61	129.183.366,47
Titolo 3° - Rimborso di prestiti	-	-	-
Titolo 4° - Servizi per conto di terzi	3.846.883,45	2.537.691,96	3.843.045,21
<b><u>Totale generale dei Residui Passivi</u></b>	<b>191.586.047,67</b>	<b>52.308.073,06</b>	<b>187.784.030,77</b>



<b>GESTIONE RESIDUI ATTIVI 2008 e Precedenti - STATO DI ACCERTAMENTO GENERALE DELLE ENTRATE</b>			
<b>Riepilogo delle Entrate</b>	<b>Residui Attivi al 31/12/2008</b>	<b>Riscossioni</b>	<b>% delle Riscossioni</b>
Titolo 1° - Tributarie	26.501.158,13	13.765.393,08	51,94%
Titolo 2° - Contributi e trasferimenti correnti	42.168.576,57	7.653.086,57	18,15%
Titolo 3° - Extratributarie	13.749.474,65	6.461.124,33	46,99%
Titolo 4° - Trasferimenti di capitale e riscossione di crediti	21.533.988,09	2.761.285,51	12,82%
Titolo 5° - Accensione di prestiti	58.810.346,90	16.705.567,47	28,41%
Titolo 6° - Servizi per conto di terzi	1.255.089,58	772.552,05	61,55%
<b>Totale</b>	<b>164.018.633,92</b>	<b>48.119.009,01</b>	<b>29,34%</b>

<b>GESTIONE RESIDUI ATTIVI 2008 e Precedenti - ANDAMENTO TENDENZIALE DELLE ENTRATE</b>			
<b>Riepilogo delle Entrate</b>	<b>Stanziamenti Attuali</b>	<b>Proiezione al 31/12/2009</b>	<b>Scostamento</b>
Titolo 1° - Tributarie	26.501.158,13	25.590.288,64	- 910.869,49
Titolo 2° - Contributi e trasferimenti correnti	42.168.576,57	43.658.465,46	1.489.888,89
Titolo 3° - Extratributarie	13.749.474,65	13.653.815,72	- 95.658,93
Titolo 4° - Trasferim. di capitale e riscossione di crediti	21.533.988,09	20.817.619,00	- 716.369,09
Titolo 5° - Accensione di prestiti	58.810.346,90	56.145.170,86	- 2.665.176,04
Titolo 6° - Servizi per conto di terzi	1.255.089,58	1.251.251,34	- 3.838,24
<b>Totale</b>	<b>164.018.633,92</b>	<b>161.116.611,02</b>	<b>- 2.902.022,90</b>

<b>GESTIONE RESIDUI ATTIVI 2008 e Precedenti - STATO DI ACCERTAMENTO DELLE ENTRATE TRIBUTARIE</b>			
<b>Titolo 1° : Entrate Tributarie</b>	<b>Residui Attivi al 31/12/2008</b>	<b>Riscossioni</b>	<b>Proiezione al 31/12/2009</b>
Categoria 1^ - Imposte	17.559.680,14	11.679.594,63	17.376.286,97
Categoria 2^ - Tasse	8.874.868,55	2.019.189,01	8.147.392,23
Categoria 3^ - Tributi speciali ed altre entrate tributarie	66.609,44	66.609,44	66.609,44
<b>Totale</b>	<b>26.501.158,13</b>	<b>13.765.393,08</b>	<b>25.590.288,64</b>

<b>GESTIONE RESIDUI 2008 e Precedenti - STATO DI ACCERTAMENTO DEI TRASFERIMENTI CORRENTI</b>			
<b>Titolo 2° : Trasferimenti correnti</b>	<b>Residui Attivi al 31/12/2008</b>	<b>Riscossioni</b>	<b>Proiezione al 31/12/2009</b>
Categoria 1^ - Contributi e trasferimenti correnti dallo Stato	39.886.767,37	6.578.869,51	41.383.849,46
Categoria 2^ - Contributi e trasferim. correnti dalla Regione	1.493.135,49	754.279,66	1.487.514,99
Categoria 3^ - Contrib. correnti regionali per funzioni delegate	-	-	-
Categoria 4^ - Contrib. correnti comunitari e internazionali	324.291,90	-	322.204,80
Categoria 5^ - Contrib. e trasferimenti da altri enti pubblici	464.381,81	319.937,40	464.896,21
<b>Totale</b>	<b>42.168.576,57</b>	<b>7.653.086,57</b>	<b>43.658.465,46</b>

<b>GESTIONE RESIDUI 2008 e Precedenti - STATO DI ACCERTAMENTO DELLE ENTRATE EXTRATRIBUTARIE</b>			
<b>Titolo 3° : Entrate Extratributarie</b>	<b>Residui Attivi al 31/12/2008</b>	<b>Riscossioni</b>	<b>Proiezione al 31/12/2009</b>
Categoria 1^ - Proventi dei servizi pubblici	2.125.465,33	1.600.133,25	2.086.951,27
Categoria 2^ - Proventi dei beni dell'ente	4.549.967,34	2.209.679,50	4.542.021,32
Categoria 3^ - Interessi su anticipazioni e crediti	64.784,19	64.571,46	64.784,19
Categoria 4^ - Utili netti aziende, dividendi	-	-	-
Categoria 5^ - Proventi diversi	7.009.257,79	2.586.740,12	6.960.058,94
<b>Totale</b>	<b>13.749.474,65</b>	<b>6.461.124,33</b>	<b>13.653.815,72</b>

<b>GESTIONE RESIDUI 2008 e Precedenti - STATO D'ACCERTAMENTO DEI CONTRIBUTI IN C/CAPITALE</b>			
<b>Titolo 4° : Contributi in C/Capitale</b>	<b>Residui Attivi al 31/12/2008</b>	<b>Riscossioni</b>	<b>Proiezione al 31/12/2009</b>
Categoria 1^ - Alienazione e ammortamento beni patrimoniali	1.216.819,86	327.223,60	1.217.070,90
Categoria 2^ - Trasferimenti di capitali dallo Stato	235.009,80	-	235.009,80
Categoria 3^ - Trasferimenti di capitali dalla Regione	5.336.664,21	6.339,60	5.336.664,21
Categoria 4^ - Trasferimenti capitali da altri enti pubblici	139.744,32	27.000,00	139.744,32
Categoria 5^ - Trasferimenti di capitali da altri soggetti	2.115.028,93	596.293,36	2.115.028,93
Categoria 6^ - Riscossione di crediti	12.490.720,97	1.804.428,95	11.774.100,84
<b>Totale</b>	<b>21.533.988,09</b>	<b>2.761.285,51</b>	<b>20.817.619,00</b>

<b>GESTIONE RESIDUI ATTIVI 2008 e Precedenti - STATO D'ACCERTAMENTO DELLE ACCENSIONI DI PRESTITI</b>			
<b>Titolo 5° : Accensione di Prestiti</b>	<b>Residui Attivi al 31/12/2008</b>	<b>Riscossioni</b>	<b>Proiezione al 31/12/2009</b>
Categoria 1^ - Anticipazioni di cassa	-	-	-
Categoria 2^ - Finanziamenti a breve termine	-	-	-
Categoria 3^ - Accensione mutui e prestiti	58.810.346,90	16.705.567,47	56.145.170,86
Categoria 4^ - Emissione prestiti obbligazionari	-	-	-
<b>Totale</b>	<b>58.810.346,90</b>	<b>16.705.567,47</b>	<b>56.145.170,86</b>

<b>GESTIONE RESIDUI ATTIVI 2008 e Precedenti - STATO DI ACCERTAMENTO DEI SERVIZI C/TERZI</b>			
<b>Titolo 6° : Servizi C/Terzi</b>	<b>Residui Attivi al 31/12/2008</b>	<b>Riscossioni</b>	<b>Proiezione al 31/12/2009</b>
Servizi per conto di terzi	1.255.089,58	772.552,05	1.251.251,34
<b>Totale</b>	<b>1.255.089,58</b>	<b>772.552,05</b>	<b>1.251.251,34</b>

<b>Totale generale dei Residui Attivi</b>	<b>164.018.633,92</b>	<b>48.119.009,01</b>	<b>161.116.611,02</b>
---	-----------------------	----------------------	-----------------------

<b>GESTIONE RESIDUI PASSIVI 2008 e Precedenti - STATO DI IMPEGNO GENERALE DELLE USCITE</b>			
<b>Riepilogo delle Uscite</b>	<b>Residui Passivi al 31/12/2008</b>	<b>Pagamenti</b>	<b>% dei Pagamenti</b>
Titolo 1° - Correnti	54.978.270,15	35.589.599,49	64,73%
Titolo 2° - In conto capitale	132.760.894,07	14.180.781,61	10,68%
Titolo 3° - Rimborso di prestiti	-	-	-
Titolo 4° - Servizi per conto di terzi	3.846.883,45	2.537.691,96	65,97%
<b>Totale</b>	<b>191.586.047,67</b>	<b>52.308.073,06</b>	<b>27,30%</b>

<b>GESTIONE RESIDUI PASSIVI 2008 e Precedenti - ANDAMENTO TENDENZIALE DELLE USCITE</b>			
<b>Riepilogo delle Uscite</b>	<b>Stanziameti Attuali</b>	<b>Proiezione al 31/12/2009</b>	<b>Scostamento</b>
Titolo 1° - Correnti	54.978.270,15	54.757.619,09	- 220.651,06
Titolo 2° - In conto capitale	132.760.894,07	129.183.366,47	- 3.577.527,60
Titolo 3° - Rimborso di prestiti	-	-	-
Titolo 4° - Servizi per conto di terzi	3.846.883,45	3.843.045,21	- 3.838,24
<b>Totale</b>	<b>191.586.047,67</b>	<b>187.784.030,77</b>	<b>- 3.802.016,90</b>

<b>GESTIONE RESIDUI PASSIVI 2008 e Precedenti - STATO DI IMPEGNO DELLE SPESE CORRENTI</b>			
<b>Titolo 1° - Spese Correnti</b>	<b>Residui Passivi al 31/12/2008</b>	<b>Pagamenti</b>	<b>Proiezione al 31/12/2009</b>
Funzione 1^ - Amministrazione, gestione e controllo	13.434.216,35	5.712.053,61	13.408.648,95
Funzione 2^ - Giustizia	740.900,30	431.026,84	740.797,55
Funzione 3^ - Polizia locale	1.939.916,60	692.634,74	1.938.598,59
Funzione 4^ - Istruzione pubblica	8.334.706,15	5.697.787,24	8.324.304,10
Funzione 5^ - Cultura e beni culturali	1.929.587,84	1.272.628,54	1.926.826,31
Funzione 6^ - Sport e ricreazione	2.282.346,13	1.022.349,29	2.230.301,41
Funzione 7^ - Turismo	114.906,78	20.477,71	114.906,78
Funzione 8^ - Viabilità e trasporti	4.690.055,09	3.716.811,87	4.689.185,70
Funzione 9^ - Territorio e ambiente	12.373.682,82	10.167.288,00	12.250.669,66
Funzione 10^ - Settore sociale	8.767.034,23	6.713.455,58	8.763.883,29
Funzione 11^ - Sviluppo economico	268.331,13	98.085,47	266.910,02
Funzione 12^ - Servizi produttivi	102.586,73	45.000,60	102.586,73
<b>Totale</b>	<b>54.978.270,15</b>	<b>35.589.599,49</b>	<b>54.757.619,09</b>

<b>GESTIONE RESIDUI PASSIVI 2008 e Precedenti - ANDAMENTO TENDENZIALE DELLE SPESE CORRENTI</b>			
<b>Riepilogo Titolo 1° - Spese Correnti</b>	<b>Stanziamenti Attuali</b>	<b>Proiezione al 31/12/2009</b>	<b>Scostamento</b>
Funzione 1^ - Amministrazione, gestione e controllo	13.434.216,35	13.408.648,95	- 25.567,40
Funzione 2^ - Giustizia	740.900,30	740.797,55	- 102,75
Funzione 3^ - Polizia locale	1.939.916,60	1.938.598,59	- 1.318,01
Funzione 4^ - Istruzione pubblica	8.334.706,15	8.324.304,10	- 10.402,05
Funzione 5^ - Cultura e beni culturali	1.929.587,84	1.926.826,31	- 2.761,53
Funzione 6^ - Sport e ricreazione	2.282.346,13	2.230.301,41	- 52.044,72
Funzione 7^ - Turismo	114.906,78	114.906,78	-
Funzione 8^ - Viabilità e trasporti	4.690.055,09	4.689.185,70	- 869,39
Funzione 9^ - Territorio e ambiente	12.373.682,82	12.250.669,66	- 123.013,16
Funzione 10^ - Settore sociale	8.767.034,23	8.763.883,29	- 3.150,94
Funzione 11^ - Sviluppo economico	268.331,13	266.910,02	- 1.421,11
Funzione 12^ - Servizi produttivi	102.586,73	102.586,73	-
<b>Totale</b>	<b>54.978.270,15</b>	<b>54.757.619,09</b>	<b>- 220.651,06</b>

<b>GESTIONE RESIDUI PASSIVI 2008 e Precedenti - STATO DI IMPEGNO DELLE SPESE IN C/CAPITALE</b>			
<b>Titolo 2° - Spese in C/Capitale</b>	<b>Residui Passivi al 31/12/2008</b>	<b>Pagamenti</b>	<b>Proiezione al 31/12/2009</b>
Funzione 1^ - Amministrazione, gestione e controllo	27.014.738,74	5.420.514,63	26.573.855,66
Funzione 2^ - Giustizia	22.388.442,90	19.590,26	22.238.212,77
Funzione 3^ - Polizia locale	2.894.672,94	136.692,00	2.894.672,94
Funzione 4^ - Istruzione pubblica	10.728.817,40	396.850,21	10.401.889,58
Funzione 5^ - Cultura e beni culturali	4.171.301,81	549.549,89	3.690.815,82
Funzione 6^ - Sport e ricreazione	5.031.535,91	155.160,12	4.492.332,46
Funzione 7^ - Turismo	-	-	-
Funzione 8^ - Viabilità e trasporti	29.243.512,49	4.245.152,29	28.825.769,71
Funzione 9^ - Territorio e ambiente	22.724.410,95	2.557.161,10	21.841.202,23
Funzione 10^ - Settore sociale	8.015.589,42	664.073,19	7.676.743,79
Funzione 11^ - Sviluppo economico	547.680,42	36.037,92	547.680,42
Funzione 12^ - Servizi produttivi	191,09	-	191,09
<b>Totale</b>	<b>132.760.894,07</b>	<b>14.180.781,61</b>	<b>129.183.366,47</b>

<b>GESTIONE RESIDUI PASSIVI 2008 e Precedenti - ANDAMENTO TENDENZIALE DELLE SPESE IN C/CAPITALE</b>			
<b>Titolo 2° - Spese in C/Capitale</b>	<b>Stanziamenti Attuali</b>	<b>Proiezione al 31/12/2009</b>	<b>Scostamento</b>
Funzione 1^ - Amministrazione, gestione e controllo	27.014.738,74	26.573.855,66	- 440.883,08
Funzione 2^ - Giustizia	22.388.442,90	22.238.212,77	- 150.230,13
Funzione 3^ - Polizia locale	2.894.672,94	2.894.672,94	-
Funzione 4^ - Istruzione pubblica	10.728.817,40	10.401.889,58	- 326.927,82
Funzione 5^ - Cultura e beni culturali	4.171.301,81	3.690.815,82	- 480.485,99
Funzione 6^ - Sport e ricreazione	5.031.535,91	4.492.332,46	- 539.203,45
Funzione 7^ - Turismo	-	-	-
Funzione 8^ - Viabilità e trasporti	29.243.512,49	28.825.769,71	- 417.742,78
Funzione 9^ - Territorio e ambiente	22.724.410,95	21.841.202,23	- 883.208,72
Funzione 10^ - Settore sociale	8.015.589,42	7.676.743,79	- 338.845,63
Funzione 11^ - Sviluppo economico	547.680,42	547.680,42	-
Funzione 12^ - Servizi produttivi	191,09	191,09	-
<b>Totale</b>	<b>132.760.894,07</b>	<b>129.183.366,47</b>	<b>- 3.577.527,60</b>

<b>GESTIONE RESIDUI PASSIVI 2008 e Precedenti - STATO DI IMPEGNO DEI SERVIZI C/TERZI</b>			
<b>Titolo 4° : Servizi C/Terzi</b>	<b>Residui Passivi al 31/12/2008</b>	<b>Pagamenti</b>	<b>Proiezione al 31/12/2009</b>
Servizi per conto di terzi	3.846.883,45	2.537.691,96	3.843.045,21
<b>Totale</b>	<b>3.846.883,45</b>	<b>2.537.691,96</b>	<b>3.843.045,21</b>

<b>GESTIONE RESIDUI PASSIVI 2008 e Precedenti - ANDAMENTO TENDENZIALE DELLE SPESE SERVIZI C/TERZI</b>			
<b>Riepilogo Titolo 4° : Servizi C/Terzi</b>	<b>Stanziameti Attuali</b>	<b>Proiezione al 31/12/2009</b>	<b>Scostamento</b>
Servizi per conto di terzi	3.846.883,45	3.843.045,21	- 3.838,24
<b>Totale</b>	<b>3.846.883,45</b>	<b>3.843.045,21</b>	<b>- 3.838,24</b>

<b>GESTIONE RESIDUI PASSIVI 2008 e Precedenti - STATO DI IMPEGNO DELLE SPESE CORRENTI</b>			
<b>Titolo 1° - Spese Correnti</b>	<b>Residui Passivi al 31/12/2008</b>	<b>Pagamenti</b>	<b>% dei Pagamenti</b>
<b>Funzione 1^ - Amministrazione, gestione e controllo</b>	<b>13.434.216,35</b>	<b>5.712.053,61</b>	<b>42,52%</b>
Servizio 101 - Organi istituzionali, partecip. decentram.	560.406,90	329.558,91	58,81%
Servizio 102 - Segreteria generale, personale e organizzaz.	4.066.636,87	1.901.177,90	46,75%
Servizio 103 - Gestione economica, finanziaria, programm.	252.687,60	169.920,08	67,25%
Servizio 104 - Gestione entrate tributarie e servizi fiscali	2.467.508,98	396.939,42	16,09%
Servizio 105 - Gestione dei beni demaniali e patrimoniali	2.085.301,56	1.300.069,98	62,34%
Servizio 106 - Ufficio Tecnico	126.412,83	35.310,34	27,93%
Servizio 107 - Anagrafe, stato civile, elettorale, statistica	179.703,65	69.661,01	38,76%
Servizio 108 - Altri servizi generali	3.695.557,96	1.509.415,97	40,84%
<b>Funzione 2^ - Giustizia</b>	<b>740.900,30</b>	<b>431.026,84</b>	<b>58,18%</b>
Servizio 201 - Uffici Giudiziari	740.900,30	431.026,84	58,18%
<b>Funzione 3^ - Polizia locale</b>	<b>1.939.916,60</b>	<b>692.634,74</b>	<b>35,70%</b>
Servizio 301 - Polizia municipale	1.889.812,20	687.341,36	36,37%
Servizio 303 - Polizia amministrativa	50.104,40	5.293,38	10,56%
<b>Funzione 4^ - Istruzione pubblica</b>	<b>8.334.706,15</b>	<b>5.697.787,24</b>	<b>68,36%</b>
Servizio 401 - Scuola materna	482.657,70	269.126,22	55,76%
Servizio 402 - Istruzione elementare	1.680.044,25	1.025.115,48	61,02%
Servizio 403 - Istruzione secondaria inferiore	876.369,80	618.818,68	70,61%
Servizio 404 - Istruzione secondaria superiore	1.425.175,32	426.523,84	29,93%
Servizio 405 - Assistenza scolastica, trasporto, refezione	3.870.459,08	3.358.203,02	86,76%
<b>Funzione 5^ - Cultura e beni culturali</b>	<b>1.929.587,84</b>	<b>1.272.628,54</b>	<b>65,95%</b>
Servizio 501 - Biblioteche, musei e pinacoteche	1.182.901,61	696.511,67	58,88%
Servizio 502 - Teatri, attività culturali e servizi diversi	746.686,23	576.116,87	77,16%
<b>Funzione 6^ - Sport e ricreazione</b>	<b>2.282.346,13</b>	<b>1.022.349,29</b>	<b>44,79%</b>
Servizio 601 - Piscine comunali	281.715,99	80.447,79	28,56%
Servizio 602 - Stadio comunale, palazzo sport e altri impianti	1.715.050,55	722.437,85	42,12%
Servizio 603 - Manifestazioni diverse per lo sport	285.579,59	219.463,65	76,85%
<b>Funzione 7^ - Turismo</b>	<b>114.906,78</b>	<b>20.477,71</b>	<b>17,82%</b>
Servizio 702 - Manifestazioni turistiche	114.906,78	20.477,71	17,82%
<b>Funzione 8^ - Viabilità e trasporti</b>	<b>4.690.055,09</b>	<b>3.716.811,87</b>	<b>79,25%</b>
Servizio 801 - Viabilità e circolazione stradale	1.282.691,77	702.748,02	54,79%
Servizio 802 - Illuminazione pubblica	25.573,76	12.618,78	49,34%
Servizio 803 - Trasporti pubblici locali	3.381.789,56	3.001.445,07	88,75%
<b>Funzione 9^ - Territorio e ambiente</b>	<b>12.373.682,82</b>	<b>10.167.288,00</b>	<b>82,17%</b>
Servizio 901 - Gestione territorio e ambiente	466.265,86	136.301,95	29,23%
Servizio 902 - Edilizia residenziale pubblica e P.R.E.E.P.	2.012.168,43	1.510.855,76	75,09%
Servizio 903 - Servizi Protezione civile	65.716,77	21.483,95	32,69%
Servizio 904 - Servizio idrico integrato	70.311,84	66.305,61	94,30%
Servizio 905 - Servizio smaltimento rifiuti	7.257.423,60	6.872.034,96	94,69%
Servizio 906 - Parchi, verde, tutela ambiente e altro	2.501.796,32	1.560.305,77	62,37%
<b>Funzione 10^ - Settore sociale</b>	<b>8.767.034,23</b>	<b>6.713.455,58</b>	<b>76,58%</b>
Servizio 1001 - Asili nido e servizi per infanzia e minori	1.956.570,20	1.625.546,17	83,08%
Servizio 1002 - Servizi di prevenzione e riabilitazione	2.542.903,96	2.052.949,89	80,73%
Servizio 1004 - Assistenza, beneficenza pubblica	3.597.841,19	2.398.022,44	66,65%
Servizio 1005 - Servizio necroscopico e cimiteriale	669.718,88	636.937,08	95,11%
<b>Funzione 11^ - Sviluppo economico</b>	<b>268.331,13</b>	<b>98.085,47</b>	<b>36,55%</b>
Servizio 1101 - Affissioni e pubblicità	112.574,00	62.956,39	55,92%
Servizio 1102 - Fiere e mercati	8.998,12	829,37	9,22%
Servizio 1104 - Servizi relativi all'industria	-	-	0,00%
Servizio 1105 - Servizi relativi al commercio	146.759,01	34.299,71	23,37%
<b>Funzione 12^ - Servizi produttivi</b>	<b>102.586,73</b>	<b>45.000,60</b>	<b>43,87%</b>
Servizio 1201 - Distribuzione gas	1.166,47	-	0,00%
Servizio 1202 - Centrale del latte	2.582,28	-	0,00%
Servizio 1206 - Altri servizi produttivi	98.837,98	45.000,60	45,53%
<b>Totale Residui Passivi Titolo 1°</b>	<b>54.978.270,15</b>	<b>35.589.599,49</b>	<b>64,73%</b>



<b>GESTIONE RESIDUI PASSIVI 2008 e Precedenti - ANDAMENTO TENDENZIALE DELLE SPESE CORRENTI</b>			
<b>Riepilogo Titolo 1° - Spese Correnti</b>	<b>Stanziamenti Attuali</b>	<b>Proiezione al 31/12/2009</b>	<b>Scostamento</b>
<b>Funzione 1^ - Amministrazione, gestione e controllo</b>	<b>13.434.216,35</b>	<b>13.408.648,95</b>	<b>- 25.567,40</b>
Servizio 101 - Organi istituzionali, partecip. decentram.	560.406,90	560.356,70	- 50,20
Servizio 102 - Segreteria generale, personale e organizzaz.	4.066.636,87	4.061.466,89	- 5.169,98
Servizio 103 - Gestione economica, finanziaria, programm.	252.687,60	251.627,44	- 1.060,16
Servizio 104 - Gestione entrate tributarie e servizi fiscali	2.467.508,98	2.467.360,01	- 148,97
Servizio 105 - Gestione dei beni demaniali e patrimoniali	2.085.301,56	2.079.119,74	- 6.181,82
Servizio 106 - Ufficio Tecnico	126.412,83	126.337,06	- 75,77
Servizio 107 - Anagrafe, stato civile, elettorale, statistica	179.703,65	169.892,75	- 9.810,90
Servizio 108 - Altri servizi generali	3.695.557,96	3.692.488,36	- 3.069,60
<b>Funzione 2^ - Giustizia</b>	<b>740.900,30</b>	<b>740.797,55</b>	<b>- 102,75</b>
Servizio 201 - Uffici Giudiziari	740.900,30	740.797,55	- 102,75
<b>Funzione 3^ - Polizia locale</b>	<b>1.939.916,60</b>	<b>1.938.598,59</b>	<b>- 1.318,01</b>
Servizio 301 - Polizia municipale	1.889.812,20	1.888.494,19	- 1.318,01
Servizio 303 - Polizia amministrativa	50.104,40	50.104,40	-
<b>Funzione 4^ - Istruzione pubblica</b>	<b>8.334.706,15</b>	<b>8.324.304,10</b>	<b>- 10.402,05</b>
Servizio 401 - Scuola materna	482.657,70	482.599,09	- 58,61
Servizio 402 - Istruzione elementare	1.680.044,25	1.679.969,79	- 74,46
Servizio 403 - Istruzione secondaria inferiore	876.369,80	876.332,93	- 36,87
Servizio 404 - Istruzione secondaria superiore	1.425.175,32	1.425.175,32	-
Servizio 405 - Assistenza scolastica, trasporto, refezione	3.870.459,08	3.860.226,97	- 10.232,11
<b>Funzione 5^ - Cultura e beni culturali</b>	<b>1.929.587,84</b>	<b>1.926.826,31</b>	<b>- 2.761,53</b>
Servizio 501 - Biblioteche, musei e pinacoteche	1.182.901,61	1.180.342,81	- 2.558,80
Servizio 502 - Teatri, attività culturali e servizi diversi	746.686,23	746.483,50	- 202,73
<b>Funzione 6^ - Sport e ricreazione</b>	<b>2.282.346,13</b>	<b>2.230.301,41</b>	<b>- 52.044,72</b>
Servizio 601 - Piscine comunali	281.715,99	281.063,06	- 652,93
Servizio 602 - Stadio comunale, palazzo sport e altri impianti	1.715.050,55	1.666.859,67	- 48.190,88
Servizio 603 - Manifestazioni diverse per lo sport	285.579,59	282.378,68	- 3.200,91
<b>Funzione 7^ - Turismo</b>	<b>114.906,78</b>	<b>114.906,78</b>	<b>-</b>
Servizio 702 - Manifestazioni turistiche	114.906,78	114.906,78	-
<b>Funzione 8^ - Viabilità e trasporti</b>	<b>4.690.055,09</b>	<b>4.689.185,70</b>	<b>- 869,39</b>
Servizio 801 - Viabilità e circolazione stradale	1.282.691,77	1.281.854,58	- 837,19
Servizio 802 - Illuminazione pubblica	25.573,76	25.541,56	- 32,20
Servizio 803 - Trasporti pubblici locali	3.381.789,56	3.381.789,56	-
<b>Funzione 9^ - Territorio e ambiente</b>	<b>12.373.682,82</b>	<b>12.250.669,66</b>	<b>- 123.013,16</b>
Servizio 901 - Gestione territorio e ambiente	466.265,86	466.265,86	-
Servizio 902 - Edilizia residenziale pubblica e P.R.E.E.P.	2.012.168,43	2.012.097,52	- 70,91
Servizio 903 - Servizi Protezione civile	65.716,77	65.716,14	- 0,63
Servizio 904 - Servizio idrico integrato	70.311,84	70.288,05	- 23,79
Servizio 905 - Servizio smaltimento rifiuti	7.257.423,60	7.142.781,07	- 114.642,53
Servizio 906 - Parchi, verde, tutela ambiente e altro	2.501.796,32	2.493.521,02	- 8.275,30
<b>Funzione 10^ - Settore sociale</b>	<b>8.767.034,23</b>	<b>8.763.883,29</b>	<b>- 3.150,94</b>
Servizio 1001 - Asili nido e servizi per infanzia e minori	1.956.570,20	1.955.604,09	- 966,11
Servizio 1002 - Servizi di prevenzione e riabilitazione	2.542.903,96	2.541.606,35	- 1.297,61
Servizio 1004 - Assistenza, beneficenza pubblica	3.597.841,19	3.596.957,55	- 883,64
Servizio 1005 - Servizio necroscopico e cimiteriale	669.718,88	669.715,30	- 3,58
<b>Funzione 11^ - Sviluppo economico</b>	<b>268.331,13</b>	<b>266.910,02</b>	<b>- 1.421,11</b>
Servizio 1101 - Affissioni e pubblicità	112.574,00	111.590,14	- 983,86
Servizio 1102 - Fiere e mercati	8.998,12	8.560,87	- 437,25
Servizio 1104 - Servizi relativi all'industria	-	-	-
Servizio 1105 - Servizi relativi al commercio	146.759,01	146.759,01	-
<b>Funzione 12^ - Servizi produttivi</b>	<b>102.586,73</b>	<b>102.586,73</b>	<b>-</b>
Servizio 1201 - Distribuzione gas	1.166,47	1.166,47	-
Servizio 1202 - Centrale del latte	2.582,28	2.582,28	-
Servizio 1206 - Altri servizi produttivi	98.837,98	98.837,98	-
<b>Totale Residui Passivi Titolo 1°</b>	<b>54.978.270,15</b>	<b>54.757.619,09</b>	<b>- 220.651,06</b>

<b>GESTIONE RESIDUI PASSIVI 2008 e Precedenti - STATO DI IMPEGNO DELLE SPESE IN C/CAPITALE</b>			
<b>Titolo 2° - Spese in C/Capitale</b>	<b>Residui Passivi al 31/12/2008</b>	<b>Pagamenti</b>	<b>% dei Pagamenti</b>
<b>Funzione 1^ - Amministrazione, gestione e controllo</b>	<b>27.014.738,74</b>	<b>5.420.514,63</b>	<b>20,07%</b>
Servizio 101 - Organi istituzionali, partecip. decentram.	2.783.216,40	56.490,73	2,03%
Servizio 102 - Segreteria generale, personale e organizzaz.	38.801,84	15.189,21	0,00%
Servizio 103 - Gestione economica, finanziaria, programm.	31.934,63	9.521,71	29,82%
Servizio 104 - Gestione entrate tributarie e servizi fiscali	105.799,37	14.513,08	13,72%
Servizio 105 - Gestione dei beni demaniali e patrimoniali	23.154.527,65	5.144.278,29	22,22%
Servizio 106 - Ufficio Tecnico	5.522,91	3.050,38	55,23%
Servizio 107 - Anagrafe, stato civile, elettorale, statistica	42.532,69	18.836,99	44,29%
Servizio 108 - Altri servizi generali	852.403,25	158.634,24	18,61%
<b>Funzione 2^ - Giustizia</b>	<b>22.388.442,90</b>	<b>19.590,26</b>	<b>0,09%</b>
Servizio 201 - Uffici Giudiziari	22.388.442,90	19.590,26	0,09%
<b>Funzione 3^ - Polizia locale</b>	<b>2.894.672,94</b>	<b>136.692,00</b>	<b>4,72%</b>
Servizio 301 - Polizia municipale	2.886.573,90	136.692,00	4,74%
Servizio 303 - Polizia amministrativa	8.099,04	-	0,00%
<b>Funzione 4^ - Istruzione pubblica</b>	<b>10.728.817,40</b>	<b>396.850,21</b>	<b>3,70%</b>
Servizio 401 - Scuola materna	1.750.421,07	57.622,25	3,29%
Servizio 402 - Istruzione elementare	5.650.312,80	273.142,70	4,83%
Servizio 403 - Istruzione secondaria inferiore	560.410,11	48.575,73	8,67%
Servizio 404 - Istruzione secondaria superiore	2.723.600,40	14.884,63	0,55%
Servizio 405 - Assistenza scolastica, trasporto, refezione	44.073,02	2.624,90	5,96%
<b>Funzione 5^ - Cultura e beni culturali</b>	<b>4.171.301,81</b>	<b>549.549,89</b>	<b>13,17%</b>
Servizio 501 - Biblioteche, musei e pinacoteche	3.427.957,29	520.403,01	15,18%
Servizio 502 - Teatri, attività culturali e servizi diversi	743.344,52	29.146,88	3,92%
<b>Funzione 6^ - Sport e ricreazione</b>	<b>5.031.535,91</b>	<b>155.160,12</b>	<b>3,08%</b>
Servizio 601 - Piscine comunali	510.319,54	5.052,28	0,99%
Servizio 602 - Stadio comunale, palazzo sport e altri impianti	4.508.405,18	150.107,84	3,33%
Servizio 603 - Manifestazioni diverse per lo sport	12.811,19	-	0,00%
<b>Funzione 7^ - Turismo</b>	-	-	<b>0,00%</b>
Servizio 702 - Manifestazioni turistiche	-	-	0,00%
<b>Funzione 8^ - Viabilità e trasporti</b>	<b>29.243.512,49</b>	<b>4.245.152,29</b>	<b>14,52%</b>
Servizio 801 - Viabilità e circolazione stradale	28.278.237,94	4.107.220,62	14,52%
Servizio 802 - Illuminazione pubblica	570.280,66	137.931,67	24,19%
Servizio 803 - Trasporti pubblici locali	394.993,89	-	0,00%
<b>Funzione 9^ - Territorio e ambiente</b>	<b>22.724.410,95</b>	<b>2.557.161,10</b>	<b>11,25%</b>
Servizio 901 - Gestione territorio e ambiente	2.634.782,33	312.304,15	11,85%
Servizio 902 - Edilizia residenziale pubblica e P.R.E.E.P.	11.534.791,86	1.438.548,64	12,47%
Servizio 903 - Servizi Protezione civile	22.582,84	2.991,96	13,25%
Servizio 904 - Servizio idrico integrato	43.000,00	-	0,00%
Servizio 905 - Servizio smaltimento rifiuti	-	-	0,00%
Servizio 906 - Parchi, verde, tutela ambiente e altro	8.489.253,92	803.316,35	9,46%
<b>Funzione 10^ - Settore sociale</b>	<b>8.015.589,42</b>	<b>664.073,19</b>	<b>8,28%</b>
Servizio 1001 - Asili nido e servizi per infanzia e minori	196.164,15	19.255,29	9,82%
Servizio 1002 - Servizi di prevenzione e riabilitazione	1.409.071,38	198.629,14	14,10%
Servizio 1004 - Assistenza, beneficenza pubblica	2.222.281,96	113.639,81	5,11%
Servizio 1005 - Servizio necroscopico e cimiteriale	4.188.071,93	332.548,95	7,94%
<b>Funzione 11^ - Sviluppo economico</b>	<b>547.680,42</b>	<b>36.037,92</b>	<b>6,58%</b>
Servizio 1101 - Affissioni e pubblicità	2.701,66	309,60	0,00%
Servizio 1102 - Fiere e mercati	544.978,76	35.728,32	6,56%
Servizio 1105 - Servizi relativi al commercio	-	-	0,00%
<b>Funzione 12^ - Servizi produttivi</b>	<b>191,09</b>	-	<b>0,00%</b>
Servizio 1201 - Distribuzione gas	-	-	0,00%
Servizio 1205 - Farmacie	-	-	0,00%
Servizio 1206 - Altri servizi produttivi	191,09	-	0,00%
<b>Totale Residui Passivi Titolo 2°</b>	<b>132.760.894,07</b>	<b>14.180.781,61</b>	<b>10,68%</b>

<b>GESTIONE RESIDUI PASSIVI 2008 e Precedenti - ANDAMENTO TENDENZIALE DELLE SPESE IN C/CAPITALE</b>			
<b>Riepilogo Titolo 2° - Spese in C/Capitale</b>	<b>Stanziamenti Attuali</b>	<b>Proiezione al 31/12/2009</b>	<b>Scostamento</b>
<b>Funzione 1^ - Amministrazione, gestione e controllo</b>	<b>27.014.738,74</b>	<b>26.573.855,66</b>	<b>- 440.883,08</b>
Servizio 101 - Organi istituzionali, partecip. decentram.	2.783.216,40	2.783.024,87	- 191,53
Servizio 102 - Segreteria generale, personale e organizzaz.	38.801,84	38.801,84	-
Servizio 103 - Gestione economica, finanziaria, programm.	31.934,63	31.925,07	- 9,56
Servizio 104 - Gestione entrate tributarie e servizi fiscali	105.799,37	105.799,37	-
Servizio 105 - Gestione dei beni demaniali e patrimoniali	23.154.527,65	22.714.665,51	- 439.862,14
Servizio 106 - Ufficio Tecnico	5.522,91	5.503,71	- 19,20
Servizio 107 - Anagrafe, stato civile, elettorale, statistica	42.532,69	42.492,32	- 40,37
Servizio 108 - Altri servizi generali	852.403,25	851.642,97	- 760,28
<b>Funzione 2^ - Giustizia</b>	<b>22.388.442,90</b>	<b>22.238.212,77</b>	<b>- 150.230,13</b>
Servizio 201 - Uffici Giudiziari	22.388.442,90	22.238.212,77	- 150.230,13
<b>Funzione 3^ - Polizia locale</b>	<b>2.894.672,94</b>	<b>2.894.672,94</b>	<b>-</b>
Servizio 301 - Polizia municipale	2.886.573,90	2.886.573,90	-
Servizio 303 - Polizia amministrativa	8.099,04	8.099,04	-
<b>Funzione 4^ - Istruzione pubblica</b>	<b>10.728.817,40</b>	<b>10.401.889,58</b>	<b>- 326.927,82</b>
Servizio 401 - Scuola materna	1.750.421,07	1.731.583,76	- 18.837,31
Servizio 402 - Istruzione elementare	5.650.312,80	5.609.932,21	- 40.380,59
Servizio 403 - Istruzione secondaria inferiore	560.410,11	292.700,20	- 267.709,91
Servizio 404 - Istruzione secondaria superiore	2.723.600,40	2.723.600,39	- 0,01
Servizio 405 - Assistenza scolastica, trasporto, refezione	44.073,02	44.073,02	-
<b>Funzione 5^ - Cultura e beni culturali</b>	<b>4.171.301,81</b>	<b>3.690.815,82</b>	<b>- 480.485,99</b>
Servizio 501 - Biblioteche, musei e pinacoteche	3.427.957,29	3.412.339,47	- 15.617,82
Servizio 502 - Teatri, attività culturali e servizi diversi	743.344,52	278.476,35	- 464.868,17
<b>Funzione 6^ - Sport e ricreazione</b>	<b>5.031.535,91</b>	<b>4.492.332,46</b>	<b>- 539.203,45</b>
Servizio 601 - Piscine comunali	510.319,54	468.226,49	- 42.093,05
Servizio 602 - Stadio comunale, palazzo sport e altri impianti	4.508.405,18	4.011.329,93	- 497.075,25
Servizio 603 - Manifestazioni diverse per lo sport	12.811,19	12.776,04	- 35,15
<b>Funzione 7^ - Turismo</b>	<b>-</b>	<b>-</b>	<b>-</b>
Servizio 702 - Manifestazioni turistiche	-	-	-
<b>Funzione 8^ - Viabilità e trasporti</b>	<b>29.243.512,49</b>	<b>28.825.769,71</b>	<b>- 417.742,78</b>
Servizio 801 - Viabilità e circolazione stradale	28.278.237,94	27.860.495,16	- 417.742,78
Servizio 802 - Illuminazione pubblica	570.280,66	570.280,66	-
Servizio 803 - Trasporti pubblici locali	394.993,89	394.993,89	-
<b>Funzione 9^ - Territorio e ambiente</b>	<b>22.724.410,95</b>	<b>21.841.202,23</b>	<b>- 883.208,72</b>
Servizio 901 - Gestione territorio e ambiente	2.634.782,33	2.634.708,17	- 74,16
Servizio 902 - Edilizia residenziale pubblica e P.R.E.E.P.	11.534.791,86	11.108.627,37	- 426.164,49
Servizio 903 - Servizi Protezione civile	22.582,84	22.582,84	-
Servizio 904 - Servizio idrico integrato	43.000,00	43.000,00	-
Servizio 905 - Servizio smaltimento rifiuti	-	-	-
Servizio 906 - Parchi, verde, tutela ambiente e altro	8.489.253,92	8.032.283,85	- 456.970,07
<b>Funzione 10^ - Settore sociale</b>	<b>8.015.589,42</b>	<b>7.676.743,79</b>	<b>- 338.845,63</b>
Servizio 1001 - Asili nido e servizi per infanzia e minori	196.164,15	194.947,04	- 1.217,11
Servizio 1002 - Servizi di prevenzione e riabilitazione	1.409.071,38	1.409.071,38	-
Servizio 1004 - Assistenza, beneficenza pubblica	2.222.281,96	1.884.653,44	- 337.628,52
Servizio 1005 - Servizio necroscopico e cimiteriale	4.188.071,93	4.188.071,93	-
<b>Funzione 11^ - Sviluppo economico</b>	<b>547.680,42</b>	<b>547.680,42</b>	<b>-</b>
Servizio 1101 - Affissioni e pubblicità	2.701,66	2.701,66	-
Servizio 1102 - Fiere e mercati	544.978,76	544.978,76	-
Servizio 1105 - Servizi relativi al commercio	-	-	-
<b>Funzione 12^ - Servizi produttivi</b>	<b>191,09</b>	<b>191,09</b>	<b>-</b>
Servizio 1201 - Distribuzione gas	-	-	-
Servizio 1205 - Farmacie	-	-	-
Servizio 1206 - Altri servizi produttivi	191,09	191,09	-
<b>Totale Residui Passivi Titolo 2°</b>	<b>132.760.894,07</b>	<b>129.183.366,47</b>	<b>- 3.577.527,60</b>

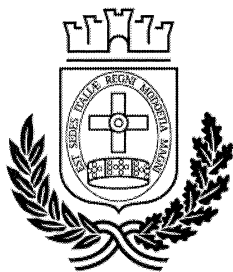

COMUNE DI  
**MONZA**

---

# Relazione sullo stato di attuazione dei programmi 2009

# RELAZIONE SULLO STATO DI ATTUAZIONE DEI PROGRAMMI DI BILANCIO 2009

## INDICE DEGLI ARGOMENTI TRATTATI

	Pag.
<b>Programma 01        AFFARI GENERALI</b>	<b>1</b>
Progetto 1A    Organi istituzionali	1
Progetto 1B    Sistemi informativi e Statistica	5
Progetto 1C    Informazione e comunicazione	9
Progetto 1D    Gestione attività commerciali e produttive	10
Progetto 1E    Partecipazione a società ed enti	11
Progetto 1F    Servizio legale	12
Progetto 1G    Attività di supporto	14
Progetto 1H    Sviluppo politiche di finanziamento	15
Progetto 1I    Politiche giovanili e pari opportunità	19
<b>Programma 02        DECENTRAMENTO</b>	<b>22</b>
Progetto 2A    Decentramento	22
<b>Programma 03        RISORSE UMANE</b>	<b>23</b>
Progetto 3A    Programmazione economica e amministrazione R.U.	23
Progetto 3B    Sicurezza sul lavoro e logistica	24
Progetto 3C    Organizzazione e sviluppo risorse umane	25
<b>Programma 04        GESTIONE ECONOMICA</b>	<b>28</b>
Progetto 4A    Bilancio e programmazione finanziaria	28
Progetto 4B    Economato	33
<b>Programma 05        TRIBUTI</b>	<b>39</b>
Progetto 5A    Gestione servizio Tributi	39
<b>Programma 06        PATRIMONIO</b>	<b>43</b>
Progetto 6B    Gestione del patrimonio comunale	43
Progetto 6C    Gestione locazioni passive	43
Progetto 6D    Gestione Alloggi Comunali	44
<b>Programma 07        PARCO E VILLA REALE</b>	<b>45</b>
Progetto 7B    Gestione Parco e Villa Reale	45
<b>Programma 08        LAVORI PUBBLICI</b>	<b>49</b>
Progetto 8A    Gestione Ufficio Tecnico e progettazione (Unità progetti speciali)	49
Progetto 8C    Opere pubbliche - edilizia ed impianti (Attività di progettazione ordinaria)	52
Progetto 8B    Manutenzione stabili ed impianti comunali	53
<b>Programma 09        VIABILITA' E MOBILITA'</b>	<b>58</b>
Progetto 9B    Strade, infrastrutture e corsi d'acqua	58
Progetto 9C    Viabilità e traffico	64
Progetto 9D    Gestione Mobilità e Trasporti	66
Progetto 9E    Riqualificazione urbana	68
<b>Programma 10        SERVIZI DEMOGRAFICI</b>	<b>71</b>
Progetto 10A    Gestione servizi demografici	71
Progetto 10B    Servizi Funerari e Cimiteriali	73

<b>Programma 11</b>	<b>POLIZIA LOCALE</b>	<b>74</b>
Progetto 11A	Polizia Municipale	74
<b>Programma 12</b>	<b>EDUCAZIONE</b>	<b>75</b>
Progetto 12A	Interventi scolastici strumentali ed accessori	75
Progetto 12B	Osservatorio infanzia e adolescenza, attività formative del territorio	78
Progetto 12C	Servizi didattici della Scuola Paolo Borsa	81
Progetto 12D	Servizi didattici della Scuola dell'Infanzia Comunale	82
<b>Programma 13</b>	<b>CULTURA</b>	<b>83</b>
Progetto 13A	Sistema Bibliotecario Urbano ed Intersistema Brianza Biblioteche	83
Progetto 13B	Manifestazioni ed attività culturali	85
<b>Programma 14</b>	<b>TURISMO E SPETTACOLO</b>	<b>87</b>
Progetto 14A	Turismo e spettacolo	87
<b>Programma 15</b>	<b>SPORT</b>	<b>90</b>
Progetto 15A	Gestione impianti ed attività sportive	90
Progetto 15B	Manutenzione stabili ed impianti sportivi	94
<b>Programma 17</b>	<b>PIANIFICAZIONE URBANISTICA</b>	<b>95</b>
Progetto 17A	Pianificazione urbanistica	95
<b>Programma 18</b>	<b>SERVIZI SOCIALI</b>	<b>97</b>
Progetto 18A	Asilo nido e servizi per i minori e le famiglie	99
Progetto 18B	Servizi ed interventi socio assistenziali	100
Progetto 18C	Servizi per anziani, sussidi e contributi, iniziative diverse	102
<b>Programma 19</b>	<b>EDILIZIA PUBBLICA</b>	<b>104</b>
Progetto 19A	Manutenzione stabili ed impianti alloggi comunali	104
<b>Programma 20</b>	<b>PROTEZIONE CIVILE</b>	<b>108</b>
Progetto 20A	Protezione civile	108
<b>Programma 21</b>	<b>ECOLOGIA E AMBIENTE</b>	<b>111</b>
Progetto 21A	Gestione servizi di igiene urbana	111
Progetto 21B	Gestione aree destinate a verde pubblico	112
Progetto 21C	Interventi in materia ambientale	113
<b>Programma 22</b>	<b>GESTIONE CIMITERIALE</b>	<b>116</b>
Progetto 22A	Gestione cimiteriale	116
<b>Programma 23</b>	<b>EDILIZIA ED URBANISTICA</b>	<b>118</b>
Progetto 23A	Edilizia e beni ambientali	118
Progetto 23B	Urbanistica operativa	118
<b>Programma 24</b>	<b>CULTURA SCIENTIFICO-UNIVERSITARIA</b>	<b>121</b>
Progetto 24A	Università, ricerca scientifica e salute	121

# RELAZIONE SULLO STATO DI ATTUAZIONE DEI PROGRAMMI DI BILANCIO 2009

## PROGRAMMA 1: AFFARI GENERALI

### Progetto1A: ORGANI ISTITUZIONALI

#### Ufficio segreteria del sindaco

I servizi ordinari di competenza dell'Ufficio segreteria del Sindaco sono stati svolti secondo consuetudine e con soddisfazione di tutti i soggetti interessati.

Si è definito e concluso, con l'elezione della Provincia di Monza e Brianza, il lavoro di supporto al Sindaco in qualità di Presidente dell'Assemblea dei Sindaci.

Continua anche l'attività di supporto e collegamento tra i vari Assessori e il coordinamento e l'organizzazione delle riunioni di carattere istituzionale.

A partire da gennaio 2009 l'attività della segreteria del sindaco è stata affiancata da quella dell'Ufficio stampa e continua così, grazie anche all'ausilio della terza risorsa che è stata trasferita nel nostro Ufficio dal 1° gennaio 2009, la distribuzione dei giornali in abbonamento, l'organizzazione delle visite delle scolaresche, la stampa delle rassegne stampa e la loro distribuzione e il supporto ai due addetti stampa nell'organizzazione delle conferenze stampa.

A giugno 2009 il personale dell'Ufficio ha anche seguito tutta l'organizzazione, in collaborazione con l'Ufficio Comunicazione, della Sala Stampa realizzata presso l'Urban Center in occasione delle elezioni europee e provinciali.

#### Segreteria Presidenza Consiglio Comunale

Sono in fase di regolare svolgimento tutte le attività previste per l'attuazione del Progetto n. 1/A "ORGANI ISTITUZIONALI - "SEGRETERIA PRESIDENZA CONSIGLIO COMUNALE", nel Bilancio di Previsione 200.

In particolare, in relazione al predetto progetto, risultano in fase di regolare svolgimento le attività relative:

- alle funzioni amministrative di gestione corrente;
- al supporto all'attività dell'organo consiliare e degli organismi ad esso connessi;
- alla redazione ed adeguamento alle vigenti normative degli atti normativi interni;
- al controllo amministrativo dell'iter burocratico degli atti di competenza dell'organo consiliare;
- alla gestione degli atti e dei provvedimenti amministrativi e relativa reportistica;
- alla gestione del fondo per la partecipazione degli amministratori alle riunioni delle associazioni istituzionali previa corresponsione dei contributi associativi alle stesse associazioni;
- alla tenuta e all'aggiornamento dell'anagrafe degli amministratori ai sensi di legge;
- alla contabilità relativa agli emolumenti da corrispondere agli amministratori;
- alla gestione della comunicazione interna ed esterna dell'attività del Consiglio comunale (sito web, manifesti, ecc.).

**Ufficio del Cerimoniale**  
**Segreteria Vicesindaco, Assessore al Bilancio, Assessore alla Ricerca Scientifica**

L'Ufficio del Cerimoniale, che per competenza gestisce le manifestazioni istituzionali, ha raggiunto gli obiettivi compiendo regolarmente tutte le proprie attività: l'organizzazione di celebrazioni di festività nazionali previste dalla legge, di cerimonie civili di rilevanza cittadina, la partecipazione degli Amministratori ai diversi luoghi di memoria e ai campi di sterminio, la cura dell'inaugurazione di nuove opere e dell'esposizione delle bandiere nelle ricorrenze previste dalla legge. Il tutto con relativi provvedimenti amministrativi.

Ha partecipato al gruppo di Lavoro per le manifestazioni civili, istituito a supporto dell'Amministrazione per completare i programmi con eventi culturali rivolti alle scuole ed alla cittadinanza.

Per quanto riguarda la segreteria degli Assessori di riferimento, ha garantito il supporto all'azione amministrativa ed istituzionale, ha gestito i rapporti con l'utenza, con Enti ed Associazioni diverse.

Sono state altresì svolte le mansioni di segreteria della Commissione consiliare Statuto.

**Ufficio N.A.O. Deliberazioni G.C.**

L'Ufficio Deliberazioni G.C., anche per l'anno 2009, ha svolto le attività di propria competenza raggiungendo gli obiettivi prefissati di gestione amministrativa, ordinaria e straordinaria, a supporto dell'organo esecutivo dell'Ente.

L'ufficio ha curato la gestione dell'iter delle deliberazioni della Giunta Comunale sia nella fase precedente che in quella successiva all'adozione, tramite la gestione del pre-seduta e del post-seduta (controllo preventivo, predisposizione ordine del giorno, numerazione, battitura testi, controllo, pubblicazione ed esecutività).

E' stata curata anche l'evasione delle richieste di copie di deliberazioni sia dell'anno in corso che degli anni passati da parte dell'utenza esterna e di uffici interni.

Anche per il 2009 è proseguita l'attività di assistenza e supporto prestata a tutti gli uffici per la stesura delle proposte di deliberazione, per il corretto uso del software "IRIDE" e per la gestione delle criticità verificatesi durante l'utilizzo del software.

Continuano, inoltre, la gestione del procedimento relativo alla pubblicazione dell'albo dei beneficiari di provvidenze economiche ai sensi del D.P.R. n. 118 del 7.4.2000, con relativo provvedimento amministrativo, le attività a supporto del Segretario Generale per approfondimento normativo e di ricerca su tematiche varie, prevalentemente di natura giuridico-amministrativa, anche attraverso internet.

L'ufficio ha anche provveduto alla stesura di vari atti deliberativi.

**Ufficio appalti.**

Ad oggi sono state aggiudicati n. 57 appalti di lavori pubblici (31 pubblici incanti e 26 trattative private) e n.8 affidamenti di appalti di servizi (tra i quali quelli strategici della ristorazione scolastica e dell'igiene urbana) ma nel corso del mese è prevista la conclusione di altre 9 gare.

Per meglio comprendere il valore dell'attività svolta si evidenzia che

- tutte le procedure sono state svolte nel pieno rispetto dei tempi stabiliti in base alle esigenze manifestate dai settori;



- il numero dei ricorsi presentati contro gli atti di gara è risultato modesto e ha visto l'Amministrazione soccombente in un solo caso e per un errore imputabile esclusivamente al progettista consulente dell'ente;
- solo da marzo l'ufficio ha a disposizione l'ulteriore risorsa programmata dal 2007.

Particolarmente importante è stata l'assistenza prestata ai diversi settori nella stesura degli atti e nell'applicazione delle novità normative relative alla fase della verifica dell'anomalia; significativa anche l'attività di consulenza e di supporto nell'aggiornamento dell'ente in materia di appalti.

### **Ufficio della Commissione Elettorale Circondariale**

Nella primavera di quest'anno l'ufficio ha dovuto affrontare e superare alcune problematiche organizzative ed operative legate alla convocazione dei comizi elettorali del 6 e 7 giugno per le elezioni amministrative ed alla successiva e vicina convocazione delle consultazioni referendarie del 21 giugno.

Le elezioni amministrative hanno, fra l'altro, previsto il rinnovo dei consigli comunali di 15 comuni del Circondario (appartenenti sia alla Provincia di Milano che alla nuova Provincia di Monza e Brianza) e quindi l'ufficio si è dovuto organizzare adeguatamente per il ricevimento, il controllo e l'ammissione delle candidature per tali elezioni comunali (per un totale di 88 liste di candidati) che si sono svolti puntualmente nei tempi di legge.

E' stata adeguatamente superata anche la problematica dell'approntamento delle liste elettorali occorrenti per i seggi, che ha visto la predisposizione per due successive e ravvicinate tornate elettorali, con l'ausilio di personale sia interno che esterno, i cui costi saranno rimborsati dagli istituti previsti dalla legge.

### **SERVIZIO CONTRATTUALISTICA**

Anche per il 2009 è proseguita l'erogazione dei servizi di consulenza e supporto a tutti gli uffici e settori dell'Ente. Talvolta, in situazioni di particolare difficoltà e/o delicatezza, l'ufficio contratti procede anche alla stesura integrale del testo contrattuale.

Purtroppo conseguentemente alla capillare attività di cui sopra, permane in fase di stallo la bozza di Regolamento dei contratti dell'Ente.

Fondamentale rimane la formazione e aggiornamento costante del personale in dotazione all'ufficio, la cui efficienza ed efficacia operativa non può e non deve prescindere da una buona conoscenza e padronanza della materia, ovviamente nel rispetto dei ruoli svolti da ciascuno.

L'ufficio ha ulteriormente consolidato e accresciuto la propria autonomia operativa, assumendo la piena padronanza d'uso delle procedure informatiche introdotte.

Conformemente agli obiettivi del Peg 2009, tutta l'attività svolta viene regolarmente rendicontata mediante la stesura settimanale di apposito report.

### **SERVIZIO ASSICURAZIONI**

Procede regolarmente ed efficacemente la gestione globale del servizio relativo alla stipulazione e gestione delle polizze assicurative dell'Ente, tanto nella gestione delle pratiche di apertura dei sinistri, quanto nella predisposizione dell'istruttoria delle stesse. Nel corso del corrente anno, inoltre, è stata attivata una nuova polizza (Monza Città Sicura Card over 65 anni) destinata a quella fascia della popolazione monzese (ultra 65enni) più esposta all'eventualità di subire eventi delittuosi quali furti, scippi, rapine. La procedura per l'attivazione di tale polizza è stata molto impegnativa per l'ufficio che ne ha gestito autonomamente anche tutta la procedura di gara. Particolare impegno e impiego di risorse continua a richiedere la collaborazione con gli studi peritali relativamente ai sinistri il cui valore deve essere accertato e con gli studi legali

per la trattazione delle pratiche di sinistro sfociate in contenzioso la cui consistenza, rispetto al passato, risulta ulteriormente e sensibilmente incrementata. Nel corso del 2009, conseguentemente anche alle condizioni metereologiche particolarmente rigide della scorsa stagione invernale, hanno subito un notevole incremento anche le situazioni di sinistrosità avvenute sulle strade cittadine. Quotidiani sono anche i contatti con gli istituti assicurativi e la società di brokeraggio che segue l'Ente in tale materia; periodicamente si tengono incontri al fine di monitorare la situazione dei sinistri, con particolare riferimento alla polizza di RCT. Tali incontri volgono anche ad ottimizzare l'impiego delle risorse, sia umane che strumentali, adibite a tale servizio mediante l'adozione di strategie procedurali e di comportamento il più possibile adeguate e consone alle situazioni di sinistrosità che si verificano e/o che si sono verificate.

## Progetto 1B: CED E STATISTICA

### Attività ordinaria

#### 1) *rete informatica comunale:*

Proseguimento delle attività finalizzate alla razionalizzazione e virtualizzazione delle risorse hardware e software. In particolare si è proceduto alla virtualizzazione dei seguenti server: Antivirus, Geripweb, Landesk, Proserver (file Sharing). Si è proceduto all'installazione di un nuovo server di macchine virtuali in tecnologia ESXi in DMZ, di un nuovo sistema di backup di tipo VTL (Virtual Tape Library) per il consolidamento dei dati salvati. E' stata terminalizzata la procedura di contabilità (CF4) e quella utilizzata dall'ufficio Funerario (Stige). Si sta procedendo nell'attività di sperimentazione della tecnologia Thin-Client. Infine è stato aggiornato l'ambiente applicativo Winsmart utilizzato dall'ufficio Ecologia.

#### 2) *sistema informativo comunale:*

##### assistenza e manutenzione

rinnovati tutti i contratti di manutenzione hardware e software ed eseguiti interventi manutentivi in economia (sostituzione tastiera, mouse, schede di memoria, switch)

#### 3) *servizio statistico*

Oltre che a garantire lo svolgimento dei compiti in materia di statistica imposti all'ufficio dal D.Lgs. 322/89 sono state svolte 3 indagini campionarie su incarico dell'ISTAT per un totale di 50 famiglie intervistate.

evase circa 150 richieste, sia di uffici interni che esterni, finalizzate all'ottenimento di dati statistici aggregati in modi differenti;

realizzati 4 studi statistici riguardanti la realtà monzese e brianzola e 10 notiziari statistici contenenti informazioni di vario tipo, più un CD ROM comprensivo di tutta la produzione statistica dell'anno precedente;

Implementazione degli studi consolidati arricchendoli, ove possibile, dei dati relativi ai comuni della Provincia di Monza e Brianza, rivisitazione grafica e rivisitazione della sezione del portale sul quale sono esposti;

Attivazione delle azioni propedeutiche al corretto svolgimento dei prossimi Censimenti Generali:

rivisitazione delle basi territoriali e dello stradario secondo precise indicazioni ISTAT;

partecipazione al "Tavolo intersettoriale Monza città dei bambini e dei ragazzi";

***Progetto "Monza: servizi in tempo"- in qualità di componente coordinatore dell'unità di progetto Monza: servizi in tempo.***

Partecipazione e coordinamento del progetto, continuando un percorso di attuazione di politiche temporali avviato nel 2005 e regolato dal Piano Territoriale degli Orari. Grazie al finanziamento di Regione Lombardia, "Monza: servizi in tempo" attua le linee guida del PTO attraverso la realizzazione di due azioni finalizzate a migliorare l'accessibilità ai servizi degli enti:

##### **Monza on line**

Prosegue il percorso già avviato dal precedente progetto di attivazione di servizi on-line e di semplificazione del loro accesso dal portale, utilizzando anche la Carta Regionale dei Servizi (CRS), tessera già in possesso a tutti i residenti in Lombardia.

In sintesi gli obiettivi sono i seguenti:

-ampliare la rosa di servizi offerti, migliorando l'appetibilità dell'offerta e l'accessibilità degli stessi specialmente quelli che riguardano l'istruzione;  
-attivare la modalità on-line dei pagamenti, come mensa scolastica, multe ecc., stante i vincoli di sicurezza e di adeguamento organizzativo degli uffici comunali verso procedure sempre più complesse;  
condividere con gli enti del territorio aderenti all'iniziativa, attraverso la sottoscrizione di una lettera d'intenti, un percorso di implementazione dei servizi on line , predisporre una comunicazione più efficace e mirata, con accompagnamento al percorso d'utilizzo, ai cittadini o city users ie con anche la fornitura di lettori di smart card, necessari per l'utilizzo della CRS.  
Per la conclusione dell'azione è in calendario la sottoscrizione della "lettera d'intenti" con gli enti aderenti per il 22 settembre.

### **Giornata del cittadino**

In un giorno settimanale, il giovedì, alcuni uffici comunali saranno aperti nella stessa fascia oraria (dalle 9.00 alle 18.00, garantendo l'apertura pomeridiana dalle 12.00 alle 18.00), con l'obiettivo di migliorare l'accessibilità e l'offerta oraria dei servizi di sportello al pubblico. Contemporaneamente gli enti del territorio aderenti all'iniziativa, sempre il giovedì parteciperanno con un orario condiviso che va dalle ore 9.00 alle ore 14.30 garantendo, come novità, la pausa pranzo.

Per la conclusione dell'azione è in calendario la firma del protocollo d'intesa per il 22 settembre, l'avvio della sperimentazione il 24 settembre e le relative azioni di comunicazione. Le due sperimentazioni saranno integrate con azioni di comunicazione, monitoraggio e valutazione, per la messa a regime dell'iniziativa o la riprogettazione.

### **Attività di sviluppo**

#### **1. *servizi per il cittadino:***

Rilascio di servizi telematici al cittadino con integrazione della Carta Regionale dei Servizi (CRS). Sono stati resi disponibili tramite internet i servizi previsti dal progetto Siscotel

- Consolidamento dell'infrastruttura del portale nel nuovo ambiente open source (openCMS) secondo i requisiti di accessibilità definiti dalla legge Stanca
- Avviamento dello sviluppo, in collaborazione con i vari partner tecnologici, dei seguenti servizi
  - a) Visura pasti mense scolastiche comunali
  - b) Calcolo autodeterminazione ISEE
  - c) Iscrizioni centri estivi
  - d) Iscrizione pre e post scuola.
  - e) Pagamenti on-line dei vari servizi offerti
  - f) Integrazione cambio di indirizzo on-line fra le piattaforme websi e cbmonline
- Rilascio Pin CRS presso gli uffici comunali. Costruzione dell'infrastruttura hardware e software per il rilascio del PIN della CRS presso l'ufficio "Sportello del Cittadino" di p.zza Carducci
- Partecipazione alla costruzione dell'evento intersettoriale "Comune In Casa"

#### **2. *supporto a innovazione servizi interni***

##### ***Riqualificazione personale Sistemi Informativi***

in seguito all'esternalizzazione del servizio assistenza, due operatori hanno intrapreso un percorso di riqualificazione nell'ambito dell'ufficio Applicativi e Sviluppo software.

### *Sezioni intranet*

Sviluppo di un applicativo in modalità web per la pubblicazione autonoma, da parte dei vari uffici delle news su intranet

Sviluppo di un applicativo in modalità web per la prenotazione e segnalazione di modifiche della logistica degli uffici in cui si rende necessario una ridefinizione degli standard legati alla legge 626 e uno spostamento di apparecchiature informatiche.

### *Gestione Documentale*

Eseguita integrazione dell'autenticazione IRIDE con gli accrediti di dominio

### *Conservazione sostitutiva*

Analizzato, definito e concluso il processo di emissione elettronica dei mandati verso la tesoreria, senza produzione del cartaceo. Definizione e scelta di un partner tecnologico per la gestione della conservazione sostitutiva. Analizzato e definito il processo di emissione elettronica delle determinazioni dirigenziali per la conservazione sostitutiva. Definizione degli standard di trasmissione e di scambio informazioni con il partner tecnologico che fornirà il servizio di archiviazione.

Visione e analisi di software per una più estesa gestione della problematica di conservazione sostitutiva.

### *Gestione processi Settore Sviluppo Economico*

Revisione e conclusione analisi processi in corso e relativa implementazione in SIGEPRO.

Formazione degli utenti e passaggio alla nuova procedura.

Continuazione dell'analisi dei processi mancanti.

### *Gestione processi Edilizia*

Continuazione dell'analisi dei processi (richiesta DIA ... ) e relativa implementazione.

### *SIT*

Partecipazione all'obiettivo intersettoriale SIT, disegno e implementazione delle personalizzazioni della procedura per la gestione dei permessi di scavo e dell'occupazione di suolo pubblico (GRP). Studio per l'estensione del servizio anche all'ambito delle manifestazioni. Analisi delle personalizzazioni per il modulo Publiweb per la gestione degli impianti pubblicitari. Supporto nella partecipazione a progetti in ambito extraterritoriale, legati principalmente al tema della cartografia catastale e sua integrazione con le banche dati comunali

### *ELISA2*

Progetto intersettoriale denominato "Elisa2": supporto allo sviluppo del progetto con particolare riferimento alle procedure di integrazione delle banche dati sulla piattaforma fornita da Hiweb

### *Gestione Cartella Sociale.*

Supporto all'analisi e all'implementazione della cartella sociale elettronica nell'ambito di un progetto intercomunale (Monza - Brugherio - Villasanta) per il settore Servizi sociali.

### *Ufficio museale*

Analisi, ed implementazione di un software specifico per la gestione opere d'arte da parte dell'ufficio Museale

### *Altro.*

Aggiornamenti di software interni per la gestione di particolari attività altrimenti non automatizzate

### **3. *Funzionamento a regime del servizio di manutenzione delle pdl***

Procede il servizio di manutenzione e l'aggiornamento delle postazioni di lavoro.

### **4. *Connettività fibra***

In collaborazione con la Provincia di Milano si sta procedendo alla posa di fibra ottica attraverso la rete fognaria per il collegamento delle seguenti sedi comunali: Nuova sede Polizia Municipale (via Marsala), sede Polizia Municipale (via Mentana), sede Economato (via Bramante da Urbino), sede Serrone (viale Brianza), sede Settore Manutenzione (via de Chirico), sede Cimitero Urbano (via Ugo Foscolo) e la sede dell'Ospedale San Gerardo (via Pergolesi)

## Progetto 1C: INFORMAZIONE E COMUNICAZIONE

Nel corso del primo semestre dell'anno 2009 numerose sono state le iniziative programmate dall'Amministrazione, per le quali si è provveduto alla promozione e coordinamento, sul fronte della comunicazione e delle relazioni con diversi soggetti e partners locali e non; tra i più significativi si menzionano: Exposcuolambiente 2009, Campionato di Giornalismo.

Le sale destinate all'Urban Center, il cui uso è volto a sviluppare azioni di marketing territoriale ed a promuovere e divulgare alla cittadinanza progetti promossi dai vari Assessorati, hanno ospitato mostre e convegni a tema per presentare: piani urbanistici - mostra "Otto progetti per Monza"; "Monza la Centro"; tematiche di carattere sociale e culturale - "Artigianarte" 3° salone dell'Artigianato d'arte e dell'eccellenza; "Quelle ...case" dal regolamento di Cavour alla legge Merlin; incontro pubblico con la poetessa Alda Merini; Convegni del Centro Culturale Talamoni, ciclo di incontri per la prevenzione "Appuntamento per la salute".

L'Urban Center ha inoltre ospitato, come già precedentemente accaduto, la sala stampa nelle recenti elezioni europee ed amministrative per l'istituzione della nuova Provincia di Monza e Brianza.

"Tua Monza", il periodico comunale, ha visto, nella prima parte dell'anno, l'uscita di tre numeri, uno dei quali dedicato interamente alla Sagra di San Giovanni.

La promozione della comunicazione in relazione all'attività informativa dell'Amministrazione comunale si è sviluppata durante il 2009 con il supporto offerto ai diversi uffici nella predisposizione di materiale divulgativo-promozionale (manifesti, volantini, brochures e banner).

In particolar modo si sottolinea il supporto agli Assessori nelle attività di comunicazione ai cittadini nell'ambito della pianificazione di campagne di comunicazione per i Settori Opere Pubbliche, Riqualificazione Urbana e Sicurezza-Viabilità-Protezione Civile e la collaborazione all'organizzazione di inaugurazioni per progetti di opere pubbliche (parcheggi, giardini, piazze). Sono state inoltre avviate le attività connesse all'organizzazione dell'accoglienza degli ospiti istituzionali presso gli spazi a disposizione dell'Amministrazione Comunale in occasione del Gran Premio di Formula Uno.

E' proseguita l'attività di gestione e controllo dell'immagine coordinata dell'ente, mediante la trasmissione e la verifica del corretto uso del logo del comune di Monza presso i soggetti che ne hanno fatto richiesta a seguito di concessione di patrocinio da parte dell'Amministrazione Comunale.

E' stata infine programmata la partecipazione dell'Amministrazione Comunale, con conseguente avvio delle attività di organizzazione e coordinamento, ai seguenti eventi fieristici: COMPA - Salone della Comunicazione Pubblica (Rho/Però, novembre 2009), Fiera di Monza (Monza, ottobre/novembre 2009), Risorse Comuni (Milano novembre 2009).

Per quanto riguarda la comunicazione diretta con i cittadini si è proceduto nello sviluppo e uso delle tecnologie e dei nuovi strumenti di dialogo.

Il rinnovato sito dedicato alla partecipazione [www.monzapartecipa.it](http://www.monzapartecipa.it) consente di colloquiare con la popolazione e capirne orientamenti e opinioni attraverso l'apertura di forum e sondaggi, mentre sempre più cittadini risultano iscritti al servizio di messaggistica via SMS che quest'anno ha visto un significativo incremento degli iscritti (circa 4.000) si è ulteriormente sviluppato con il collegamento ad alcuni sistemi gestionali: in questo modo il singolo utente potrà essere avvisato via SMS su scadenze e informazioni relative al servizio di cui usufruisce.

Anche il per sito web comunale è stata affidato l'incarico di rifacimento sia grafico che per l'accessibilità, in modo da offrire ai molti cittadini che lo utilizzano uno strumento sempre più utile e accessibile.

Ulteriore sviluppo ha avuto il Città in Tv con l'installazione a Monza di ben 20 monitor informativi già funzionanti, sui quali passano informazioni e video sui servizi e sull'amministrazione.

## **Progetto 1D: GESTIONE ATTIVITA' COMMERCIALI E PRODUTTIVE**

### **PARTE SPESA**

#### **Spese assistenza e aggiornamento software per la gestione Commercio - 1030303**

Lo stanziamento non è stato impegnato. Viene gestito direttamente dal servizio CED e STATISTICA.

#### **Spese per Bandi e Commissioni di gara - 1110503**

Lo stanziamento è stato parzialmente impegnato. Si provvederà all'impegno entro fine anno verificata l'effettiva necessità.

#### **Spese per Commissioni Commercio - 1110503**

Il relativo stanziamento è stato impegnato e parzialmente liquidato. La restante parte verrà impegnata e liquidata successivamente tenuto conto delle necessità che si dovessero verificare.

#### **Spese per Commissione di Vigilanza - 1110503**

Lo stanziamento non è stato ancora impegnato. Si provvederà all'impegno entro fine anno verificata l'effettiva necessità

#### **Lavoro temporaneo commercio 1110501**

Lo stanziamento non è stato impegnato.

#### **Servizio di connessione a Banche Dati P.A. - 1110503**

Lo stanziamento è destinato al pagamento del canone per il servizio suddetto e sarà impegnato entro settembre.

#### **Noleggio bagni chimici 1110504**

Lo stanziamento è stato parzialmente impegnato e viene liquidato ad ogni verifica tenuto conto delle necessità che di volta in volta si sono verificate.



## **Progetto 1E: PARTECIPAZIONE A SOCIETA' ED ENTI**

Il Progetto 1E relativo alle partecipazioni detenute del Comune di Monza in società che erogano servizi pubblici locali ha raggiunto l'obiettivo prefissato per l'anno in corso; in particolare sono stati valutati possibili scenari volti a rafforzare il ruolo delle nostre partecipate, in un settore in continua evoluzione sia dal punto di vista normativo che sociale.

La tipologia e la peculiarità di alcuni dei servizi erogati è tale da richiedere un monitoraggio costante dell'andamento delle società partecipate per garantire un adeguato standard qualitativo delle prestazioni e dei servizi erogati.

Al fine di procedere ad un consolidamento della società TPM S.p.a. si è attuato con Delibera di C.C. n. 39 del 01/07/09 il progetto relativo al conferimento del ramo d'azienda del trasporto pubblico locale di TPM S.p.A. in NET S.r.l., società partecipata al 100% da A.T.M. S.p.a. interamente di proprietà del Comune di Milano. Si è infatti ritenuto di individuare nella società NET S.r.l. l'operatore di settore maggiormente rispondente agli indirizzi adottati dal C.C. con l'approvazione, nel Luglio 2008, di un ordine del giorno volto a favorire opportuni processi di aggregazione che includessero anche il conferimento del ramo d'azienda del TPL di T.P.M. S.p.A. a società preferibilmente interamente pubbliche quale si configura per l'appunto NET e che, tra l'altro, eroga il servizio di trasporto pubblico in un'area geografica contigua all'ambito di operatività della stessa T.P.M. S.p.A. in qualità di aggiudicataria del Lotto 3 (sottorete norddest).

Con quest'operazione di conferimento del ramo d'azienda del TPL, TPM S.p.A., continua a rimanere una società partecipata interamente dal Comune di Monza che svolge attività inerenti la mobilità ed i parcheggi, detenendo al posto del ramo d'azienda conferito, una quota di partecipazione in NET S.r.l. pari al 6,50%.

## Progetto 1F: SERVIZIO LEGALE

L' attività di difesa dell' Ente svolta dal Settore Legale, Ufficio Contenzioso, ha avuto modo di consolidarsi, nel corso dell' anno, nell' assunzione della difesa nei giudizi in cui il Comune si è trovato coinvolto.

Gli obiettivi del Servizio Legale per la costituzione in giudizio dell' Ente sono stati raggiunti mediante l' assunzione diretta della difesa da parte del Servizio Legale in tutti i giudizi civili che sono stati promossi e in gran parte di quelli amministrativi, esclusi, unicamente, quelli riguardanti la materia strettamente urbanistica e collegata al PGT o in cui vengano trattate questioni di particolare rilevanza per l' Ente.

Nell' ambito dei giudizi penali l' Ufficio ha proceduto, ove richiesto dagli uffici comunali interessati, alla costituzione di parte civile dell' Ente al fine di ottenere un risarcimento per i danni subiti.

L' ufficio contenzioso, su richiesta degli altri uffici comunali, ha altresì posto in essere azioni per il recupero crediti proponendo azioni giudiziarie per il recupero coattivo di somme dovute all' Amministrazione a vario titolo: canoni di locazione non corrisposti, canoni di concessione, indennità non pagate.

Per quanto riguarda l' attività stragiudiziale, la stessa è consistita nella redazione di pareri scritti, ove la richiesta sia stata formulata per iscritto, cercando di ottemperare, per quanto possibile, alle richieste nei tempi brevi che sono stati individuati, nonché nella formulazione di pareri orali ogni volta che siano state richieste consulenze "estemporanee" allorquando se ne presentava il bisogno.

Il Servizio Legale ha, altresì, fornito supporto legale alla Segreteria Generale in tutte le questioni, riguardanti il Consiglio Comunale o la Giunta, in cui sia presentato un problema di interpretazione di una norma e della sua applicazione.

L' attività stragiudiziale è consistita anche nella partecipazione a riunioni a supporto degli altri uffici dell' ente e nella partecipazione a progetti sovracomunali in cui è stata richiesta la presenza di un legale.

A partire dall' anno 2009, il Settore Legale ha preso in carico le cause relative ai settori tecnici, antecedenti alla costituzione dell' Ufficio e prima gestite direttamente dalla Segreteria dei Settori tecnici. Si tratta di cause per le quali in passato era stato affidato l' incarico di difesa a legali esterni pertanto l' Ufficio Contenzioso sta provvedendo a liquidare le parcelle pervenute, ricostruendo l' iter di affidamento dell' incarico al fine di verificare la disponibilità degli impegni assunti nelle relative delibere.

L' Ufficio sta, altresì, provvedendo ad inserire tutte le pratiche tecniche pregresse nel programma di gestione legale, al fine di poter avere una visione completa delle cause in cui si è trovato coinvolto l' Ente.

Nell' anno 2009 è stato modificato il sistema di gestione delle pratiche del Settore avendo attuato la migrazione del software esistente in ambiente WEB. Ciò ha consentito, dopo un iniziale necessario periodo di adattamento al nuovo sistema, di poter disporre di maggiori funzioni per gestire al meglio le pratiche esistenti in ufficio.

Per quanto riguarda le entrate, il Servizio Legale si è attivato per ottenere il pagamento delle spese legali o di altre somme dovute a diverso titolo, da parte di soggetti risultati soccombenti in cause instaurate nei confronti dell' Amministrazione e ha proceduto ad inoltrare le richieste di risarcimento per danni causati al patrimonio comunale da terzi nell' ambito di incidenti stradali (es. abbattimento paline semaforiche, danneggiamento ad aiuole, guard-rail ecc.). La maggior parte delle richieste è andata a buon fine avendo ottenuto dalla compagnia di assicurazione avversaria quanto richiesto. In caso di mancato pagamento l' ufficio provvede a reiterare le richieste nell' ambito dei termini prescrizionali previsti per legge e a valutare l' opportunità di promuovere un giudizio per ottenere il risarcimento.

Il servizio si è occupato, inoltre, delle richieste di patrocinio legale presentate da dipendenti (o ex) e amministratori (o ex) che si siano trovati coinvolti in procedimenti giudiziari in dipendenza del loro ufficio, procedendo ad attivare la polizza assicurativa stipulata per il rimborso delle spese legali sostenute e dovuto in caso di assoluzione.

Per quanto riguarda la Tutela della Privacy, il Settore ha adempiuto agli obblighi previsti per legge: revisione del documento programmatico per la sicurezza, nomina degli Amministratori di Sistema effettuando una serie di incontri con gli Uffici Comunali preposti per la predisposizione di corsi in materia.

## Progetto 1G: ATTIVITA' DI SUPPORTO

### PROTOCOLLO INFORMATICO E ARCHIVIO

Oltre a garantire la gestione delle attività ordinarie, per l'anno 2009 l'ufficio *Gestione informatica dei documenti e degli archivi* (ex Uff. Protocollo) ha previsto lo sviluppo di alcuni progetti:

#### **Attività del Protocollo informatico:**

Consolidamento di un adeguato standard qualitativo di tutte le attività che si avvalgono del "sistema unico di protocollazione e gestione informatica in rete dei documenti e dei procedimenti amministrativi", attraverso il monitoraggio, la formazione continua degli operatori e l'asestamento degli iter.

Sviluppo della gestione elettronica del flusso documentale (fascicolazione, scansione ecc.), tale attività procede per tappe in funzione dei mezzi e delle risorse che vengono messi a disposizione. E' stata attivata la casella di Posta Elettronica Certificata che ha cominciato a prendere piede nei rapporti con alcuni enti pubblici.

Formazione: l'ufficio, con l'impiego di personale interno già appositamente addestrato, ha provveduto nel primo semestre ad attivare un corso di formazione destinata agli "operatori della gestione documentale" in attività nei diversi settori. Tale formazione viene tenuta periodicamente due volte all'anno per consentire una corretta ed omogenea modalità di protocollazione e gestione documentale.

#### **Archivio di deposito- attività di sviluppo:**

Prosegue regolarmente secondo la tempistica contrattuale il riordino della sezione di deposito - documentazione del decennio 1986-95 - e si concluderà a fine 2011.. Continua in parallelo la riorganizzazione complessiva dei fascicoli del personale cessato.

### UFFICIO UNICO DI NOTIFICA

Il lavoro svolto dall'Ufficio alla data del 4 agosto 2009 è riepilogabile con i seguenti dati:

n°	14.527	atti notificati
n°	3.615	atti depositati nella casa Comunale ( ns. Ufficio )
n°	4.118	affissioni all'Albo Pretorio.
n°	2.000	Buste consegnate. ( UFFICIO ALLOGGI E UFFICI VARI )
n°	12.000	Ricerche Anagrafiche

Attualmente l'ufficio è in attesa di n° 4 tessere per la firma digitale, oltre a quelle già attive, per dare la possibilità, a tutti i componenti dell'ufficio, di poter operare per la gestione determine. In correlazione attendiamo anche il nuovo software che interagisca con IRIDE per la gestione del repertorio dei Messi Comunali, entro il 31 dicembre 2009.

L'ufficio ha collaborato e collabora con l'Ufficio Tributi per gli accertamenti di loro competenza ( T.A.R.S.U. - I.C.I- IMPOSTA PUBBLICITA' ).

## Progetto 1H: SVILUPPO POLITICHE DI FINANZIAMENTO

Nella prima parte dell'anno è proseguito l'invio a Dirigenti, Assessori e Sindaco di documenti di indirizzo e comunicazioni della Commissione Europea, tra cui anche inviti a convegni di interesse ed Infoday. Tra i più interessanti, ricordo i seguenti :

1. Governance e controllo delle partecipate, Milano 25 e 26 Febbraio, organizzazione Promo P.A. / Viale Leporini 37 - Lucca.
2. I bambini e le città, Milano 23 Gennaio - palazzo della Triennale - Museo dei bambini Milano.
3. Scheda informativa infoday Programma Salute 2008 - 2013, organizzazione Agenzia esecutiva per la salute e i consumatori.
4. Comunicazione della Commissione al Parlamento E. , Consiglio, CESE, Comitato d. Regioni, dal titolo : Le malattie rare, una sfida per l'Europa.
5. Comunicazione della Commissione al Parlamento E. , Consiglio, CESE, Comitato d. Regioni, dal titolo : libro verde sulla coesione territoriale. Fare della diversità territoriale un punto di forza.

E' proseguito, nei primi tre mesi 2009, lo scambio di corrispondenza con l'Università di Turku ( Finlandia ), durante il quale sono emerse alcune coordinate da utilizzare per un eventuale collaborazione con la citata Istituzione educativa. A questo proposito è stata predisposta dal Settore una **bozza di protocollo di intesa**, agli atti del Settore scrivente, che tiene nel dovuto conto i seguenti documenti della Commissione Europea, riguardanti mobilità degli studenti e competenze chiave per l'apprendimento :

1. Promuovere la mobilità dei giovani per l'apprendimento / COM (2009) 329/3.
2. Un quadro europeo aggiornato per la cooperazione europea nel settore dell'istruzione e della formazione / COM (2008) 865 definitivo.
3. Raccomandazione del Parlamento E. e Consiglio del 18 Dicembre 2006, relativa alla mobilità transnazionale nella Comunità a fini di istruzione e formazione professionale : Carta europea di qualità per la mobilità.
4. Raccomandazione del 18 Dicembre 2007 relativa a competenze chiave per l'apprendimento permanente - 2006/962/CE.
5. Comunicazione su un'agenda europea per la cultura in un mondo in via di globalizzazione - COM ( 2007 ) 242 definitivo.
6. Decisione del parlamento Europeo e del Consiglio relativa all'Anno Europeo della creatività e dell'innovazione ( 2009 ).
7. Agenda europea per la Cultura in un mondo in via di globalizzazione - COM ( 2007 ) 242 def. - non pubblicata nella gazzetta ufficiale.

Dopo alcuni scambi di opinioni con la responsabile della Scuola Materna Comunale, finalizzati a verificare la possibilità di elaborare un progetto utilizzando il programma Lifelong Learning (2007-2013 ), si è ritenuto di rinviarne l'elaborazione e la stesura, che era stata avviata da chi scrive, a partire dalla presa d'atto delle conclusioni del convegno europeo su " Improving early childhood education and care " ( Bruxelles 14 ottobre 2008 ) . Si è preferito quindi contattare il Settore Amministrazione Parco, nella persona del Dirigente responsabile e del responsabile del servizio . Dopo un reciproco scambio di battute ed esperienze, il settore Sviluppo Politiche di Finanziamento ha approfondito alcuni temi applicativi per valutare la possibilità della stesura di un progetto ad hoc. I testi presi in considerazione sono stati i seguenti :

1. Il Parco della Villa Reale di Monza al bicentenario della fondazione - Contributi, Riflessioni, Prospettive - Atti del convegno, 7 Ottobre 2005.
2. Comunicazione della Commissione al Consiglio e al Parlamento Europeo relativa ad una strategia tematica sull'ambiente urbano . COM ( 2005 ) 718 definitivo.

3. Comunicazione della Commissione. Arrestare la perdita di biodiversità entro il 2010 - e oltre . Sostenere i servizi ecosistemici per il benessere umano.
4. Comunicazione della Commissione del 21 Dicembre 2005, intitolata “ Strategia tematica sull'utilizzazione durevole delle risorse naturali “. COM ( 2005 ) 670 ( SINTESI ).
5. Direttiva 92/43/CEE del Consiglio relativa alla conservazione degli habitat naturali e seminaturali e della flora e della fauna selvatiche ( SINTESI ).
6. Comunicazione della Commissione del 22 settembre 2006 “ strategia tematica per la protezione del suolo”.COM (2006) 231 def. ( SINTESI ).
7. Comunicazione della Commissione al Consiglio e al Parlamento europeo del 10 marzo 2005 “Relazione sull'attuazione della strategia forestale dell'unione Europea”. COM (2005) 84 def.( SINTESI ).
8. Regolamento CE n.2152/2003 del P.E. e del Consiglio del 17 Novembre 2003 concernente il monitoraggio delle foreste e delle interazioni ambientali nella Comunità ( Forest Focus 9 - ( SINTESI ).
9. Comunicazione della Commissione al Consiglio, al P.E., al C.E.S.E., del 24 Gennaio 2001, sul Sesto Programma di azione per l'ambiente della Comunità Europea “ Ambiente 2010. il nostro futuro, la nostra scelta “. COM ( 2001 ) 31 def. ( SINTESI ).

La stesura del progetto preliminare ha richiesto l'analisi dei seguenti documenti della Commissione Europea, in lingua inglese / francese :

1. Regolamento CE N.614/2007 del 23 maggio 2007 riguardante lo strumento finanziario per l'ambiente LIFE+.
2. LIFE + Nature and Biodiversity / Guidelines for applicants 2008.
3. LIFE + Nature and Biodiversity / Technical application forms 2008.
4. LIFE + 2008 / guide for the evaluation of LIFE + project proposals 2008
5. LIFE + 2007 / Indicators for the evaluation of the LIFE + programme. OUTPUTS/Initial indicators.
6. LIFE + CALL for proposals 2008 7 national annual priorities for Italy 2008.
7. LIFE + 2007 / Guidelines to partnership agreements.
8. Programma Operativo Regionale 2007/2013 della Regione Lombardia7 Cofinanziato con il contributo del FESR / Obiettivo “Competitività regionale e occupazione”.
9. Integrated environmental management / Guidance in relation to the Thematic Strategy on the Urban Environment.

Estremi del progetto presentato :

Titolo - Recupero di biodiversità in situazioni di verde urbano caratterizzate dalla presenza di patologie del tessuto arboreo e da larga diffusione di piante ed arbusti alloctoni.

Durata minima : 24 mesi

Budget complessivo presunto del progetto : €.607.371,00

Acronimo : Royal variety.

Terminato quest'ultimo progetto è ripresa l'analisi di bandi ed eventi informativi sui siti abituali di consultazione, allo scopo di raccogliere informazioni e spunti di lavoro, con l'obiettivo fuori e dentro il Settore. Tra i più interessanti spunti, che elenco anche allo scopo di definire una traccia precisa per eventuali ulteriori ricerche, sottolineo i seguenti :

1. Comunicazione della Commissione al P.E., al Consiglio, al C.E.S.E., al Comitato delle Regioni. “Una strategia per la R.& S. e l'innovazione in materia di TIC in Europa : passare alla velocità superiore.
2. Invito a presentare proposte ( EAC/09/2009 ). Sostegno in favore di programmi o di dispositivi di mobilità transnazionale nel Settore Cultura.
3. Documentazione varia di indirizzo su temi relativi all'apprendimento precoce delle lingue.
4. Sessione plenaria CESE : proposte per fronteggiare la crisi e rilanciare il modello sociale europeo. “ Un programma per l'Europa : le proposte della società civile ”.

5. Erasmus per giovani imprenditori : bando 2009. Invito a presentare proposte - DG ENTR N. ENT/ERA/09/311. Sostegno a progetti che consentano ai giovani imprenditori UE di imparare presso aziende di imprenditori più esperti in un altro Stato membro, allo scopo di facilitare lo scambio di esperienze e la creazione di reti.
6. Programma Cultura - Infoday 2009 - 15 maggio Barcellona/29 Maggio Vilnius/11 Giugno Bruxelles.
7. Dialogo euro-mediterraneo fra le culture - bando 2009 della Fondazione A. Lindh per programmi di lungo periodo. Obiettivo : Sviluppare partnership durevoli fra le due sponde del mediterraneo.
8. Dialogo euro-mediterraneo fra le culture - bando 2009 della Fondazione A. Lindh per programmi di breve periodo. Obiettivo: avvicinare le persone e promuovere il rispetto per le differenze, la migliore comprensione e il riconoscimento reciproco, attraverso il dialogo interculturale.
9. Bando nell'ambito del programma specifico " Prevenzione e informazione in materia di droga" : sostegno a progetti specifici transnazionali.

Lo spunto per un secondo progetto mi è stato dato dalla pubblicazione della Camera di Commercio Monza Brianza, dal titolo "Per un indice di accessibilità : studio sulla mobilità in Brianza" dove viene sottolineato, relativamente al territorio di riferimento, il ruolo storicamente preponderante del mezzo automobilistico privato e la necessità di individuare una strategia di integrazione ed interscambio gomma-ferro.

Il progetto predisposto sulla base di tali spunti e di alcuni incontri avuti con il Servizio Interventi Scolastici, ha fatto perno sulla lettura dei seguenti documenti della Comunità Europea :

1. Comunicazione della Commissione al Consiglio, al Parlamento europeo, al Comitato economico e sociale e al Comitato delle regioni del 12 maggio 2000, dal titolo " Verso un'Europa senza ostacoli per i disabili ". COM (2000) 284 def.
2. Piano d'azione per l'efficienza energetica : concretizzare le potenzialità. Risoluzione del Parlamento europeo del 31 Gennaio 2008. ( 2009/C 68 E/04 ).
3. Libro Verde : per una nuova cultura della mobilità urbana. Libro verde della Commissione del 25 settembre 2007. COM (2007) 551 definitivo.
4. Comunicazione della Commissione " Efficienza energetica : conseguire l'obiettivo del 20%. COM ( 2008 ) 772 definitivo.

Sono stati altresì tenuti nella massima considerazione i seguenti documenti di lavoro della Commissione :

1. Invito a presentare proposte per azioni nel settore dell'energia nell'ambito del Programma "Energia Intelligente Europa" ( Decisione 1639/2006/CE del Parlamento Europeo e del Consiglio del 24.10.2006, GU L 310/15 del 9.11.2006 ).
2. CIP - EIE-2009 Call for Proposals 2009. GUIDE for Proposers. Promotion / Dissemination Projects : SAVE, ALTENER, STEER and INTEGRATED INITIATIVES.
3. CALL FOR PROPOSALS 2009 FOR ACTIONS UNDER THE PROGRAMME "Intelligent energy - europe".
4. Energie Intelligente - Europe II. Programme de travail 2009.
5. Intelligent Energy - Europe II - 2007/2013 . Financial Guidelines.
6. Grant agreement for an action . Agreement number - IEE/07/...

La bozza preliminare di progetto, dal titolo " Sviluppi e misure intermodali nel trasporto scolastico breve ", acronimo " Intermodal awareness " , prevede una spesa complessiva presunta di €.1.422.054,95 di cui il 75% potenzialmente a carico della C.E. e la restante quota suddivisa tra 5 partner ( consigliati ) complessivi. Durata prevista circa 2 anni ½.

Da ultimo, sulla base delle due bozze di progetto predisposte dal settore e tenendo presenti problemi e prevedibili difficoltà di gestione e guida dei progetti, specialmente se considerati dal punto di vista di un potenziale coordinatore, è stata predisposta una bozza di **Accordi di**

**partenariato**, tenendo presenti le linee guida del Programma per l'ambiente LIFE plus. Gli accordi di partenariato vengono normalmente considerati documenti di lavoro obbligatori, da sottoporre alla valutazione della Commissione, per l'ammissione del progetto al finanziamento europeo.



## Progetto 1I: POLITICHE GIOVANILI E PARI OPPORTUNITA'

Stato di attuazione programma al 25.08.2008

Con riferimento alle politiche giovanili:

Obiettivo: attivazione del progetto hubyoung con parco offerte per i giovani in ambito formativo, artistico, sportivo, culturale

Azioni svolte progetto hubyoung

"HubYoung, piattaforma sussidiaria di valorizzazione del "capitale umano" dei giovani del territorio per azioni innovative nelle reti della provincia di Monza e Brianza", è un progetto finanziato dal **Ministero della Gioventù** e da **Regione Lombardia**, attraverso il Bando Pogas Politiche Giovanili "Nuova generazione di idee. Le politiche e le linee di intervento per i giovani di Regione Lombardia".

Il progetto Hubyoung si articola in 5 azioni:

- recupero e valorizzazione dell'area dell'ex-macello;
- realizzazione di un concorso di idee e formazione;
- luogo per lo svolgimento di eventi;
- realizzazione di laboratori artistici, di arti figurative e musicali;
- luogo per svolgere sport.

Azioni svolte:

- Attivazione progetto, costituzione ATS dei 22 partner progettuali, costituzione struttura organizzativa team office e tavoli relativi a ciascuna delle 5 azioni previste;
- Elaborazione e pubblicazione concorso di idee business angels aperto da metà giugno 2009 al 15 gennaio 2010;
- Attivazione partecipazione giovani al progetto attraverso azione allyoung;
- Affiancamento progettazione skatepark e opera pubblica ex-tettoia cavalli posizionati nell'area hubyoung;
- Attivazione ricerca qualitativa e quantitativa popolazione giovanile della provincia di MB
- Realizzazione versione beta sito hubyoung;
- Programmazione eventi living hub da settembre 2009 a giugno 2010.

Con riferimento alla RPP 2008/2010

- **Coordinamento cag** gennaio- luglio 2009 e nuova programmazione Centri Giovani per sett 2009/2011: indizione di due gare d'appalto, di cui una già aggiudicata.
- **Apertura Sportello Giovani** per rispondere al bisogno di informazione rispetto alle opportunità offerte dal Comune e dal territorio, attivo una volta alla settimana dalle 14 alle 16 il martedì pomeriggio.
- **Attivazione Radioweb [www.mwradio.it](http://www.mwradio.it)**, gestita dai giovani coordinati da facilitatore. La radio web nasce per dar voce a tutti i giovani che hanno qualcosa da dire e raccontare, che hanno voglia di parlare al mondo e di divertirsi sentendosi protagonisti; il web per raggiungere quanta più gente possibile, per chi ha voglia di ascoltare musica e di essere sempre aggiornato su ciò che c'è in Città. L'idea di una radio web per i giovani della città di Monza nasce come secondo *step* del progetto europeo "let's get it together". Il gruppo di giovani coinvolti ha individuato la radioweb come strumento di partecipazione alla vita della città. La radio inaugurata il 4.03.2009, vede 12 trasmissioni, la partecipazione a 9 eventi del comune (festa d'europa, overground, a

piedi nudi nel parco..) e un coinvolgimento di 32 giovani monzesi, con circa 2000 ascoltatori ad oggi.

- **Gestione sito [www.monzagiovani.it](http://www.monzagiovani.it):** un contenitore di progetti, eventi, appuntamenti, concorsi a cui i giovani possono partecipare. Uno strumento di informazione per divulgare tutte le iniziative poste in essere.
- **Realizzazione Carta giovani di Monza e distribuzione carta giovani provinciale.**  
Carta Giovani si rivolge ai ragazzi dai 18 ai 30 anni ed è stata distribuita nel 2009 a 14.000 persone residenti in Monza in questa fascia d'età. E' pensata per venire incontro a tutti quei bisogni che non possiamo definire banalmente consumistici, ma sani e naturali come andare al cinema, visitare un museo, ascoltare musica, leggere, viaggiare, divertirsi in compagnia. Da Maggio lo sportello giovani è punto di distribuzione anche per la carta giovani provinciale.
- **Gemellaggio Monza-Praga** siglato in data 9 maggio 2009, festa d'Europa.  
Il gemellaggio si contestualizza all'interno di un percorso che vede l'Amministrazione Comunale porsi tra le missioni l'apertura di un dialogo con le culture europee e la possibilità di rendere i giovani della Città protagonisti attivi.  
Il 9 maggio in Piazza Duomo, in occasione della ricorrenza della Festa d'Europa, il sindaco di Monza e il sindaco di Praga, accompagnato da una delegazione politica e un gruppo di giovani di Praga, hanno siglato ufficialmente il gemellaggio tra le due città in un momento pubblico, a cui ha partecipato la cittadinanza monzese.  
La delegazione di Praga, composta da 14 persone tra giovani, politici e imprenditrici, è stata ospite della nostra città dal 9 al 11 maggio; altre a diversi momenti di incontro per approfondire la conoscenza tra le due città, sono stati svolti due convegni: "il valore della cittadinanza europea nelle nuove generazioni" in Università, facoltà di scienze dell'organizzazione, e "Europa come paese di scambio e di esperienze. Opportunità per ragazzi e donne" in Aimb.

#### Con riferimento alle pari opportunità:

- Realizzazione stagione teatrale "**Racconti di donna**" marzo 2009.  
"Racconti di donna" è un'iniziativa culturale in 4 incontri, realizzata in collaborazione con Il Teatrino dell'Allodola e Irene Carossia.  
Ritratti di donne fra parole e musica. Un omaggio a icone femminili della storia in un'avventura ricca di emozioni, sogno, passione, disperazione e ironia.  
Dalla tenacia di Madame Bovary di Flaubert e la sfida dell'amore contro una ottocentesca società, gretta e avversa alla Madre Coraggio di Brecht, alla Didone dell'Eneide di Virgilio, a Emily Dickenson, alla sublime bellezza di Eleonora Duse raccontata dalla straordinaria voce di Irene Carossia. L'iniziativa ha avuto un buon successo.  
Apprezzata la location del Teatrino della Villa Reale e la combinazione dei quattro spettacoli, dato confermato dal numero delle prenotazioni raccolte attraverso contatto telefonico e invio di mail: lo spettacolo di Madame Bovary ha registrato la prenotazione di 111 persone, quello della Carossia 114, Madre Coraggio 118, "Quell'Antica Fiamma, da "Eneide" di Virgilio "Dalle Poesie e Lettere", di Emily Dickinson 115 con liste di attesa.
- Attivazione progetto "**professione Tagesmutter**".  
A seguito del protocollo d'intesa siglato tra Comune, Camera di Commercio, Formaper e Confindustria a 3 febbraio 2009, è scaturita la progettualità relativa a nuove forme di servizi di cura, che rispondano al bisogno di conciliazione delle mamme lavoratrici; dopo un benchmarking europeo sui servizi in atto, il team di progetto ha individuato la best

practises del servizio tagesmutter, trasferibile sul nostro territorio. In data 25 giugno è stato pubblicato il bando per il reclutamento delle 30 candidate tagesmutter.

Il progetto offre un percorso formativo gratuito a 30 donne residenti all'interno della Provincia di Monza e Brianza al fine di divenire Tagesmutter e costituire la prima cooperativa Tagesmutter del territorio.

La Tagesmutter è un donna che svolge la funzione di assistente domiciliare per la prima infanzia, offrendo un servizio qualificato e rispondere ai bisogni della famiglie con entrambi i genitori lavoratori.

Il percorso formativo consta di 300 ore di cui 250 ore in aula in ore serali/fine settimana e 50 ore di stage presso le Tagesmutter dell'Alto Adige.

Il progetto "professione Tagesmutter" si pone inoltre l'obiettivo di favorire l'emersione del lavoro in nero, la creazione di nuovi posti di lavoro, nonché lo sviluppo dell'imprenditorialità femminile con la nascita di un'impresa sociale, la prima cooperativa Tagesmutter della Provincia di Monza e Brianza.

- **Progetto Scatola Rosa** con Ministero Pari Opportunità e Fondazione Ania (pubblicazione bando e distribuzione).

Monza, dopo Milano e Roma è stata scelta come città di sperimentazione per la distribuzione della scatola rosa, uno speciale trasmettitore Gps dotato di un rilevatore che, in caso di incidente, permette di richiedere automaticamente assistenza stradale. Nel caso si verifichi un'aggressione o un pericolo, la conducente può, attraverso un semplice pulsante in auto o attraverso un telecomando, attivabile nel raggio di alcuni metri, lanciare un sos alla centrale operativa delle forze dell'ordine più vicina.

L'Assessorato ha invitato le cittadine a partecipare al bando per l'assegnazione dei 500 dispositivi che verranno distribuiti gratuitamente alle interessate.

## RELAZIONE SULLO STATO DI ATTUAZIONE DEI PROGRAMMI DI BILANCIO 2009

### PROGRAMMA 2: DECENTRAMENTO

#### Progetto 2A: DECENTRAMENTO

L'ufficio Decentramento, nel corso del primo semestre 2009, ha:

- proseguito con il nuovo sistema procedurale delle piccole manutenzioni ordinarie nelle scuole, che ha permesso di smaltire i lavori in corso e migliorare il sistema degli interventi manutentivi.

Infatti, mediante il conferimento di un incarico professionale ad un Architetto, l'affidamento ed il controllo dei lavori di piccola manutenzione ordinaria nelle strutture di competenza delle circoscrizioni, ha consentito ad:

1. attuare una gestione più competente ed efficace degli interventi;
2. effettuare la verifica dei lavori svolti e della loro congruità economica;
3. disporre di una indagine conoscitiva aggiornata sullo stato conservativo delle strutture di competenza delle Circoscrizioni;

- proseguito, con la collaborazione degli organi preposti (Commissione di Decentramento e Conferenze dei Presidenti) il lavoro di revisione delle Circoscrizioni ai sensi di quanto disposto dalla legge finanziaria 2008, attraverso anche la rielaborazione del vigente Regolamento di Decentramento.

Tale attività ha compreso anche tutta la pianificazione di lavoro necessario per ridefinire, oltre che il Regolamento di Decentramento, e il decentramento politico, anche il ripensamento della riorganizzazione degli uffici e dei servizi su base decentrate; è in corso di definizione l'affidamento di un incarico a ditta specializzata in processi di questa natura a cui potrà essere dal mese di settembre affidato l'incarico, in collaborazione con l'Ufficio Organizzazione e Personale, dell'esecuzione dei processi collegati.

## RELAZIONE SULLO STATO DI ATTUAZIONE DEI PROGRAMMI DI BILANCIO 2009

### PROGRAMMA 3: RISORSE UMANE

#### Progetto 3A: PROGRAMMAZIONE ECONOMICA E AMMINISTRAZIONE RISORSE UMANE

##### Descrizione delle attività del progetto e stato di attuazione:

Il progetto si articola su due fondamentali funzioni del settore organizzazione e personale: la programmazione e gestione economica dei dipendenti, l'amministrazione giuridica del personale

##### ➤ 1. PROGRAMMAZIONE E GESTIONE ECONOMICA

###### 1.1 GESTIONE ECONOMICA

le attività di gestione ordinaria e continuativa di seguito riassunte: liquidazione mensile degli emolumenti spettanti a tutto il personale dipendente a tempo determinato, indeterminato e co.co.co; liquidazione delle indennità e gettoni di presenza agli Amministratori; adempimenti fiscali, previdenziali, assicurativi conseguenti.

Nel mese di marzo 2009, in attesa del rinnovo contrattuale, sono stati incrementati gli stipendi dei dipendenti dell'importo previsto per la vacanza contrattuale con decorrenza 1° aprile 2008 e sono stati liquidati al personale in servizio i relativi arretrati.

Con la definitiva sottoscrizione in data 31 luglio 2009 del nuovo CCNL comparto Enti Locali, biennio economico 2008/2009, sono stati adeguati nel mese di agosto le retribuzioni e si procederà nei prossimi mesi al conguaglio tra l'importo spettante per gli incrementi contrattuali e quello erogato a titolo di vacanza contrattuale sino alla stipulazione del CCNL.

Nell'erogazione della retribuzione accessoria ai dipendenti, da segnalare la numerosità dei provvedimenti di liquidazione degli incentivi ai sensi della L. 109/94 (legge Merloni), che, a partire dal mese di giugno 2009, hanno impegnato l'ufficio programmazione economica e stipendi nel pagamento di circa 93 provvedimenti di liquidazione.

###### 1.2 PROGRAMMAZIONE ECONOMICA

Oltre a garantire l'attività ordinaria di simulazione e pianificazione della spesa di personale ai fini della predisposizione dei documenti contabili, in relazione a quanto previsto dalla normativa vigente in tema di **contenimento della spesa** di personale, sono stati predisposti reports per il monitoraggio della stessa, al fine di verificare gli scostamenti rispetto all'anno precedente ed attuare le opportune scelte strategiche per lo sviluppo economico e professionale del personale, nonché per l'eventuale potenziamento dell'organico esistente.

##### ➤ 2. AMMINISTRAZIONE DEL PERSONALE

###### 2.1 AMMINISTRAZIONE

Oltre a garantire l'ordinaria attività autorizzatoria nei confronti di dipendenti in merito ai vari istituti contrattuali e normativi (congedi parentali, aspettative, espletamento di attività extraistituzionale, ecc.), con l'approvazione della delibera n. 890 del 19.12.2008, è stato riscritto il titolo VIII del Regolamento sull'ordinamento degli uffici e dei servizi che disciplina l'affidamento di incarichi esterni al personale dipendente, aggiornandone i contenuti ed adeguandoli alle evoluzioni legislative.

Inoltre, è stata introdotta la disciplina relativa all'istituzione ed al funzionamento del "Servizio Ispettivo" previsto dalla legge n. 662/1996 per l'attività di controllo ed accertamento dell'osservanza da parte dei dipendenti delle norme riguardanti lo svolgimento delle attività extraistituzionali.

## 2.2. CONTROLLO PRESENZE

In seguito all'introduzione del D.L. 112/2008 è stata incrementata l'attività di controllo delle assenze per malattia del personale, attraverso un più massiccio ricorso alle visite fiscali.

A tal proposito, è in fase di implementazione apposito software che attraverso chiamata telefonica, automatizza la segnalazione di malattia obbligatoria per i dipendenti con il duplice beneficio di ottimizzare i tempi degli operatori addetti alla ricezione delle comunicazioni e oggettivare le informazioni fornite dal lavoratore.

## **Progetto 3B: PREVENZIONE, PROTEZIONE E LOGISTICA**

Il progetto è articolato in attività di natura ordinaria e straordinaria riconducibili ai seguenti seguenti ambiti di intervento:

- Prosecuzione attività inerente norme di sicurezza D.Lgs 81/2008:
  - a. Attività di natura continuativa e di sviluppo riguardante la sicurezza degli edifici comunali e la sorveglianza sanitaria dei dipendenti.
    - Sulla scorta del documento tipo (D.U.V.R.I.) elaborato dall'ufficio prevenzione e protezione e necessario per i contratti di appalto, è stata richiesta la collaborazione a tutti i responsabili delle attività (Dirigenti Scolastici, Dirigenti di Settore) tramite la compilazione e sottoscrizione di apposita tabella riepilogativa elaborata dall'ufficio scrivente. Ciò al fine di aggiornare le informazioni relative ai diversi stabili comunali.
    - Al fine di definire ed aggiornare le figure incaricate della gestione della sicurezza (addetti alle squadre di emergenza primo soccorso e antincendio) sono stati tenuti specifici incontri con i Dirigenti di Settore allo scopo di razionalizzare le nomine e rendere maggiormente coerenti le figure individuate al contesto organizzativo di riferimento, tramite precisa identificazione delle persone, attribuzione delle funzioni previste dalla normativa, progettazione di corsi di formazione specifici.
    - Con riferimento alla sorveglianza sanitaria dei dipendenti si è provveduto alla stipula di convenzione triennale (2009-2011) con l'azienda Ospedaliera San Gerardo di Monza confermando l'incarico di Medico Competente al Dr. Raffaele Latocca. Nell'ambito della convenzione si è stabilito di proseguire gli accertamenti sanitari per le categorie a rischio (videoterminalisti, operai, ASA ecc.) oltre ad introdurre specifici programmi di prevenzione in merito ai rischi "stress e lavoro"; "alcol e lavoro".
    - Si è provveduto alla stipula di Convenzione con L'Ospedale di Desio per l'esecuzione di accertamenti analitici finalizzati alle determinazioni di amianto in campioni massivi e ambientali.
    - Come di consueto si è provveduto altresì ad effettuare controlli sull'operato della ditta appaltatrice della manutenzione antincendio segnalando le anomalie riscontrate agli uffici competenti.

## Progetto 3C: ORGANIZZAZIONE E SVILUPPO RISORSE UMANE

### Descrizione delle attività del progetto e stato di attuazione:

Il progetto si articola su tre fondamentali funzioni del settore organizzazione e personale: l'organizzazione, la formazione, la gestione e selezione del personale.

#### ➤ 1. ORGANIZZAZIONE

##### 1.1 SVILUPPO ORGANIZZATIVO

Nel corso del 2009 si è ultimata la fase di analisi ed è in corso il caricamento ed il controllo dei dati e del funzionamento della nuova procedura informatizzata per la gestione integrata delle banche dati del personale e dell'organizzazione. La messa a regime della nuova procedura è prevista tra fine 2009 e inizio 2010.

L'informatizzazione integrata delle banche dati del personale ha inoltre richiesto l'avvio di un progetto di supporto al popolamento del software, relativo alla rivisitazione e verifica dei fascicoli cartacei del personale, che vede impegnato, dal mese di febbraio 2009, un apposito team intersettoriale, coordinato dall'Ufficio Organizzazione.

Nel corso del 2009 si sono garantite tutte le funzioni di aggiornamento, elaborazione e distribuzione delle informazioni e delle procedure a rilevanza organizzativa (organigrammi, organici, incarichi e pesatura posizioni di responsabilità, modifiche regolamentari in materia di organizzazione).

##### 1.2 SVILUPPO DEL PERSONALE

Si sono regolarmente svolte tutte le attività del processo di valutazione delle prestazioni del personale finalizzate anche all'erogazione del premio incentivante per l'anno 2008.

##### 1.3 RELAZIONI SINDACALI

Un costante impegno verso la predisposizione di una proposta di contratto decentrato che possa sostituire quello oggi vigente nell'Ente e ancora legato alla contrattazione nazionale 1998-2001, è stato portato avanti dalla direzione del personale già a partire dall'anno 2005 ed è proseguito sino ad oggi, anche attraverso diverse revisioni della piattaforma presentata dall'Amministrazione sulla base delle indicazioni emerse al tavolo sindacale. L'ultima piattaforma di CCDI, formulata sulla base degli indirizzi della Giunta, è stata presentata nel mese di marzo alle rappresentanze dei lavoratori, dando luogo ad un nuovo confronto ancora in corso.

Nel corso dei 12 incontri tenuti nell'anno sono stati sottoscritti dalle delegazioni di parte pubblica e sindacale alcuni accordi stralcio, che sono andati ad integrarsi al CCDI già esistente, in materia di criteri per l'erogazione ai dipendenti dei servizi demografici degli incentivi Ministeriali per lo svolgimento delle funzioni assegnate ai comuni con il D.lgs. 30/2007, di riconoscimento dei buoni mensa agli ausiliari della sosta, di incentivo per la maggior presenza sul territorio del personale del Settore Polizia Locale nel periodo settembre 2006/giugno 2008, nonché di articolazione dell'orario di servizio per gli sportelli e Uffici coinvolti nella sperimentazione di "Monza servizi in tempo: Giornata del Cittadino".

Nel corso dei 5 incontri tenuti tra le parti pubblica e sindacale in relazione all'area della dirigenza, sono stati sottoscritti l'accordo per la destinazione del fondo 2008, l'intesa integrativa al CCDI in merito alla retribuzione di posizione e risultato del Responsabile Ambito di Coordinamento, il verbale di concertazione relativamente al Manuale di valutazione delle prestazioni dirigenziali.

Nel corso dell'anno 2009 l'Ufficio Organizzazione ha migliorato e arricchito con nuovi contenuti la sezione intranet, realizzata nel 2008, completamente dedicata alle Relazioni Sindacali che ha la finalità di fornire un'informativa tempestiva ed esaustiva ai dipendenti circa contenuti ed esiti degli incontri sindacali.

#### 1.4 COMUNICAZIONE INTERNA

Si è garantita la pubblicazione mensile del "Comuninforma", il giornalino elaborato dal Settore Organizzazione e Personale finalizzato ad aggiornare il personale, specie quello non dotato di strumentazione informatica che consenta l'accesso alla intranet comunale e quello temporaneamente assente dal servizio, sulle novità normative e di Ente in materia di personale.

#### 1.5 ALTRE ATTIVITA'

Le molteplici disposizioni normative emanate nell'ultimo anno in materia di trasparenza della Pubblica Amministrazione hanno fortemente impegnato il servizio organizzazione nella realizzazione di rilevazioni a favore di molteplici organismi governativi e istituzionali, nonché nello sviluppo di banche dati web, aperte al cittadino, relative ad incarichi esterni, curriculum e stipendi della dirigenza, contrattazione decentrata, statistiche sulle assenze del personale dipendente.

### ➤ 2. FORMAZIONE

#### 2.1 FORMAZIONE DEI DIPENDENTI

In attuazione delle linee programmatiche adottate dalla Giunta Comunale con delibera n.891 del 19.12.2008, si è proceduto nel corso del mese di aprile 2009 all'approvazione del Piano Operativo della Formazione 2009/2010, strumento fondamentale di programmazione e pianificazione delle attività formative da erogare a favore dei dipendenti.

Il P.O.F. 2009/2010 si differenzia in maniera sostanziale da quelli degli anni precedenti, caratterizzandosi per la presenza di massicci interventi trasversali che coinvolgono sulle medesime tematiche ampie fasce di lavoratori, per la maggiore articolazione degli strumenti di formazione e sviluppo del personale adottati, per la standardizzazione e organizzazione degli interventi in funzione di obiettivi definiti e chiari.

Nel mese di agosto 2009 risulta in fase di completamento la gara per l'affidamento esterno dei servizi di erogazione della formazione in Area Economica Amministrativa e Qualità dei Servizi, i maggiori ambiti di intervento trasversale e intersettoriale strategico.

Nel corso del 2009 si è garantito l'aggiornamento dei dipendenti tramite corsi a catalogo su richiesta delle varie direzioni, nel rispetto dei budget assegnati e sono stati internamente formati 88 dipendenti su ambiti inerenti la sicurezza sul lavoro e la disciplina di affidamento di incarichi esterni.

#### 2.2. PARI OPPORTUNITA'

Prosegue anche nel 2009 l'impegno dell'Ente per la promozione delle Pari Opportunità tra i lavoratori e le lavoratrici del Comune di Monza.

Nel mese di aprile la Giunta Comunale ha approvato la rideterminazione della composizione del Comitato Pari Opportunità, organismo paritetico composto da rappresentanti dell'Amministrazione e da componenti delle Organizzazioni Sindacali firmatarie del CCNL vigente, avente il compito di proporre misure atte a creare effettive condizioni di pari opportunità nell'Ente.

Al fine di tutelare l'ambiente di lavoro dai casi di molestie e di discriminazioni da parte dei dipendenti, è stata confermata l'incarico alla Consigliera di Fiducia, professionista esterna, che continuerà a sviluppare azioni di ascolto e di accoglienza delle problematiche dei dipendenti.

A seguito del parere positivo del Comitato della Pari Opportunità e del parere della Consigliera di parità della Provincia di Milano, nel mese di luglio è stato approvato il Piano delle Azioni positive per il triennio 2009/2011, che prevede la promozione del benessere organizzativo e delle pari opportunità in materia di formazione e di flessibilità organizzativa per la conciliazione tra vita lavorativa e familiare.



### ➤ 3. GESTIONE E SELEZIONE DEL PERSONALE

#### 3.1 ASSUNZIONI E PROGRESSIONI DI CARRIERA

Dopo un biennio (2007/2008) caratterizzato da un'intensa attività di reclutamento di personale, che ha consentito, in controtendenza rispetto al precedente quinquennio di blocco delle assunzioni, di ripristinare un saldo positivo nella differenza tra assunzioni e cessazioni a tempo indeterminato (+ 25 nel 2007 e +68 nel 2008), il 2009 si è aperto all'insegna di nuove restrizioni normative sul versante delle spese di personale che hanno prudenzialmente portato la Giunta Comunale alle decisioni di sospendere 25 assunzioni già disposte ma non ancora messe a selezione. Il risultato, è stato quello di un'inevitabile reinversione di tendenza: 18 cessazioni di ruolo sino al mese di agosto 2009 a fronte di sole 12 assunzioni, di cui 8 a livello basso/intermedio (cat.B/C) e 4 apicale (cat.D).

Alcuni pubblici concorsi, tra cui quello per 6 posti di Agente di P.L. e le ultime 6 stabilizzazioni di personale in programma, sono in previsione di chiusura entro fine 2009.

Un ulteriore passo avanti è stato invece realizzato nelle progressioni di carriera dei dipendenti: nell'anno 2009 se ne sono realizzate, sino al mese di agosto, 34.

L'azione di reclutamento di personale a termine risulta in diminuzione nel corso dell'anno 2009, grazie ai positivi effetti delle assunzioni dell'ultimo triennio.

#### 3.2 SERVIZIO CIVILE VOLONTARIO

Grazie all'accordo di partnerariato avviato nell'anno 2008 con l'Associazione Nazionale dei Comuni Italiani (ANCI) per la presentazione di progetti di Servizio Civile Volontario, tutti i 6 progetti presentati dal Comune di Monza sono stati approvati e finanziati da Regione Lombardia. A settembre 2009 si concluderanno i colloqui di selezione che porteranno entro il 2009 nell'Ente 25 volontari da impiegare per un anno in vari servizi sociali, educativi, culturali ed ambientali rivolti alla cittadinanza.

#### 3.3 GESTIONE DEL PERSONALE

Le attività di gestione del personale sono molteplici ed estremamente articolate. Esse vanno dalle procedure di assunzione e di presa servizio, a quelle di cessazione, alle modifiche contrattuali in materia di tempo parziale, alla gestione della mobilità esterna ed interna, alla certificazione degli stati di servizio, alla tenuta del fascicolo cartaceo e altro. Tutte queste funzioni sono state garantite anche nell'anno 2009 e costantemente soggette ad azioni di miglioramento sotto il profilo dell'efficienza, attraverso la revisione e la standardizzazione dei flussi procedurali.

#### 3.4 PROCEDIMENTI DISCIPLINARI

A seguito dell'introduzione delle nuove disposizioni in materia disciplinare inserite nel C.C.N.L. Regioni ed Autonomie Locali del 11.04.2008, è stata continuata nel 2009 l'attività sanzionatoria disciplinare nei confronti dei dipendenti che hanno tenuto comportamenti non conformi alle disposizioni contrattuali, regolamentari ed impartite dall'Amministrazione. I procedimenti disciplinari portati a termine fino a tutto il mese di agosto 2009 sono stati complessivamente 22, mentre sono ancora in corso di istruttoria altri 4 procedimenti disciplinari regolarmente avviati.

# RELAZIONE SULLO STATO DI ATTUAZIONE DEI PROGRAMMI DI BILANCIO 2009

## PROGRAMMA 4: GESTIONE ECONOMICA

### Progetto 4A: BILANCIO E PROGRAMMAZIONE

Il progetto comprende l'attività del settore finanziario che parte dalla programmazione, procede con la gestione e termina con la rendicontazione. Tali attività possono essere sintetizzate come di seguito elencato.

#### 1. PREDISPOSIZIONE DEI DOCUMENTI DI PROGRAMMAZIONE

- A) RELAZIONE PREVISIONALE PROGRAMMATICA
- B) BILANCIO DI PREVISIONE
- C) BILANCIO PLURIENNALE

E' in corso di elaborazione lo schema di bilancio per l'anno 2010 secondo le fasi e la tempistica di cui all'art. 10 del vigente Regolamento di Contabilità.

Tale schema comprende la relazione previsionale e programmatica quale strumento di pianificazione strategica dell'attività dell'ente, il bilancio annuale e il bilancio pluriennale quali strumenti di programmazione di breve e medio periodo.

La **Relazione Previsionale e Programmatica**, quale strumento di pianificazione strategica, è predisposta ed integrata con gli altri strumenti di programmazione.

Il **Bilancio di previsione**, nonché il **Bilancio pluriennale** per il triennio di riferimento, rappresentano la traduzione numerica delle indicazioni contenute nella relazione previsionale e programmatica, mediante:

- la valutazione dei mezzi finanziari, sia per ciò che attiene le entrate correnti (proprie e da trasferimenti) sia per quanto riguarda le entrate in conto capitale proprie e da terzi (indebitamento);
- la valutazione delle spese correnti e di quelle di investimento;
- l'indicazione, per le spese d'investimento, delle diverse tipologie di fonti di finanziamento a copertura delle stesse;
- la strutturazione delle spese in programmi, titoli, servizi ed interventi e l'evidenziazione delle spese correnti consolidate e di sviluppo.

Novità significativa è l'utilizzo di apposito software per il caricamento delle previsioni direttamente ad opera delle direzioni di settore: ciò consentirà uno snellimento dei tempi di raccolta dei dati previsionali ed opera nel senso di una maggiore partecipazione e responsabilizzazione dell'intera struttura dell'ente alla formazione del principale documento di programmazione finanziaria.

Il bilancio di previsione per l'esercizio 2009 e i relativi allegati è invece stato approvato dal Consiglio Comunale con deliberazione n. 11 del 10/02/2009.

Nel rispetto del principio contabile di assicurare ai cittadini ed agli organismi di partecipazione la conoscenza dei documenti contabili, la sintesi dei dati più significativi del bilancio di previsione per l'esercizio 2009 e relativi allegati è stata pubblicata sul sito internet dell'Ente.

Ai sensi del decreto 30/03/2009 del Ministero dell'Interno è stato presentato alla Prefettura di Milano, nonché alla Regione Lombardia, il Certificato al Bilancio di Previsione 2009.

Infine, in conformità dell'art. 6 della legge n. 67 del 25/02/1987, si è provveduto alla pubblicazione dell'estratto del Bilancio preventivo 2009 e Conto consuntivo 2007 sulle seguenti testate:

- "ITALIA OGGI", quotidiano a diffusione nazionale, del giorno 5 maggio 2009;
- "MF/MILANO FINANZA", quotidiano a diffusione locale, in abbinamento a "MF/MILANO FINANZA", periodico settimanale, rispettivamente dei giorni 8 e 9 maggio 2009;
- "AVVENIRE" edizione Milano, quotidiano a diffusione locale, del giorno 6 maggio 2009.

## **2. PIANO ESECUTIVO DI GESTIONE**

Sulla base del bilancio di previsione annuale si è collaborato, insieme all'Ufficio Controlli, alla predisposizione del **Piano Esecutivo di Gestione**, che rappresenta lo strumento di budgeting per l'ente, in cui vengono definiti obiettivi e dotazioni da assegnare a ciascun centro di responsabilità in modo da consentire una reale separazione tra compiti di indirizzo/controllo (di competenza della giunta) e di gestione (di competenza dei dirigenti).

Il Servizio Bilancio e Programmazione economica ha curato la definizione, per ogni centro di responsabilità, delle dotazioni finanziarie.

Il piano esecutivo di gestione per l'anno 2009 è stato approvato dalla Giunta Comunale con deliberazione n. 265 del 07/04/2009.

E' stata operata nella predisposizione del PEG 2009 una significativa attività di riduzione, mediante accorpamento, dei capitoli di entrata e spesa nell'ottica di semplificazione del predetto strumento contabile e di riduzione delle variazioni dello stesso con conseguenti vantaggi in termini di celerità del procedimento di spesa.

## **3. GESTIONE DEL BILANCIO**

Durante l'esercizio finanziario si è garantita la corretta **Gestione del bilancio**, osservando le procedure di spesa e di entrata previste dalla normativa vigente e nel rispetto della normativa fiscale.

A supporto della suddetta gestione, si sono tenuti gli specifici registri informativi e contabili (registro I.V.A., registro delle cauzioni, giornale dei mandati e delle reversali).

## **4. CONTROLLO DELL'EQUILIBRIO FINANZIARIO E DELLO STATO DI ATTUAZIONE DEI PROGRAMMI**

Durante la gestione e nelle variazioni di bilancio sono stati rispettati sia il pareggio finanziario che gli equilibri di bilancio per la copertura delle spese correnti e per il finanziamento degli investimenti, secondo le norme contabili recate dal testo unico sull'ordinamento degli enti locali.

Per quanto riguarda in particolare il **Controllo dell'equilibrio finanziario e dello stato di attuazione dei programmi** si fornisce un'analisi infrannuale sull'andamento delle entrate e delle spese al fine del controllo degli equilibri finanziari di bilancio e della verifica dello stato di attuazione dei programmi. Tale elaborazione ha comportato la verifica dell'effettiva

realizzazione degli accertamenti e degli impegni connessi ad ogni programma dal punto di vista contabile.

## **5. RENDICONTI DI GESTIONE**

Nei termini di legge è stato predisposto il **Rendiconto della gestione** per l'anno 2008, comprendente il conto del bilancio, il conto economico e il conto del patrimonio. Inoltre è stato fornito il supporto alla Giunta nella stesura della relazione al rendiconto, nella quale sono espresse le valutazioni di efficacia dell'azione condotta sulla base dei risultati conseguiti in rapporto ai programmi ed ai costi sostenuti.

Il rendiconto della gestione per l'anno 2008 è stato approvato dal Consiglio Comunale con deliberazione n. 31 del 11/05/2009.

Nel rispetto del principio contabile di assicurare ai cittadini ed agli organismi di partecipazione la conoscenza dei documenti contabili, il rendiconto della gestione per l'anno 2008 è in fase di pubblicazione sul sito internet dell'Ente.

In ottemperanza al decreto 24/06/2004 del Ministero dell'Interno ed alla deliberazione della Sezione Autonomie della Corte dei Conti n. 5 del 23/04/2009, si è provveduto all'invio telematico del rendiconto per l'anno 2008.

Nei termini di legge sono stati presentati alla competente sezione giurisdizionale regionale della Corte dei Conti i conti degli agenti contabili interni ed esterni (tesoriere ed agenti della riscossione) relativi alla gestione a denaro e a materia svolta nell'anno 2008.

## **6. GESTIONE DELLE ENTRATE E DELLE USCITE**

Il Servizio finanziario ha garantito nel corso dell'esercizio l'efficiente gestione delle entrate dell'ente e delle correlate uscite, rispettando la normativa dettata dal T.U.E.L.

## **7. GESTIONE DEGLI INVESTIMENTI E RELATIVI FINANZIAMENTI**

Nella gestione degli investimenti è stata assicurata la scelta della più conveniente fonte di finanziamento delle spese d'investimento.

A tale proposito è stata bandita apposita procedura aperta in ambito UE per l'affidamento del servizio di concessione di mutui ad opera di istituti bancari in alternativa a quelli della Cassa DD.PP.

Nel corso dell'esercizio si è provveduto al finanziamento degli interventi contenuti nel piano triennale delle opere pubbliche 2009-2011 per i quali sono stati elaborati dai competenti servizi i relativi progetti nel limite delle disponibilità finanziarie.

## **8. GESTIONE ATTIVA DEL PASSIVO**

Rilevante l'attività svolta di "gestione attiva del passivo" mediante:

- impiego della liquidità derivante dall'indebitamento con benefici in termini di interessi attivi;
- riduzioni in c/somministrazione di mutui contratti con benefici in termini di riduzione dell'impatto sul bilancio di interessi passivi e quote capitale e dello stock di debito;

- eliminazione di residui passivi con benefici in termini di creazione di avanzo di amministrazione ed eliminazione di vincoli sulle disponibilità liquide giacenti in tesoreria.

## **9. RAPPORTI CON L'ORGANO DI REVISIONE ECONOMICO - FINANZIARIO**

Gli uffici del servizio bilancio hanno fornito un adeguato supporto all'organo di revisione nell'espletamento delle sue funzioni.

Si è conclusa l'istruttoria degli atti necessari alla nomina del collegio dei revisori secondo quanto stabilito dal vigente regolamento di contabilità.

Il nuovo Collegio dei Revisori dei Conti per il triennio 2009/2012 è stato nominato dal Consiglio Comunale con deliberazione n. 27 del 27/04/2009.

## **10. RAPPORTI CON IL TESORIERE**

E' stata bandita apposita procedura aperta in ambito UE per l'affidamento del servizio di tesoreria e cassa per cinque anni.

Fra gli elementi qualificanti della convenzione che disciplinerà il rapporto con il tesoriere si ricordano la gestione informatica dei rapporti con il tesoriere mediante l'uso dell'ordinativo informatico ed il massiccio ricorso agli strumenti di pagamento ed incasso on line.

## **11. ADEMPIMENTI FISCALI**

Nei termini prescritti dalla legge sono stati effettuati tutti gli adempimenti relativi alla gestione dell'IVA, dell'IRAP, delle ritenute d'acconto e dell'imposta di bollo assolta in modo virtuale, con riferimento sia ai versamenti periodici che agli obblighi dichiarativi.

Più precisamente sono state espletate le seguenti attività:

- 1) Contabilità IVA: individuazione attività commerciali, verifica delle rilevazioni contabili di entrata e uscita, liquidazioni mensili, tenuta dei registri obbligatori;
- 2) Predisposizione delle dichiarazioni annuali ai fini IVA e IRAP, "modello Unico Enti non commerciali ed equiparati 2009" e "modello Dichiarazione IRAP 2009", che verranno inviate in forma telematica all'Agenzia delle Entrate nei termini di legge;
- 3) Adempimenti dei sostituti d'imposta: elaborazione ed invio della certificazione annuale relativa ai compensi e/o contributi assoggettati a ritenuta, collaborazione con il servizio Personale alla redazione della dichiarazione "modello 770";
- 4) Predisposizione del rendiconto dell'imposta di bollo assolta in modo virtuale sulla base dei dati forniti dagli uffici periferici e sua presentazione all'Agenzia delle Entrate.

Infine, sono stati elaborati su richiesta degli Uffici comunali pareri sul trattamento fiscale ai fini I.V.A. da applicarsi a particolari fattispecie di prestazioni di servizi.

## **12. CONTABILITÀ ECONOMICA**

Le operazioni di gestione sono state rilevate sistematicamente dalla contabilità integrata che permette una concomitante registrazione in contabilità finanziaria, in contabilità economico-patrimoniale ed in contabilità analitica.

Le informazioni elaborate dalle citate contabilità consentono l'analisi degli effetti della gestione sul risultato economico (costi e ricavi) e sul patrimonio (attività e passività) e quindi la conseguente predisposizione del conto economico, così come previsto dall'art. 232 del T.U.E.L.

L'esperienza maturata dal personale dedicato ha permesso di migliorare l'esposizione dei dati anche mediante l'elaborazione di una nota integrativa. Tale documento ha permesso di esporre in modo più chiaro i dati indicati nel prospetto di conciliazione, che evidenzia le differenze tra i dati finanziari e quelli economico-patrimoniali.

### **13. CONTABILITA' ANALITICA**

Per quanto riguarda l'evoluzione della contabilità analitica, l'applicazione dei principi della contabilità generale, da tempo consolidata nell'ente, ha permesso di estendere le analisi di contabilità analitica anche ai settori non ancora coinvolti fino a questo momento e l'elaborazione delle relative reportistiche di dettaglio.

Inoltre, la collaborazione con gli uffici indicati negli anni passati, necessaria a condividere l'uso delle informazioni ottenute mediante la reportistica economica, si è consolidata ulteriormente.

### **14. CONTABILITA' PATRIMONIALE**

La gestione della contabilità patrimoniale è stata ulteriormente integrata nel corso del 2009 con l'utilizzo della procedura di cespiti ed inventari, che nel rispetto del nuovo regolamento di contabilità approvato dal Consiglio, mostra il dettaglio dei valori aggregati del conto del patrimonio.

### **15. SISTEMA INFORMATIVO CONTABILE**

Il sistema informativo contabile del Servizio finanziario è costituito da più moduli informatici, il cui funzionamento viene costantemente monitorato al fine di garantire l'efficiente ed efficace elaborazione dei dati contabili sia per uso interno sia per la redazione di documenti aventi rilevanza esterna.

Come già precisato nel precedente punto 1 è in fase di avvio l'utilizzo dell'apposito software gestionale per il caricamento delle previsioni di bilancio 2010 - 2012 ad opera direttamente delle Direzioni di Settore.

### **16. SEZIONE "SERVIZIO BILANCIO" SUL SITO INTRANET COMUNALE**

Anche nel corso del corrente esercizio è stata periodicamente aggiornata la sezione "Servizio Bilancio" sul sito intranet del Comune di Monza, in cui viene resa disponibile tutta la documentazione predisposta dal Servizio Finanziario a supporto dell'attività gestionale dei vari Uffici comunali.

## **Progetto 4B - ECONOMATO**

Espletamento delle procedure di acquisto di beni e servizi da rendere ai vari Settori e uffici Comunali, al fine di garantire il loro funzionamento, sulla base delle richieste specifiche dei responsabili delle varie unità organizzative.

### **PROGRAMMAZIONE DEGLI ACQUISTI**

Si è provveduto all'analisi delle necessità di tutti gli uffici e Servizi, compresi scuole di ogni ordine e grado ed Uffici Giudiziari, dei quali l'Amministrazione comunale è competente per alcuni acquisti, comprese quelle tipologie di spesa fino agli scorsi anni gestite direttamente dall'Amministrazione Parco e Villa Reale, rapportandole al budget di spesa assegnato per l'anno.

### **ACQUISIZIONE DI BENI DI USO GENERALE PER IL NORMALE FUNZIONAMENTO DELL'ENTE**

Esaurita la fase di programmazione, l'Ufficio ha provveduto alla predisposizione degli atti formali per la scelta del contraente, all'impegno della spesa necessaria mediante apposite determinazioni, all'emissione dei Buoni d'Ordine, al controllo delle fatture, alla liquidazione tecnica delle stesse, al loro invio alla Ragioneria per la predisposizione e l'emissione dei mandati di pagamento. Gli impegni di spesa sono stati assunti in relazione al fabbisogno stimato dei primi 10 mesi dell'anno, ad esclusione di quelli relativi a contratti di pulizia (pluriennali e non), di manutenzione e di noleggio, per i quali si è provveduto ad impegnare la totalità delle risorse necessarie per onorare gli stessi. La quantificazione degli impegni in ragione della stima delle necessità relative ai primi 10 mesi dell'esercizio potrà permettere una verifica dell'andamento della spesa stessa, al fine di poter porre in essere le eventuali azioni correttive, consistenti nell'integrazione degli impegni di spesa già assunti sulla base delle eventuali ulteriori variate necessità segnalate dai vari Servizi/Uffici, apportando proposte di variazione del Bilancio in sede di Assestamento. Permetterà inoltre di destinare le eventuali economie realizzate ad altri capitoli di Bilancio, sempre in sede di Assestamento. Tali variazioni (integrazione o diminuzione degli stanziamenti dei vari capitoli) verranno effettuate, salvo imprevisti, attivando "storni" di fondi, così da non mutare la dotazione iniziale del Bilancio di previsione 2009.

Per le spese relative all'attivazione di servizi si è dato corso alla Procedura aperta in ambito europeo per l'affidamento del servizio pluriennale di pulizia presso alcuni stabili comunali, suddividendo l'aggiudicazione in 3 lotti distinti. Attualmente è in corso il procedimento di verifica della congruità delle offerte presentate e si prevede di pervenire all'aggiudicazione definitiva entro la fine del mese di settembre. In collaborazione con il servizio tributi è stata inoltre predisposta e bandita una Procedura aperta in ambito europeo per l'affidamento dei servizi di materiale affissione dei manifesti ed altri servizi connessi, compresi l'installazione degli impianti per la propaganda elettorale, per un periodo di 5 anni. La logica di tale procedura è quella di affidare su base pluriennale ad un unico fornitore servizi attualmente gestiti separatamente conseguendo economie di scala considerevoli.

Per le forniture di beni sono state predisposte e bandite le procedure concorsuali relative alla fornitura di arredi didattici per le scuole dell'infanzia, primarie e secondarie, così come richiesto dalle diverse Istituzioni scolastiche.

Sono state esperite inoltre le gare relative alla fornitura di arredi per la nuova sede di Via lecco, che ospiterà la Circoscrizione 1 e la nuova Biblioteca, e per la nuova Biblioteca di S. Rocco.

Analoga procedura è stata bandita per la fornitura degli arredi per la nuova sede di Via Procaccini, che ospiterà il Settore Ambiente e il centro per Anziani, nel rispetto di quanto stabilito dal Progetto esecutivo dei lavori. Attualmente è in fase di valutazione il Progetto Tecnico.

Sono stati attivati i contratti pluriennali per la manutenzione delle attrezzature e degli automezzi.

Per ciò che riguarda questi ultimi è stato disposto un controllo programmato degli stessi ed è stata prevista una quota di spesa, a carico di ciascun centro di costo, per imprevisti (incidenti o guasti non prevedibili). Sono stati affidati a fornitori specializzati sia la manutenzione meccanica - elettrica dei mezzi sia il servizio di sostituzione - riparazione dei pneumatici mediante cottimi fiduciari esperiti ai sensi del vigente "Regolamento comunale per l'esecuzione di forniture e servizi in economia" che disciplina gli acquisti di beni e l'attivazione di servizi "sotto soglia".

In continuità con quanto già fatto nell'ambito degli interventi di miglioramento della gestione del Parco auto, inoltre, si è provveduto a dotare tutti i veicoli di un "libretto d'uso" riportante le procedure da seguire per la corretta gestione dei mezzi di servizio, contenente le istruzioni circa la gestione delle situazioni di emergenza (auto officine, gommisti, carro attrezzi ecc.), nonché riportante altre notizie utili per le diverse situazioni e procedure amministrative riguardanti la vita del mezzo stesso.

E' anche in uso il programma di registrazione informatica delle auto, riportante i dati di ciascun mezzo, le riparazioni effettuate, le revisioni ecc., in modo da avere una scheda completa della vita dell'autovettura stessa, con l'indicazione delle manutenzioni/riparazioni alle quali la stessa è stata sottoposta e delle varie spese sostenute.

L'Ufficio Economato, tra le altre competenze, da alcuni anni provvede alla gestione delle procedure di acquisto di beni di facile consumo, di beni di investimento, nonché agli adempimenti legati alla corretta manutenzione delle attrezzature, degli automezzi e dei mezzi agricoli dell'Amministrazione Parco, adempimenti che negli scorsi anni venivano svolti direttamente dalla stessa.

Per quanto riguarda l'inventariazione dei beni mobili sono svolte ormai a regime le attività di etichettatura dei beni mobili acquistati nell'esercizio corrente, di inserimento nell'apposito programma e di assegnazione al rispettivo consegnatario, come previsto dal nuovo regolamento di contabilità approvato dal Consiglio Comunale con deliberazione n. 20 del 26.05.2008.

I consegnatari dei beni mobili del settore bilancio, nominati con apposita disposizione dirigenziale, hanno reso regolarmente il conto della propria gestione ai sensi dell'articolo 233 del TUEL.

#### **PROGRAMMAZIONE, SCELTA DEL CONTRAENTE ED ACQUISTI RELATIVI AL VESTIARIO DOVUTO AI DIPENDENTI, COMPRENSIVO DEI DISPOSITIVI INDIVIDUALI DI PROTEZIONE, A NORMA DI LEGGE**

Il comune di Monza ha nuovamente aderito all'associazione tra vari comuni della Lombardia al fine di gestire in forma associata una apposita gara di appalto, coadiuvati dalla CONSIP SPA, per l'approvvigionamento del vestiario da destinare ai vari servizi comunali, con lo scopo di spuntare prezzi più favorevoli derivanti dall'entità maggiore delle forniture e di ridurre i costi di gara.

La gara è stata aggiudicata dal comune capofila nello scorso mese di giugno. Si provvederà, dopo l'espletamento dei controlli previsti dalla normativa vigente, alla stipula dei vari contratti con le Ditte aggiudicatrici, in modo da poter inoltrare gli ordini relativi al vestiario "invernale".

#### **PROGRAMMAZIONE, SCELTA DEL CONTRAENTE ED ACQUISTI DIVERSI PER BENI DI "FACILE CONSUMO" E SCORTA A MAGAZZINO: INTERVENTO 02**

##### **Impegni assunti:**

- Cancelleria generica, materiali d'Ufficio, Stampati, carta per Fotocopie, toner, cartucce e varie €. 625.800,00



- Articoli igienici sanitari per neonati destinati agli Asili Nido €. 57.600,00
- Carburante da trazione (benzina, gasolio, metano) e pezzi di Ricambio per automezzi, motomezzi - Sevizi generali e parco €. 114.100,00
- Carburante da trazione (benzina, gasolio, metano) e pezzi di Ricambio per automezzi, motomezzi - Polizia locale €. 57.000,00
- Fornitura vestiario dipendenti €. 40.000,00
- Abbonamenti a riviste e quotidiani in uso agli Uffici e Servizi €. 45.546,23

**PROGRAMMAZIONE, SCELTA DEL CONTRAENTE PER ATTIVAZIONE DI SERVIZI DIVERSI: INTERVENTO 03**

**Impegni assunti:**

- Spese per Servizi generali: manutenzioni attrezzature, fotocopia-tura, lavanderia, legatoria ecc. €. 214.319,43
- Spese per manutenzione automezzi Servizi generali, Parco e Polizia Municipale €. 55.800,00
- Servizi diversi per Uffici Giudiziari (pulizie, manovalanza, disinfestazioni) €. 212.424,00
- Spese per servizi di pulizia e disinfestazioni - Stabili sedi di Uffici e servizi comunali diversi €. 999.564,55

**PROGRAMMAZIONE, SCELTA DEL CONTRAENTE PER ATTIVAZIONE DI NOLEGGI DI ATTREZZATURE: INTERVENTO 04**

**Impegni assunti:**

- Noleggio e lavaggio biancheria in uso all'Asilo Nido Centro €. 14.400,00
- Noleggio attrezzature in uso alla Stamperia Comunale €. 37.200,00
- Noleggio attrezzature per la sanificazione dei Servizi igienici €. 6.272,90
- Noleggio autovetture "a lungo termine" e fotocopiatrici €. 68.769,99

**TASSA DI CIRCOLAZIONE AUTOMEZZI E MOTOMEZZI: INTERVENTO 07**

**Impegni assunti:**

- Tassa di circolazione per mezzi dei Servizi Generali, Parco e Polizia Locale €. 20.000,00

**SPESE PER CONSULTAZIONI ELETTORALI NON RIMBORSABILI: INTERVENTO 08**

**Impegni assunti:**

- Spese diverse per consultazioni elettorali amministrative e Referendarie €. 70.000,00

## AGGIORNAMENTO “ALBO FORNITORI” DELL’ENTE

Nel corso del 2009 si è continuato ad effettuare gli aggiornamenti mensili dell’Albo come previsto dalla relativa disciplina.

Con l’ultimo aggiornamento effettuato, relativo al mese di giugno, si è raggiunto un numero di iscritti all’albo pari a 319.

## PIATTAFORMA INFORMATICA PER E - PROCUREMENT

Nel corso dell’anno è stata bandita ed aggiudicata una procedura di contratto a cottimo fiduciario relativa al noleggio di fotocopiatori per diversi servizi comunali, gestita in modalità telematica (gara on line).

E’ in fase di preparazione un’ulteriore procedura concorsuale, da svolgere anch’essa con modalità telematica, relativa alla “fornitura e realizzazione di manifesti per vari servizi comunali”.

## ACQUISTI “VERDI” e “BANDI ECOLOGICI - GPP”

Tutte le procedure concorsuali gestite dall’Ufficio Economato sono state studiate e progettate tenendo conto delle indicazioni del G.P.P. (Green Public Procurement - “acquisti verdi”).

L’Ufficio Economato, nell’ambito della ricerca del contraente per acquisti di beni e servizi, sta continuando ad inserire nei bandi e capitolati di gara “requisiti verdi” che premiano le aziende ed i prodotti ecologici.

In accoglimento delle indicazioni della Giunta Comunale relativamente agli acquisti “verdi” ed all’assunzione di comportamenti “ecologici”, l’Ufficio Economato ha provveduto ad adeguare in tal senso gli approvvigionamenti di beni e materie prime acquistando in particolare carta riciclata in risme per tutti gli Uffici e servizi comunali, raggiungendo una quota di utilizzo di “riciclata” del 95%.

Si è dato inoltre seguito alla consolidata sostituzione dei mezzi più inquinanti con altri di nuova fabbricazione in regola con la vigente normativa ambientale (n. 2 autovetture polizia locale, n. 1 autovettura per le G.E.V. , n. 1 autovettura per la Protezione Civile - procedure in corso di svolgimento).

## SPESA INVESTIMENTO - ANNO 2009

### **Finanziamento: mezzi di Bilancio**

Nel corso del 2009 sono state portate a termine le procedure di acquisto iniziate nel 2008 e si è provveduto ad esperire procedure in economia per l’acquisto di beni di investimento, ad evasione delle richieste dei vari Uffici e Servizi, nell’ambito degli stanziamenti accordati in sede di approvazione di Bilancio. Si sono approntati gli atti amministrativi e tecnici necessari all’indizione di altre gare per fornitura di beni durevoli e strumentali per diversi servizi, a carico del Bilancio 2009, compatibilmente con le disponibilità finanziarie acquisite. Nell’ambito della spesa per arredi ed attrezzature destinate alle scuole di diverso ordine e grado, si sperimenta, da alcuni anni, una procedura di analisi delle necessità di ciascun Istituto, coinvolgendo direttamente i Dirigenti Scolastici con gli Assessorati di riferimento (Bilancio/Provveditorato ed Educazione), in modo da effettuare acquisti mirati alle reali esigenze delle scuole ed al grado di priorità delle stesse.

Si è stabilito di considerare le somme stanziare in Bilancio, detratte le spese necessarie all’arredamento delle sezioni di nuova formazione, come un budget da suddividere tra le varie Istituzioni scolastiche, sulla base di alcuni parametri definiti e condivisi, e si è quindi proceduto

alla prima fase degli acquisti segnalati quali prioritari. Gli arredi relativi alle nuove sezioni sono già stati acquistati e consegnati.

Sono stati anche già emessi i buoni relativi alla fornitura degli altri arredi per la didattica richiesti ed inseriti nel "Budget" a disposizione di ogni istituto.

Sono inoltre state esperite e aggiudicate le gare relative alla fornitura di:

- Arredi ed attrezzature per la nuova sede di Via Lecco (Circoscrizione 1);
- Arredi ed attrezzature per la nuova biblioteca S. Rocco;

E' stata bandita la procedura per la fornitura di

- Arredi ed attrezzature per la nuova sede di Via Procaccini (attualmente è in corso la fase di valutazione del progetto tecnico);

Sono in fase di definizione la procedure relative alla fornitura di:

- Arredi ed attrezzature per la Biblioteca di Via Lecco;
- Arredi ed attrezzature per scuole infanzia statali, primarie e secondarie statali.

Gli interventi più rilevanti nel campo delle spese di investimento, il cui iter si è concluso con l'affidamento della fornitura, sono i seguenti:

- Fornitura di poltroncine per Ufficio progetti Speciali	Totale spesa: €.	669,60
- Fornitura di un proiettore per la Segreteria del Sindaco	Totale spesa: €.	828,00
- Fornitura di arredi per la Segreteria del Sindaco	Totale spesa: €.	2.700,00
- Fornitura di arredi per il Palazzo Comunale	Totale spesa: €.	23.715,84
- Fornitura di arredi per Organi Istituzionali	Totale spesa: €.	1.157,76
- Fornitura di mobili per lo spogliatoio del CDD di Via Gallarana	Totale spesa: €.	7.158,00
- Fornitura di attrezzature audiovisive per la Circoscrizione 1 (nuova sede di Via Lecco)	Totale spesa: €.	29.436,00
- Fornitura di scaffalature per ufficio Progetti Speciali	Totale spesa: €.	492,00
- Fornitura di attrezzature per il Comando polizia Locale (n. 2 multaclick)	Totale spesa: €.	10.080,00
- Fornitura di tende per Uffici Giudiziari	Totale spesa: €.	1.152,00
- Fornitura di un lettore di tessere per Biblioteca Civica	Totale spesa: €.	1.030,80
- Fornitura di un fax per la Scuola Borsa	Totale spesa: €.	233,20
- Fornitura di una "distruggi documenti" per il Settore Servizi Sociali	Totale spesa: €.	263,52
- Fornitura di una scrivania per Settore Progetti Speciali	Totale spesa: €.	255,60
- Fornitura di tende per Ufficio Patrimonio	Totale spesa: €.	480,00
- Fornitura di arredi per Settore Progetti Speciali	Totale spesa: €.	255,60
- Fornitura di tende per il Tribunale	Totale spesa: €.	1.176,00
- Fornitura di tende ad integrazione per Ufficio Patrimonio	Totale spesa: €.	456,00
- Fornitura di carrelli per l'Ufficio Sistemi Informativi	Totale spesa: €.	589,20
- Fornitura di un fax per l'Ufficio Stato Civile	Totale spesa: €.	309,60
- Fornitura di attrezzature per la nuova sede della Circoscrizione 1 - Via Lecco	Totale spesa: €.	3.984,00
- Fornitura degli arredi per le nuove sezioni delle Scuole primarie e secondarie di 1° grado statali	Totale spesa: €.	17.725,22
- Fornitura di un fasciatoio per la scuola dell'In-		

-	fanzia comunale “Pianeta azzurro”	Totale spesa: €.	869,00
-	Fornitura di arredi per le scuole dell’Infanzia Statali	Totale spesa: €.	24.600,00
-	Fornitura di un fotocopiatore per la scuola dell’infanzia comunale	Totale spesa: €.	3.674,40
-	Fornitura di una lavatrice per il CSE piccoli di Via Ardigò	Totale spesa: €.	440,00
-	Fornitura arredi ed accessori per servizi igienici nuova Biblioteca S. Rocco	Totale spesa: €.	840,00
-	Fornitura di tende per il settore Organizzazione	Totale spesa: €.	516,00
-	Fornitura di tende per Ufficio Presidenza del Tribunale	Totale spesa: €.	576,00
-	Fornitura attrezzature audio per la nuova Biblioteca di San Rocco	Totale spesa: €.	1.200,00
-	Fornitura di attrezzature per il Comando Polizia Locale - progetto sicurezza	Totale spesa: €.	14.981,64
-	Fornitura di attrezzature per le scuole dell’Infanzia statali	Totale spesa: €.	3.960,00
-	Fornitura di seggioloni per Asili Nido	Totale spesa: €.	990,72
-	Fornitura di un fax per il Settore Parco e Villa Reale	Totale spesa: €.	309,60
-	Fornitura di arredi per l’istituzione di nuove classi delle Primarie e secondarie di primo grado statali	Totale spesa: €.	4.370,58
-	Fornitura di una nuova postazione del sistema “eliminacode” presso lo sportello al cittadino	Totale spesa: €.	824,40
-	Fornitura di tende per l’Ufficio Mobilità e Trasporti	Totale spesa: €.	1.320,00
-	Fornitura di arredi per il Settore Pianificazione Territoriale	Totale spesa: €.	1.956,60
-	Fornitura di una fotocopiatrice per la Circoscrizione 2	Totale spesa: €.	3.674,40
-	Fornitura di arredi ad integrazione per la nuova Sede della Circoscrizione 1	Totale spesa: €.	1.189,20
-	Fornitura arredi per il Settore Educazione	Totale spesa: €.	3.066,61
-	Fornitura di arredi su misura per il seminterrato della nuova Palazzina di Via Procaccini	Totale spesa: €.	20.400,00
-	Fornitura di una fotocopiatrice per il Servizio Economato	Totale spesa: €.	2.670,00
-	Fornitura di arredi per il Settore Educazione	Totale spesa: €.	5.517,60
-	Fornitura di una rampa componibile per il settore Cultura	Totale spesa: €.	2.400,00
-	Fornitura di attrezzature per il Settore parco e Villa reale	Totale spesa: €.	4.800,00
-	Fornitura di una fotocopiatrice per il Settore Servizi Sociali	Totale spesa: €.	3.674,40
-	Fornitura di materiale per realizzazione di un Tavolo per il settore Educazione	Totale spesa: €.	400,00
-	Fornitura di armadietti spogliatoio per il CDD di via Gallarana	Totale spesa: €.	4.620,00
-	Fornitura di arredi per la scuola dell’Infanzia Comunale “Pianeta azzurro”	Totale spesa: €.	1.525,70

## RELAZIONE SULLO STATO DI ATTUAZIONE DEI PROGRAMMI DI BILANCIO 2009

### PROGRAMMA 5: TRIBUTI

#### Progetto 5A: TRIBUTI

Gestione affari generali tributari, creazione banca dati con particolare riferimento alla formazione del SIT/SIC, attività a stralcio di tributi soppressi, gestione delle prestazioni d'entrata e uscita di bilancio e PEG, gestione del contenzioso tributario, ufficio catasto, gestione e riscossione dei tributi locali ed erariali a partecipazione e delle pubbliche affissioni, attività di accertamento e di recupero dell'evasione.

#### In relazione al programma fissato per il 2009 si rileva che:

- In tema di riscossione:

- Nel 2009 è stata sottoscritta con Equitalia Esatri S.p.A. la convenzione per la riscossione di ICI e TARSU fino a tutto il 2010. In base alla attuale normativa entro il prossimo anno dovrà essere effettuata la scelta della riscossione diretta o andare in gara per la scelta del partner per la riscossione;
- Sono in corso di valutazione, da parte dell'Assessorato alla partita, ipotesi di gestione della riscossione multicanale e di verifica della necessità di organizzare uno specifico ambito di gestione delle entrate comunali.

- In tema di catasto:

- Il passaggio di competenze disposto dal DPCM approvato il 14/06/2007 dall'Agenzia del Territorio al Comune in materia di catasto prevista dal Dlgs n. 112/98 e successive modifiche, già sospesa a seguito della sentenza del TAR Lazio appellata dall'ANCI e da numerosi comuni tra cui quello di Monza, ha visto ulteriori sviluppi a seguito della sentenza del Consiglio di Stato che ha annullato la predetta sentenza del TAR;
- Nell'attuale situazione l'ANCI ha scritto ai comuni invitandoli a chiedere la sottoscrizione definitiva della convenzione prevista della normativa. Tale iniziativa verrà concretizzata subito dopo il periodo delle ferie. Attualmente si sta continuando la collaborazione con l'Agenzia del Territorio per l'aggiornamento degli archivi catastali e la revisione dei classamenti, da effettuarsi prima della revisione degli estimi: tale operazione costituisce una premessa essenziale per l'azione di verifica delle denunce e dei pagamenti tributari.

- In tema di collaborazione con l'Agenzia delle Entrate:

- E' in fase di definizione la convenzione tra l'Agenzia delle Entrate e il Comune di Monza con il Funzionario referente Dr. Manca dell'Agenzia di Milano, oggi deputata alle trattative coi comuni;
- In base a tale convenzione il Comune di Monza collaborerà con gli uffici dell'Agenzia delle Entrate al fine di agevolare un'approfondita conoscenza del territorio, fornendo dati e notizie utili sulla realtà socio-economica locale anche con la formazione di gruppi di studio misti formati da funzionari del Comune e dell'Agenzia delle Entrate;
- Verranno organizzati specifici corsi di formazione che si terranno in autunno.

- **In tema di logistica:**

- Il nuovo spazio attiguo alla sede di Via Arosio, acquistato nel corso del 2007, destinato ad accogliere l'archivio dell'Ufficio Tributi e la probabile nuova sede dell'ANUTEL, per carenza di fondi non è ancora stato ristrutturato/attrezzato. In accordo con l'Assessorato ai lavori pubblici entro il 2009 verrà elaborato un progetto per ristrutturare i suddetti locali e dotarli delle attrezzature necessarie;
- Si è provveduto anche alla sistemazione del magazzino degli affissatori presso i locali di Via Fossati, che dovrà essere comunque ulteriormente adeguato. Si è inoltre richiesta la sistemazione del magazzino/deposito dei tabelloni elettorali attualmente inagibile per crollo parziale dello stesso.

- **In tema di banche dati:**

- Con appositi provvedimenti di Giunta si è definitivamente avviato il Progetto SIC/SIT elaborato a fine 2008 in tema di:
  - gestione del territorio;
  - fiscalità locale;
  - creazione di strumenti innovativi rivolti alla conoscenza e gestione di tutte le informazioni e risorse possedute dall'amministrazione comunale o presenti sul territorio;
- Si è avviato un piano di sviluppo con l'obiettivo della creazione di un unico sistema informativo comunale che integri i differenti prodotti informatici in uso presso i servizi comunali;
- Si è avviato un progetto di reingegnerizzazione organizzativa finalizzato a mettere sotto controllo e a ricondurre ad un unico disegno la pluralità d'interventi effettuati;
- Sono stati coinvolti i comuni facenti capo allo stesso Polo catastale di Monza;
- Sono stati coinvolti, nella prima fase, alcuni attori operativi con la costituzione formale del gruppo di lavoro con soggetti interni ed esterni al Comune;
- Si è in via definitiva, con specifico provvedimento di Giunta, deciso di partecipare, in collaborazione con il Comune di Milano capofila, al Progetto Elisa finanziato dal Ministero dell'Innovazione (febbraio 2009) anche per conto dei comuni del Polo catastale;
- Si sta partecipando in via sperimentale al gruppo di lavoro promosso dalla Regione Lombardia nell'ambito del Progetto STEFI sempre in tema di banche dati e di costruzione del DB topografico regionale/comunale.

- **In tema di pubblicità ed affissioni:**

- Continua la gestione del piano generale degli impianti pubblicitari, aggiornato nel corso del 2008 per il necessario adeguamento della preesistente zonizzazione a seguito delle modifiche della nuova perimetrazione del centro abitato;
- A luglio 2008, in considerazione dei vincoli imposti dalla normativa in tema di assunzione del personale a Tempo Determinato, si è provveduto a bandire una gara per assegnare, all'esterno, l'attività materiale di affissione dei manifesti. Tale assegnazione, in scadenza a fine settembre 2009, è stata prorogata a fine anno;
- Si è nel frattempo avviata, in collaborazione con il servizio economato, la nuova procedura di gara in ambito europeo per l'affidamento per un periodo di 5 anni di tutte le attività relative alla gestione delle affissioni, manutenzione/fornitura impianti elettorali, rimozione impianti abusivi, installazione e gestione impianti elettorali. La logica di tale procedura è quella di affidare su base pluriennale ad un unico fornitore servizi attualmente gestiti separatamente conseguendo economie di scala considerevoli.

- **In tema di TARSU:**

- La banca dati viene costantemente aggiornata ai sensi della Legge Finanziaria 2005 (legge n. 311/2004) con l'importazione dei dati catastali riferiti alla TARSU forniti periodicamente dall'Agenzia del Territorio;
- Continua il controllo mirato per verificare la superficie occupata dai contribuenti e conseguentemente l'emissione di avvisi di accertamento per l'omessa o infedele dichiarazione TARSU.

- **In tema di formazione e organizzazione del personale:**

- Sono già state organizzate in collaborazione con l'ANUTEL:
  - giornate di formazione su temi di tributi locali, un master di formazione e di aggiornamento per il personale dell'ufficio Tributi finalizzato ad ampliare le competenze su tutti i tributi comunali;
  - due giornate a luglio per messi notificatori (per addetti settore Tributi).
- Nel periodo successivo alle ferie estive si attueranno:
  - Due giornate di formazione (settembre);
  - Master di sei giorni a ottobre;
- In ordine agli aspetti organizzativi e gestionali del Servizio Tributi/Catasto ed in considerazione delle probabili importanti novità legislative (si pensi al federalismo fiscale), è in progetto la costituzione entro la fine del corrente anno di un gruppo di persone specializzate nell'attività di accertamento tributario sia comunale che di partecipazione all'attività erariale.

Per quanto riguarda le altre attività di tipo ordinario di competenza del Servizio Tributi si espone quanto segue:

#### **A) FUNZIONAMENTO SERVIZIO TRIBUTI - SPESE GENERALI**

Il funzionamento del Servizio Tributi è garantito da una corretta attività ordinaria e straordinaria che riguarda in particolare una attenta gestione delle risorse umane e strumentali che tende ad ottimizzare quanto assegnato in dotazione.

#### **B) GESTIONE E RISCOSSIONE ORDINARIA E STRAORDINARIA DI TUTTI I TRIBUTI COMUNALI E PUBBLICHE AFFISSIONI E ATTIVITA' DI ACCERTAMENTO**

- **Imposta pubblicità permanente e temporanea, affissioni:**

- Viene ordinariamente gestita tutta l'attività relativa al rilascio di autorizzazioni per l'installazione di impianti pubblicitari da parte di privati e agenzie;
- È stata gestita tutta l'attività relativa alle elezioni in materia di campagne elettorali dei partiti e dei candidati;

- Viene ordinariamente gestita tutta l’attività organizzativa del servizio affissioni materialmente svolto dall’aggiudicatario della gara di appalto.
- **I.C.I. - Imposta comunale sugli immobili:**
  - Il progetto di implementazione della banca dati integrata dei tributi è in costante aggiornamento;
  - Si procede periodicamente all’inserimento dei dati ICI con lo scarico delle banche dati DOCFA e MUI, alla loro bonifica ed inserimento nei gestionali tributi;
  - Si è provveduto, in base ai dati in possesso opportunamente aggiornati, a richiedere, con le certificazioni di legge, i trasferimenti sostitutivi in materia di ICI sui fabbricati “D” e sulle abitazioni principali;
  - Con i dati raccolti presso gli uffici comunali si è continuata l’attività di accertamento per infedele od omessa dichiarazione per aree e fabbricati. Tale attività proseguirà fino a tutto il 2009 con l’obiettivo di realizzare gli introiti previsti in Bilancio.
- **TARSU - Tassa rifiuti solidi urbani:**
  - Il personale dell’ufficio tributi svolge direttamente tutte le attività di gestione e controllo della TARSU;
  - Particolare attenzione viene svolta nell’attività di accertamento e di verifica delle superfici e delle destinazioni d’uso degli immobili tassati al fine di poter emettere provvedimenti opportunamente motivati;
  - Si è avviata una fattiva collaborazione con l’ufficio catasto per la corretta misurazione delle superfici tassabili ed il confronto con planimetrie e superfici catastali.
- **T.O.S.A.P. - Tassa occupazione spazi ed aree pubbliche:**
  - Utilizzando le banche dati in possesso ed in aggiornamento si sta procedendo alla verifica dell’assoggettamento dei passi carrai alla prevista tassa di occupazione;
  - Si è confermata una nuova modalità di riscossione in collaborazione con la Banca Popolare di Milano che permette il controllo e l’inserimento dei pagamenti in via automatica.
- **I.C.I.A.P. - Imposta comunale per l’esercizio di imprese, arti e professioni:**
  - La gestione dell’arretrato è in fase di esaurimento, stante la soppressione del tributo.
- **I.N.V.I.M. - Imposta sull’incremento di valore degli immobili:**
  - La gestione dell’arretrato è in fase di esaurimento, stante la soppressione del tributo.
- **Aggi e commissioni:**
  - La convenzione sottoscritta con Equitalia Esatri S.p.A. per la riscossione di ICI e TARSU fino al 31.12.2010 non ha comportato un aumento dei costi della riscossione a carico dell’Ente rispetto alla precedente.



## RELAZIONE SULLO STATO DI ATTUAZIONE DEI PROGRAMMI DI BILANCIO 2009

### PROGRAMMA 6: PATRIMONIO

**Progetto 6B: GESTIONE DEL PATRIMONIO COMUNALE**

**Progetto 6C: GESTIONE LOCAZIONI PASSIVE**

**Obiettivo 1: Attuazione ultima fase per la risoluzione dei diritti di superficie e riconvenzionamento delle proprietà nei piani di zona ex Legge 167/62.**

Stato di attuazione: nel mese di Maggio sono stati sottoscritti gli atti tra C.I.M.E.P. e Comune di Monza per il trasferimento delle aree incluse negli ultimi due Piani di Zona - M04 e M07. Con tale acquisizione si è dato avvio all'ultima fase per il completamento delle procedure per la trasformazione del diritto di superficie in diritto di piena proprietà. Nel mese di Settembre p.v. saranno contattati tutti i proprietari per sottoporre la proposta di adesione.

**Obiettivo 2: Alienazioni aree comunali**

Stato di attuazione: Nel mese di Luglio è stata esperita Asta pubblica per le seguenti aree:

- Area a sud di V.le Libertà - scheda 5 del Piano delle Alienazioni
- Area a sud del Canale Villoresi - scheda 8 del Piano delle Alienazioni
- Area Villora/Libertà - scheda 9 del Piano delle Alienazioni

L'Asta per le aree di cui alle schede 5 ed 8 è andata deserta, mentre l'area Villora/Libertà è stata aggiudicata al prezzo di € 1.401.350,00, con un incremento del 35% sul prezzo a base d'asta fissato in € 1.038.960,00.

Con la pubblicazione sul BURL del 08.07.2009 sono divenute efficaci le previsioni urbanistiche in Variante al Piano di Governo del Territorio vigente determinate con il Piano delle Alienazioni e Valorizzazioni allegato al Bilancio di previsione 2009. Con tale efficacia è possibile procedere alla predisposizione dei bandi per le aree in variante da indire nel mese di Settembre, oltre alla riproposizione delle aree per le quali l'asta è andata deserta.

## Progetto 6D: GESTIONE ALLOGGI COMUNALI

### Obiettivo n. 3: Verifica proprietà immobiliari di utenti ERP.

Stato di attuazione :

**cod. 6D/1** E' in corso la gestione della graduatoria scaturita dal bando indetto nel secondo semestre del 2008 e pubblicata nel Marzo 2009, con conseguente assegnazione di 13 alloggi resisi disponibili, secondo l'ordine decrescente dell'ISBARC (indicatore dello stato di bisogno abitativo), cui si aggiunge, nei primi tre mesi del 2009, l'assegnazione di 5 alloggi a nuclei familiari inseriti nella graduatoria precedentemente in vigore. Per sopperire alle emergenze abitative, è stata convocata la Commissione Alloggi d'Emergenza in data 27/05/2009 e 4 nuclei familiari in condizioni socio-abitative particolarmente gravose sono stati oggetto di assegnazione in deroga alla graduatoria, ai sensi dell'art.14 del già citato regolamento. E' stata effettuata, compatibilmente con la disponibilità degli alloggi, la mobilità abitativa interna al patrimonio Erp (consensuale o nei casi previsti dall'art.20 c.10 del regolamento stesso) per un totale di 7 cambi.

**cod. 6D/2** Sono state effettuate, ai sensi dell'art. 18 c.1 lett.f del Regolamento Regionale mediante collegamento telematico con L'Agenzia del Territorio, oltre 500 ricerche catastali su componenti dei nuclei familiari assegnatari, per verificare se abbiano conseguito la titolarità del diritto di proprietà o di altri diritti reali di godimento, su un alloggio o su beni immobili nel raggio di 70 Km da Monza, ai sensi della L. R.36/2008. In caso di esito positivo, è stato posto in essere l'iter che porta alla decadenza dall'assegnazione.

**cod. 6D/3** Si è monitorata la riscossione dei canoni di locazione a tutto il 31.12.2008 e, per gli affittuari morosi, sono stati emessi 444 solleciti di pagamento. Laddove è scaturito un riscontro da parte degli utenti, ha fatto seguito la regolarizzazione della propria posizione debitoria mediante emissione di un unico ordinativo di pagamento (nel 18% dei casi) o sottoscrizione di forme di dilazione (circa 6% dei casi).

**cod. 6D/4** E' in corso la raccolta dei redditi percepiti nel corso del 2008 da 1400 nuclei familiari assegnatari di alloggi Erp ai fini del calcolo dei nuovi canoni di locazione Erp, ai sensi della Legge Regionale 27/2007, da applicarsi a partire dal 01/01/2010.

## RELAZIONE SULLO STATO DI ATTUAZIONE DEI PROGRAMMI DI BILANCIO 2009

### PROGRAMMA 7: PARCO E VILLA REALE

#### Progetto 7B: GESTIONE UFFICIO PROGETTAZIONE INTERVENTI STRAORDINARI, MANUTENZIONE DEL VERDE, MANUTENZIONE FABBRICATI

##### SETTORE PARCO E VILLA REALE

##### SPESE IN CONTO CAPITALE

Il settore si occupa della gestione dell'intero complesso del Parco Reale di Monza, il parco cintato più grande d'Europa, con i suoi circa 735 ettari di estensione, composto dai due ambiti dei Giardini Reali e del Parco stesso al cui interno si ritrovano cascine, mulini, ville, ponti e 14 km circa di muri di cinta. Gli uffici attraverso la manutenzione ordinaria di tali fabbricati e manufatti curano il mantenimento in sicurezza delle strutture, il corretto funzionamento degli impianti, il ripristino di eventuali danni e la sostituzione periodica di finiture e parti deteriorabili. Il patrimonio a verde è oggetto di interventi che mirano a preservare l'utenza da situazioni di pericolo dovute alla naturale deperienza degli elementi arborei e dalle patologie specifiche che colpiscono talune essenze, provvede inoltre al taglio dell'erba e delle siepi lungo i viali e nei Giardini Reali. Inoltre la struttura provvede alla realizzazione di tutti gli atti e i documenti necessari all'effettuazione degli interventi di manutenzione straordinaria, restauro e risanamento conservativo del patrimonio edilizio e degli interventi di riqualificazione di aree a verde e boscate. Data la complessità del patrimonio in oggetto e le professionalità specifiche richieste, ci si avvale della collaborazione di professionisti esterni per la progettazione di interventi specialistici.

Il programma del settore per l'anno 2009 prevede progetti di restauro e recupero di manufatti di interesse storico architettonico, adeguamento impiantistico, recupero di servizi igienici esistenti e sistemazioni forestali.

Analoghe tipologie di interventi sono contenute in precedenti documenti di programmazione economica e tuttora in corso;

Le opere possono essere distinte secondo i seguenti cinque stati attuativi:

- opere per cui è in corso la progettazione;
- opere già progettate e in fase di approvazione o già approvate e in attesa di finanziamento;
- opere in fase di appalto;
- lavori in corso di esecuzione;
- lavori ultimati durante l'anno in corso o in fase di collaudo.

#### 1. OPERE IN CORSO DI PROGETTAZIONE

Recupero servizi Igienici nel Parco di Monza - località Cortile degli stalloni di Villa Mirabello e Porta S. Giorgio : stanziamento €. 100.000,00 - Il progetto definitivo è stato approvato con Del. G.C. n. 785 del 4/12/2007. La progettazione esecutiva è in fase conclusiva.

Cascina Fontana - Recupero fabbricati accessori: stanziamento €.1.500.000,00. Il progetto definitivo che prevede il recupero del fabbricato nord e del fienile è stato approvato con Del. G.C. n. 959 del 30/12/2008. La progettazione esecutiva è in fase di ottenimento dei nulla osta degli enti sovraordinati; a seguire l'approvazione conclusiva con determina dirigenziale.

C.na San Fedele - Restauro facciate, serramenti e copertura. Sono stati affidati gli incarichi ai professionisti per la redazione del progetto. Con Del G.C. n. 481 del 9/6/2009 è stato approvato il progetto preliminare. Lo stanziamento per le opere è previsto dal Piano Triennale Opere Pubbliche per l'anno 2010.

A settembre partirà un "cantiere pilota" per l'individuazione di patologie di degrado, indagini conoscitive più approfondite per le successive tecniche di restauro e ipotesi di interventi di risanamento conservativo, al fine di porre solide basi per la successiva progettazione esecutiva.

Mulini San Giorgio - Manutenzione straordinaria. stanziamento €. 250.000,00. L'intervento prevede il consolidamento del fienile in situazione di grave dissesto statico che ha richiesto il puntellamento della struttura. Il progetto preliminare è in fase di redazione.

Sistemazione fasce boscate nel Parco di Monza : stanziamento €. 600.000,00. Progetto preliminare approvato con deliberazione di G.C. n. 480 del 9/06/2009. Riqualficazione face boscate, ripristino cannocchiali ottici e integrazione filari alberati. Il progetto definitivo è in fase di redazione.

Manutenzione straordinaria verde Parco: stanziamento €. 100.000,00. Si prevede di effettuare una campagna diagnostica su alberature con effettuazione di analisi di stabilità e conseguenti azioni volte alla sicurezza degli elementi arborei. Il progetto preliminare è in fase di redazione.

Recupero fontanile Pelucca : stanziamento €. 170.000,00. L'intervento prevede le opere idrauliche e di ingegneria naturalistica necessarie al completamento del recupero della funzionalità del fontanile. Il progetto preliminare è in fase di redazione.

Nuove piantumazioni nel Parco: stanziamento €. 100.000,00  
Progetto preliminare approvato con deliberazione di G. C. n. 362 del 8/05/2009. Riqualficazione filari alberati in varie aree del Parco.

## **2. OPERE GIA' PROGETTATE IN ATTESA DI FINANZIAMENTO**

Nessuna voce in questa sezione.

## **3. OPERE IN FASE DI APPALTO**

Restauro Villa Mirabello Il Lotto: stanziamento €. 2.000.000,00 - Con delibera di G.C. n. 714 del 31/10/2006 veniva approvato il progetto preliminare, con delibera di G.C. n. 795 del 28/11/2006 veniva approvato il progetto definitivo e di Villa Mirabello Il Lotto. Con determinazione dirigenziale n. 626 del 16/03/2009 è stato approvato il progetto esecutivo . Sono in corso le procedure di aggiudicazione

Videosorveglianza accessi al Parco e Giardini Reali: stanziamento €. 183.717,93 - L'aggiornamento del progetto esecutivo redatto da un professionista esterno stato approvato con Det. 647 del 17/03/2009 e affidato a TPM per le attività di appalto che sono in fase di espletamento.

Adeguamento normativo alloggi nel Parco - Cascina Casalta: stanziamento €. 200.000,00 - Con Delibera di G.C. n. 858 del 12/12/2008 è stato approvato il progetto definitivo. Con determina dirigenziale n. 2001/2009 del 30/07/2009 è stato approvato il progetto esecutivo.

*A breve si predisporrà l'iter per la procedura di scelta del contraente per l'effettuazione dei lavori.*

#### 4. LAVORI IN CORSO DI ESECUZIONE

Sistemazione delle fasce boscate nel Parco di Monza: stanziamento €. 600.000,00 -  
**Bilancio 2005** -I lavori principali sono terminati, è stata approvata con Del G.C. n. 550 del 3/7/2009 la perizia di variante.

**Bilancio 2006** - I lavori forestali sono in corso, sono previsti due anni di manutenzione programmata.

Centro servizi Località Montagnetta: stanziamento €. 258.716,84  
I lavori sono iniziati in data 7 maggio 2009 e si concluderanno entro la fine dell'anno.

Realizzazione porta pedonale Parco - Via Magellano - stanziamento €. 90.000,00 - I lavori sono iniziati in data 15 giugno 2009 e si concluderanno in autunno.

Recupero strade nel Parco 2007: stanziamento €. 200.000,00 - I lavori sono iniziati il 12 maggio 2009 e attualmente in sospensione lavori per la redazione di perizia di variante.

Sistemazione delle fasce boscate - Valorizzazione dei Viali: stanziamento €. 300.000,00 - I lavori principali sono terminati sono in fase di esecuzione le manutenzioni programmate della durata di due anni.

#### 5. LAVORI ULTIMATI DURANTE L'ANNO IN CORSO O IN FASE DI COLLAUDO

Nessuna voce in questa sezione.

SPESE CORRENTI lo stato di attuazione è il seguente :

**Intervento 1010503 Prestazioni di servizi:**

Lo stanziamento di competenza è pari a zero e di conseguenza anche gli impegni.

**Intervento 1090602 Acquisto di beni di consumo:**

- cap.7644: stanziamento 19.500,00 €. ( Impegno di spesa 7.596,40 €). Sono acquisti di beni di consumo necessari per sopperire alle necessità operative del Settore.

**Intervento 1090603 Prestazioni di servizi:**

- cap.7373: stanziamento 56.200,00 €. ( Impegno di spesa 44.897,75) per il servizio di presidio con personale per le emergenze;
- cap.7384: stanziamento 4.500,00 €. (impegnato 4.500,00 €) per il progetto Parco in rete;
- cap.7393: stanziamento 30.000,00 €. (impegnato 29.984,32€.) per i trattamenti fitosanitari relativi alle alberature del parco e Giardini Reali;
- cap.7394: stanziamento 181.200,00€. (impegnato 181.200,00) relative a spese per manutenzione ordinaria strade e fabbricati;
- cap.7673: stanziamento 36.000,00 €. (impegnato 35.999,98) per spese prestazioni di servizi relative all'Amministrazione Parco;
- cap.7674: stanziamento 5.000,00 €. (impegnato 5.000,00 €.) per incarichi di consulenza;
- cap.7711: stanziamento 264.000,00 €. (impegnato 263.984,47) per manutenzione ordinaria patrimonio arboreo Giardini Villa Reale;
- cap.7721: stanziamento 115.000,00 (impegnato 114.968,47 €.) per servizio presidio sicurezza Parco;
- cap.7729: stanziamento 22.500,00 €. (impegnato 22.400,56 €.) per pulizia uffici e servizi igienici Parco;
- cap.7741: stanziamento 150.000,00 €. (impegnato 150.000,00 €.) per pulizia Parco e giardini Villa Reale;
- cap.11255: stanziamento 5.000,00 €. (impegnato 4.996,56 €.) per serre e florovivaismo.

**Intervento 1090604 Utilizzo di beni di terzi:**

- cap.7771: stanziamento 10.000,00 €. (impegnato 10.000,00 €.) per noleggio fotocopiatrici, escavatori, allestimento aree servizi;

**Intervento 1090605 Trasferimenti:**

- cap.7549: stanziamento 7.000,00 €. (impegnato 7.000,00 €) per contributo Associazione per realizzazione Presepe nel laghetto;
- cap.7791: stanziamento 1.000,00 €. (impegnato 921,06 €.) per quota iscrizione ad Associazione proprietari fondiari.

## RELAZIONE SULLO STATO DI ATTUAZIONE DEI PROGRAMMI DI BILANCIO 2009

### PROGRAMMA 8: LAVORI PUBBLICI

**Progetto 8A: GESTIONE UFFICIO TECNICO E PROGETTAZIONE (UNITA' PROGETTI SPECIALI)**

**Progetto 8C: OPERE PUBBLICHE - EDILIZIA ED IMPIANTI (ATTIVITA' DI PROGETTAZIONE ORDINARIA)**

#### SETTORE PROGETTAZIONE E REALIZZAZIONE UFFICIO PROGETTI SPECIALI E UFFICIO PROGETTAZIONE EDILIZIA

Il Settore Progettazione e Realizzazione è attualmente composto dal Servizio Progettazione Integrata che a sua volta si compone dell'Ufficio Progetti Speciali e dall'Ufficio Progettazione Edilizia, che si occupano di tutte le progettazioni e D.L. di carattere edilizio sia per le opere di maggior rilevanza ed aventi valenza sovracomunale, che competono per realizzazione al Comune, che per quelle strutture inerenti i Servizi Comunali: scolastici, cimiteriali, monumentali, sociali ecc.

Il programma del Settore in esame comprende una serie di progetti sia di nuova costruzione sia di interventi sull'esistente, previsti dal Bilancio 2009 e da precedenti documenti di programmazione economica.

**Progetto 8A: GESTIONE UFFICIO TECNICO E PROGETTAZIONE (UNITA' PROGETTI SPECIALI)**

#### Ufficio Progetti Speciali

L'ufficio Progetti Speciali è composto dall'ufficio Progettazione Nuove Opere e dall'ufficio Progettazione Interventi di Ristrutturazione e Restauro del Patrimonio Esistente. L'ufficio si occupa delle progettazioni di opere di rilevanza comunale e sovracomunale e delle relative direzioni lavori.

#### **- Biblioteca S.Paolo.**

Per la realizzazione di questo intervento è previsto un importo nell'anno 2009 pari ad € 800.000,00.

Sono state eseguite la pulizia ed il disboscamento dell'area.

Sono stati eseguiti i rilievi geometrici e materici dei fabbricati.

#### **- Uffici comunali Via Padre Reginaldo Giuliani.**

A seguito della Deliberazione Della Giunta Comunale N. 795/2008 del 14/11/2008 l'immobile è stato acquisito in data 23/3/2009 con atto a rogito del notaio dott. Paleari.

Per la realizzazione di questo intervento è previsto un primo importo pari ad € 600.000,00.

È stato redatto il progetto preliminare approvato con deliberazione di Giunta Comunale n.24 del 20/01/2009.

#### **- Nuovo asilo nido/scuola materna.**

Per la realizzazione di questo intervento è previsto un primo importo pari ad € 550.000,00 (per la progettazione).

Sono state eseguite dal geologo per le prove penetrometriche dell'area.

È stato redatto il progetto preliminare approvato con deliberazione di Giunta Comunale n.24 del 20/01/2009.

Sono stati incaricati i professionisti per la progettazione definitiva ed esecutiva per impianti, strutture, coordinamento sicurezza in progettazione ed esecuzione e pratica Vigili del Fuoco.

È in corso di redazione il progetto definitivo.

#### **- Trasformazione da nucleo integrato a scuola materna via Bertacchi - Modigliani.**

Per la realizzazione di questo intervento è previsto un importo pari ad € 150.000,00.

È stato redatto il progetto preliminare approvato con deliberazione di Giunta Comunale n.24 del 20/01/2009.

È stato redatto il progetto definitivo che è stato approvato con delibera di G.C. n.317 del 24/04/09; il progetto esecutivo è stato approvato con determina dirigenziale n. 1922 del 17/07/2009. È stata eseguita procedura negoziata per l'esecuzione dei lavori.

L'aggiudicazione è stata proclamata con determinazione n. 2061 del 12/08/2009.

#### **- Caserma Guardia di Finanza.**

Per la realizzazione di questo intervento è previsto un importo pari ad € 7.861.000,00.

Il progetto preliminare è stato approvato con deliberazione di Giunta Comunale n.24 del 20/01/2009.

È in corso di redazione il progetto definitivo.

#### **- Villa Reale allacciamenti.**

Per la realizzazione di questo intervento è previsto un importo pari ad € 444.000,00.

Le determinazioni dirigenziali per gli allacciamenti elettrico, termico, teleriscaldamento, acque e fogne, sono esecutive.

Gli allacciamenti sono stati realizzati tutti tranne il teleriscaldamento che è in corso di esecuzione.

#### **- Villa Reale interventi di restauro.**

I lavori riguardano le opere di completamento delle nove stanze di rappresentanza site al primo piano nobile nel corpo centrale.

Per la realizzazione di questo intervento è previsto un importo pari ad € 480.000,00.

I lavori riguardano il restauro della Sala Bianca ed il restauro dei pavimenti, per quanto riguarda quest'ultimo intervento, i lavori sono stati eseguiti.

#### **- Complesso residenziale per anziani.**

È stato approvato il Progetto Preliminare con Deliberazione di Giunta Comunale n.24 del 20/01/2009.



### **- Ristrutturazione edifici area ex-macello - zona hub young - lotto A tettoia cavalli ed area verde**

Per la realizzazione di questo intervento è stato approvato il Progetto Preliminare con Deliberazione di Giunta Comunale n. 24 del 20/01/2009.

Con determinazione dirigenziale N. 976/2009 del 20/04/09 è stato affidato l'incarico per il coordinamento scientifico - progettuale della progettazione definitiva ed esecutiva della Tettoia dei Cavalli ed area verde - LOTTO A" al Politecnico di Milano.

È stato predisposto il progetto definitivo che è stato sottoposto alla Commissione paesistica, ottenendo esito favorevole condizionato.

### **- Ristrutturazione edifici area ex-macello - zona mercato coperto**

Per la realizzazione di questo intervento è previsto un importo pari ad € 300.000,00.

È stato approvato il Progetto Preliminare con Deliberazione di Giunta Comunale n. 24 del 20/01/2009.

### **- Museo della memoria**

Per la realizzazione di questo intervento è previsto un importo pari a € 800.000,00.

È stato approvato il Progetto Preliminare con Deliberazione di Giunta Comunale n. 24 del 20/01/2009.

### **- Tribunale di Monza**

I lavori sono stati aggiudicati all'A.T.I.: Soc. Coop. di Costruzione Lavoranti e Muratori S.p.a. di Milano in A.T.I. con S.I.E.G. S.p.a. di Verzellino (BG) e F.LLI Panzeri S.p.a. di Gironico (CO).

In data 11/07/08 con deliberazione di G.C. n. 486 è stata approvata la Variante al progetto definitivo per il ritrovamento di reperti del XV° - XVII° secolo.

In data 12/09/08 è stato consegnato da parte dell'Appaltatore il progetto esecutivo al Comune per la relativa approvazione.

Successivamente, esaminato il progetto consegnato, sono state richieste integrazioni sospendendo i termini di approvazione, in attesa che l'Appaltatore producesse i documenti mancanti e le modifiche richieste.

In data 20/02/09 con deliberazione di G.C. n. 101 è stata approvata la perizia per adeguamento antisismico e variante migliorativa impianti.

I lavori sono ripresi e sono tutt'ora in corso.

### **- Recupero ex Scuola Pascoli per sede Circoscrizione 1 e Biblioteca**

I lavori sono stati aggiudicati all'A.T.I.: Gasparoli S.r.l. di Gallarate (VA) in A.T.I. con Impresa Cosmi S.r.l. di Settimo Milanese (MI) in data 26/01/06 con determinazione dirigenziale n° 61. I lavori sono stati consegnati in data 21/03/06.

Con Delibera di Giunta comunale n. 9/2009 in data 13 gennaio 2009 veniva approvata un'apposita perizia di variante per opere impreviste e imprevedibili per la realizzazione di nuova cabina di trasformazione dell'energia elettrica in media tensione e opere migliorative

I lavori sono terminati si resta in attesa dell'allacciamento ENEL.

## **Progetto 8C: OPERE PUBBLICHE - EDILIZIA ED IMPIANTI (ATTIVITA' DI PROGETTAZIONE ORDINARIA)**

### **Ufficio Progettazione Edilizia**

L'Ufficio Progettazione Edilizia è composto dall'unità "Ufficio Progettazione Architettonica" e dall'unità "Ufficio Progettazione Tecnologica", che si occupano delle progettazioni e D.L. di carattere edilizio per quelle strutture inerenti i Servizi Comunali: scolastici, abitativi, cimiteriali, monumentali, sociali ecc.

#### **- Polo istituzionale - nuovo ufficio entrate.**

Per la realizzazione di questo intervento è previsto un importo pari ad € 7.490.000,00.

Il progetto preliminare è stato approvato con deliberazione di Giunta Comunale n.24 del 20/01/2009.

È in corso di redazione il progetto definitivo.

#### **- Nuova palestra rotellistica c/o Istituto Carlo Porta.**

Il progetto preliminare è stato approvato con deliberazione di Giunta Comunale n.24 del 20/01/2009.

#### **- Housing Sociale.**

Il progetto preliminare è stato approvato con deliberazione di Giunta Comunale n.24 del 20/01/2009.

#### **- Realizzazione refettorio Elisa Sala**

Per la realizzazione di questo intervento è previsto un importo pari ad € 750.000,00.

Il progetto preliminare è stato approvato con deliberazione di Giunta Comunale n.24 del 20/01/2009.

È in corso di redazione il progetto definitivo.

#### **- Rifacimento della copertura dei capannoni ex Fossati e Lamperti**

Con Determina dirigenziale n.3350/2008 del 17/12/2008 è stato approvato il progetto esecutivo.

I lavori sono stati affidati all'impresa Impernovo S.r.l. di Finale Emilia (MO).

In data 17/08/2009 sono iniziati i lavori come risulta da Verbale di Consegna.

## **Progetto 8B: MANUTENZIONE STABILI E IMPIANTI COMUNALI**

### **SETTORE MANUTENZIONE EDILIZIA**

L'ufficio manutenzione edifici pubblici e l'ufficio impiantistica e controllo utenze, si occupano della gestione della manutenzione edile e degli impianti degli edifici pubblici facenti parte del patrimonio immobiliare comunale per complessivi 202.000 mq di superficie.

Nello specifico si occupano della manutenzione straordinaria e della manutenzione ordinaria degli edifici pubblici che ospitano diverse funzioni ed attività. Sono compresi gli edifici scolastici che ospitano funzioni di vari gradi, dagli asili nido agli istituti superiori di competenza comunale (Istituto Statale d'Arte e succursale dell'Istituto Superiore "Carlo Porta"), comprese scuole materne, scuole primarie e scuole medie inferiori. Inoltre si occupano della manutenzione straordinaria ed ordinaria degli edifici di proprietà comunale e non (locazioni, comodato ecc.) che ospitano e sono sede dei vari uffici comunali, associazioni monzesi, Servizi sociali quali C.D.E., C.S.E. Equipe ecc., nonché uffici destinati all'attività giudiziaria: tribunale, pretura, giudici di pace e uffici comunali, biblioteche, spazi per manifestazioni culturali, sedi di associazioni, magazzini comunali.

Gli interventi di manutenzione ordinaria relativi agli edifici riguardano quelle opere e modifiche che si rendono di volta in volta necessarie per mantenere efficienti le strutture, i manufatti, gli impianti tecnologici, gli impianti ascensore, l'illuminazione pubblica e la telefonia, al fine di permetterne la funzionalità e l'uso alle attività in essi insediate.

Gli uffici inoltre realizzano progetti di manutenzione straordinaria e di ristrutturazione, e coordinano la realizzazione di progetti specifici e mirati, riferiti ad interventi di riqualificazione o di adeguamento alle normative vigenti, quali: L. 46/90 (adeguamento impianti), D.M. 26/8/92 (prevenzione incendi), L. 10/91 (contenimento energetico), L. 13/89, L.R. 6/89, DPR 24/7/96 n. 503 (abbattimento barriere architettoniche), D.L. 155/97 (adeguamento mense e cucine), DPCM 5/12/97 (adeguamento requisiti acustici), D.L. 626/94 (requisiti igiene e sicurezza).

Alla manutenzione ordinaria delle strutture si provvede tramite ditte specializzate incaricate secondo le normative di legge.

Gli interventi di manutenzione straordinaria vengono affidati tramite gare d'appalto.

I progetti sono realizzati da personale interno all'Amministrazione o tramite incarichi a professionisti esterni.

### **Titolo 2 - INVESTIMENTI 2009 - PROGETTO TC02 - MANUTENZIONE STABILI ED IMPIANTI COMUNALI**

#### **2010501 - NUOVI IMPIANTI ANTINTRUSIONE**

Stanziamiento: € 150.000,00  
Predisposizione progetto di riqualificazione impianti esistenti ed installazione di nuovi.

#### **2010501 - SOSTITUZIONE IMPIANTI TELEFONICI E SCHEDE IMPIANTI**

Stanziamiento: € 125.000,00  
Predisposizione progetto per sostituzione impianti telefonici e schede e riparazione impianti esistenti.

**2010501 - INTERVENTI LINEE DI DISTRIBUZIONE IMPIANTO RISCALDAMENTO**

Stanziamiento: € 270.000,00  
Predisposizione progetto per rifacimento linee riscaldamento della scuola media inferiore Zucchi di via Toscana.

**2010501 - VERIFICHE PERIODICHE DI MESSA A TERRA**

Stanziamiento: € 105.000,00  
Da impegnare con incarico a ente notificatore esterno abilitato.

**2010501 - SISTEMAZIONE IMPIANTI ELETTRICI A SEGUITO VERIFICHE DI TERRA**

Stanziamiento: € 500.000,00  
Impegnato in parte per adempimenti a prescrizioni degli organi notificatori.

**2010501 - RECUPERO EDIFICIO VIA DELLA LOVERA**

Stanziamiento € 300.000,00  
Da impegnare in attesa di acquisizione dell'immobile da parte dell'Ufficio Patrimonio

**2020101 - TINTEGGIATURA UFFICI GIUDIZIARI**

Stanziamiento € 118.000,00  
Predisposto progetto definitivo in Ragioneria in attesa di finanziamento.

**2040201 - SOSTITUZIONE PAVIMENTO-SANITARI-COPERTURA SCUOLA MATERNA MONTE BIANCO**

Stanziamiento € 110.000,00  
Predisposto progetto definitivo in Ragioneria in attesa di finanziamento:

**2040201 - SISTEMAZIONE TETTI E FACCIAE NELLE SCUOLE COMUNALI**

Stanziamiento Scuola MONTE BISBINO € 210.000,00  
Stanziamiento Scuola PASCOLI € 235.000,00  
Stanziamiento Scuola ARDIGO' € 210.000,00  
Stanziamiento Scuola PERTINI € 235.000,00  
Stanziamiento: € 418.000,00  
Predisposizione di affidamento incarico esterno (in attesa di mutuo)

**2040201 - OPERE DI ADEGUAMENTO DEGLI EDIFICI SCOLASTICI**

Stanziamiento € 500.000,00  
Predisposizione progetto di adeguamento impianti elettrici.

**2040201 - ADEGUAMENTO E CERTIFICAZIONI STATICHE DEGLI EDIFICI SCOLASTICI**

Stanziamiento € 500.000,00  
Impegnato in parte per adeguamento progetti Vigili del Fuoco per dieci edifici scolastici;  
Predisposizione di incarico a professionista esterno abilitato per verifiche strutturali dei plafoni delle scuole.

**2040301 - INTERVENTI MANUTENZIONE STRAORDINARIA ADEGUAMENTO IGIENICO SANITARIO SERVIZI IGIENICI SCUOLA ARDIGO'**

Stanziamiento € 160.000,00  
Predisposizione incarico professionista esterno per redazione progetto

**2040301 - INTERVENTI MANUTENZIONE STRAORDINARIA ADEGUAMENTO IGIENICO SANITARIO SERVIZI IGIENICI SCUOLA CONFALONIERI**

Stanziamiento € 160.000,00

Predisposizione incarico professionista esterno per redazione progetto

**2040301 - INTERVENTI MANUTENZIONE STRAORDINARIA ADEGUAMENTO IGIENICO SANITARIO SERVIZI IGIENICI SCUOLA E. SALA**

Stanziamiento € 160.000,00

Predisposizione incarico professionista esterno per redazione progetto e nomina di coordinatore per la sicurezza in fase progettuale ed esecutiva.

**2080201 - RIQUALIFICAZIONE ILLUMINAZIONE VIA COL DI LANA E VIA ADIGRAT**

Stanziamiento € 160.000,00

In fase di predisposizione progetto in collaborazione con la società ENEL-SOLE gestore di impianti di illuminazione pubblica

**2080201 - RIQUALIFICAZIONE ILLUMINAZIONE VIA PRAMPOLINI E VIA MESSA**

Stanziamiento € 130.000,00

E' stato impegnato l'intero importo e i lavori sono stati già realizzati.

**2080201 - RIQUALIFICAZIONE ILLUMINAZIONE VIA PASCOLI E ALFIERI**

Stanziamiento € 110.000,00

In fase di predisposizione progetto in collaborazione con la società ENEL-SOLE gestore di impianti di illuminazione pubblica

**2080201 - RIQUALIFICAZIONE ILLUMINAZIONE VIA DELLA TACCONA**

Stanziamiento € 140.000,00

E' stato predisposto il progetto, è stato impegnato il relativo importo e i lavori sono da realizzarsi.

**2080201 - PUBBLICA ILLUMINAZIONE - INTERVENTO DI RISPARMIO ENERGETICO SOSTITUZIONE LAMPADE A VAPORE MERCURIO CON ILLUM. LED**

Stanziamiento € 380.000,00

In fase predisposizione progetto con ditta specializzata

**2080201 - ILLUMINAZIONE PUBBLICA CIRC. 2**

Stanziamiento € 90.000,00

In fase di predisposizione progetto in collaborazione con la società ENEL-SOLE gestore di impianti di illuminazione pubblica

**2100101 - MONTACARICHI ASILO NIDO CARTOCCINO CIRC. 2**

Stanziamiento € 20.000,00

Predisposta determina in Ragioneria in attesa di finanziamento

**2010501 - CANILE COMUNALE**

Stanziamiento € 205.000,00

Si è affidamento incarico esterno per realizzazione nuovo canile già inoltrato in Ragioneria in attesa di finanziamento.

**201501 - LAVORI DI SISTEMAZIONE UFFICI COMUNALI**

Stanziamiento: € 130.000,00

Lo stanziamento iniziale è esaurito in seguito alla sistemazione ed adeguamento di uffici comunali, sia impiantistico che edile, compreso il trasferimento degli uffici di via Appiani.

**2010501 - LAVORI SISTEMAZIONE PALAZZO COMUNALE**

Stanziamiento € 300.000,00

In predisposizione progetto per impianto di condizionamento centralizzato.

**2010501 - MANUTENZIONE STRAORDINARIA PALAZZINA UFFICI VIA ENRICO DA MONZA**

Stanziamiento € 500.000,00

Si è affidamento incarico professionista esterno per progettazione, direzione lavori e coordinamento sicurezza.

**2010501 - INTERVENTI PER RENDERE ACCESSIBILE AI DISABILI GLI EDIFICI PUBBLICI**

Stanziamiento: €. 500.000,00

Si è affidato un incarico ad un professionista esterno.

**2010501 - RIMOZIONE ELEMENTI INQUINANTI NEGLI EDIFICI PUBBLICI**

Stanziamiento € 150.000,00

Impegnato in parte per rimozione eternit tetto scuola Volta la porzione rimanente verrà utilizzata per rimuovere la copertura in eternit presente sul tetto del Tribunale di Monza

**2010501 - INTERVENTI URGENTI E INDIFFERIBILI C/O GLI EDIFICI PUBBLICI**

Stanziamiento: €. 750.000,00

Lo stanziamento è stato utilizzato in parte per sopperire ed eseguire quei lavori urgenti che si sono resi necessari per eliminare situazioni di pericolo per l'incolumità pubblica, per la messa in sicurezza degli edifici pubblici di ogni categoria ( scuole, uffici, magazzini, ecc), e per l'adeguamento alle normative d'igiene pubblica in conseguenza anche, di verbali e notifiche ASL. Alcune determinate sono già state predisposte ed inoltrate ed in attesa di finanziamento.

**2010501 - MANUTENZIONE STRAORDINARIA PALAZZO COMUNALE**

Stanziamiento: €. 800.000,00

Impegnato in parte per lavori di completamento per la palazzina ex macello di via Procaccini; Una parte verrà utilizzata per completamento lavori della scuola Borsa e per completamento lavori uffici della palazzina di via Appiani.

**2010501 - IMPIANTI INCREMENTO E MANUTENZIONE STRAORDINARIA**

Stanziamiento € 105.000,00

L'impegno viene utilizzato per la riparazione e la sistemazione di impianti di illuminazione pubblica esistenti.

**2020101 - OPERE DI MESSA IN SICUREZZA DEI FRONTALINI DEGLI UFFICI GIUDIZIARI**

Stanziamiento: €. 200.000,00

Sono stati affidati tre incarichi, per la progettazione strutturale e direzione lavori, per la progettazione ed esecuzione, per il collaudo statico.

Sono stati comunque già eseguiti lavori di tamponamento a situazioni di pericolo causa crolli.

**2020101 - MANUTENZIONE STRAORDINARIA UFFICI GIUDIZIARI**

Stanziamiento: €. 120.000,00

Lo stanziamento è esaurito per realizzazione di manutenzione straordinari, quali imbiancatura e rifacimento impianti di illuminazione delle aule udienza di via Garibaldi e via Vittorio Emanuele, richieste direttamente dal Presidente del Tribunale..

Alcune determinate sono in Ragioneria in attesa di finanziamento

**2040201 - IMBIANCATURE NELLE SCUOLE COMUNALI**

Stanziamiento € 200.000,00

Sono state predisposte ed inoltrate alcune determinine ma non ancora finanziate.

**2040201 - STRAORDINARIA MANUTENZIONE SCUOLA ALFIERI**

Stanziamiento € 130.000,00

E' in corso di redazione un progetto di sistemazione e rifacimento dei plafoni in gesso delle aule.

**2040201 - OPERE DI SISTEMAZIONE DELLE PAVIMENTI E DELLO SMALTIMENTO ACQUE DEI CORTILI SCOLASTICI**

Stanziamiento € 200.000,00

Cifra in parte impegnata per sistemazione cortile scuola primaria Alfieri; la rimanente verrà impegnata per la sistemazione dei cortile delle scuole dove si stanno attualmente si stanno svolgendo lavori di manutenzione straordinaria.

**2040201 - ADEGUAMENTO IGIENICO SANITARI NEI SERVIZI IGIENICI NELLE SCUOLE ELEMENTARI COMUNALI**

Stanziamiento € 160.000,00

Con il presente impegno è stato finanziato e realizzato il rifacimento dei seguenti servizi igienici:

- Scuola Anzani e C.S.E. di via Gallarana;
- Con la porzione rimanente è stata predisposta la delibera di approvazione progetto definitivo per il rifacimento dei servizi igienici della scuola primaria Zara.

**2040401 - STRAORDINARIA MANUTENZIONE SCUOLA BORSA**

Stanziamiento € 400.000,00

E' stato affidato l'incarico di direzione lavori e coordinamento per la sicurezza.

**2100401 - ADEGUAMENTO ASILO NOTTURNO**

Stanziamiento € 85.000,00

Da predisporre progetto di adeguamento della palazzina ad uso cucina e refettorio

## RELAZIONE SULLO STATO DI ATTUAZIONE DEI PROGRAMMI DI BILANCIO 2009

### PROGRAMMA 9: VIABILITA' E MOBILITA'

#### Progetto 9B: STRADE, INFRASTRUTTURE E CORSI D'ACQUA

##### SETTORE STRADE, VIABILITA', INFRASTRUTTURE E PROJECT FINANCING

##### SERVIZIO PROGETTAZIONE E DIREZIONE LAVORI STRADE ED INFRASTRUTTURE

Il Servizio Progettazione e Direzione Lavori Strade ed Infrastrutture si occupa delle manutenzioni ordinarie e straordinarie di vie e piazze cittadine, formazione di nuovi marciapiedi con eliminazione di barriere architettoniche, realizzazione di nuove piste ciclopedonali, riqualificazione di vie e piazze mediante pavimentazione in materiali lapidei, interventi relativi alla formazione di moderatori della velocità, realizzazione di nuove strade e sottopassi nonché della manutenzione straordinaria dei fiumi Lambro e Lambretto.

##### SPESE CORRENTI: Titolo 1

###### Prestazioni di servizi manutenzione strade

Stanzianti € 135.000,00

Impegnati € 68.048,00

Determina Dirigenziale n. 238 del 03/02/2009 - (€ 20.000,00) approvata

Determina Dirigenziale n. 2023 del 03/08/2009 - (€ 48.048,00) approvata

###### Manutenzione sponde ed alveo fiume Lambro e Lambretto

Stanzianti € 22.000,00

Impegnati € 17.840,00

Determina Dirigenziale n. 567 del 11/03/2009 - approvata

##### SPESE D'INVESTIMENTO: Titolo 2

L'amministrazione comunale, nel corso del 2009, ha attivato una serie di interventi di manutenzione straordinaria che hanno, come obiettivo, da un lato il miglioramento della viabilità cittadina al fine di rendere più scorrevole il traffico cittadino, particolarmente critico in alcuni punti mediante il rifacimento dei manti stradali, l'introduzione di rotatorie e moderatori della velocità e dall'altro di garantire la sicurezza dei pedoni con la formazione di attraversamenti protetti da rallentatori opportunamente segnalati, formazione di nuovi marciapiedi e la riqualificazione degli esistenti.

La Progettazione, Direzione Lavori ed il Coordinamento per la Sicurezza in fase di progettazione ed in fase esecutiva è svolta dai tecnici dell'Ufficio Strade, Infrastrutture e Corsi d'Acqua, mentre per la complessità di alcune opere e le professionalità specifiche richieste, ci si avvale in talune occasioni di professionisti esterni per la progettazione di interventi specialistici.

La presente relazione viene stesa classificando le opere secondo i seguenti stati attuativi:

1. opere in fase di progettazione
2. opere già progettate e in fase di approvazione o già approvate e in attesa di finanziamento;
3. opere in fase di appalto;
4. lavori in corso di esecuzione;
5. lavori ultimati durante l'anno in corso o in fase di collaudo.



## 1 - OPERE IN FASE DI PROGETTAZIONE

### **“Percorso ciclo pedonale Viale Elvezia - Circoscrizione 5”**

Progetto definitivo in fase di stesura;

### **“Percorso ciclo pedonale Via Bachelet - Via della Birona - Circoscrizione 5”**

Progetto definitivo in fase di stesura;

### **“Percorso ciclo pedonale Via Sempione - Canale Villoresi - Circoscrizione 5”**

Progetto definitivo in fase di stesura;

### **“Completamento pista ciclabile Via Lario - Circoscrizione 5”**

Progetto definitivo in fase di stesura;

### **“Ripavimentazione Via San Martino e Via S. Maddalena”**

incarico esterno di progettazione definitiva con Determinazione n. 1236/09 - progetto definitivo in fase di redazione;

### **“Riqualificazione Via Segantini”**

Progetto definitivo in fase di stesura;

### **“Collegamento Viabilistici Solone-Marconi - Circoscrizione 3”**

Progetto definitivo in fase di stesura;

### **“Realizzazione piste ciclabili”**

incarico esterno di progettazione definitiva con Determinazione n. 1253/09 - progetto definitivo in fase di redazione;

### **“Rotonda BRAILLE - RAMAZZOTTI”**

Progetto da definire in quanto è prevista per il 2009 la posa della rete di teleriscaldamento sulla via Ramazzotti da parte della Società CSM - AGAM S.p.A;

### **Realizzazione nuovi marciapiedi e abbattimento barriere architettoniche Via Zucchi”**

incarico esterno di progettazione definitiva con Determinazione n. 1252/09 - progetto definitivo in fase di redazione;

### **“Completamento pista ciclo pedonale Via ADDA”**

incarico esterno di progettazione definitiva con Determinazione n. 1237/09 - progetto definitivo in fase di redazione;

## 2 - OPERE PROGETTATE IN FASE DI APPROVAZIONE - IN ATTESA DI FINANZIAMENTO

### **“Interventi Via Spalto Piodo - Circoscrizione 1”**

Inoltrato impegno di spesa con Determinazione d n. 594/09 in attesa di finanziamento;

### **“Realizzazione pista ciclo pedonale quartiere Lecco/Ardirò - Circoscrizione 1”**

Inoltrato impegno di spesa con Determinazione d n. 593/09 in attesa di finanziamento;

### **“Riqualificazione Manti stradali Circoscrizione 4”**

Inoltrato impegno di spesa con Determinazione d n. 581/09

in attesa di finanziamento;

**“Riqualificazione marciapiedi - abbattimento barriere architettoniche tratti vari  
Circoscrizione 4”**

Inoltrato impegno di spesa con Determinazione d n. 643/09  
in attesa di finanziamento;

**“Apertura passaggio ciclo pedonale Via Correggio - Via Gallarana - Circoscrizione 2”**

Inoltrato impegno di spesa con Determinazione d n. 1334/09  
in attesa di finanziamento;

**“Interventi moderazione della velocità veicolare - Circoscrizione 3”**

Inoltrato impegno di spesa con Determinazione n. 592/09 e 635/09  
in attesa di finanziamento;

**“Interventi moderazione della velocità veicolare - Circoscrizione 4”**

Inoltrato impegno di spesa con Determinazione n. 645/09  
in attesa di finanziamento;

**“Sistemazione piste ciclabili esistenti”**

Inoltrato impegno di spesa con Determinazione d n. 638/09  
in attesa di finanziamento;

**“Urbanizzazioni primarie vie e piazze”**

Inoltrata proposta delibera n. 736 in data 18/08/2009 per approvazione progetto definitivo;

**“Manutenzione straordinaria ponti - sottopassi ed infrastrutture stradali”**

Inoltrato impegno di spesa con Determinazione d n. 633/09 e 640/09  
in attesa di finanziamento;

**“Eliminazione barriere architettoniche”**

Inoltrata proposta delibera n. 637 in data 02/07/2009 per approvazione progetto definitivo;

**“Riqualificazione ed abbattimento barriere architettoniche Via Verdi - Circoscrizione 5”**

Inoltrato impegno di spesa con Determinazione d n. 597 del 13/03/2009  
in attesa di finanziamento;

**“Sottopasso Ovidio-Messa”**

Coordinamento sottoservizi con ALSI - AGAM - ENEL - TELECOM e RFI;

**2a - OPERE PROGETTATE ED APPROVATE**

**“ Manutenzione straordinaria argini Lambretto”**

Progetto definitivo approvato con Delibera di G.C. n. 418 in data 22/05/2009  
Progetto Esecutivo in fase di stesura;

**“Realizzazione nuovi marciapiedi ed abbattimento barriere architettoniche Via Crispi”**

Progetto definitivo approvato con Delibera di G.C. n. 493 in data 12/06/2009  
Progetto Esecutivo in fase di stesura;

**“Riqualificazione Piazza Trento Trieste e piazze Limitrofi”**

Progetto definitivo approvato con Delibera di G.C. n. 462 in data 03/06/2009  
Progetto Esecutivo in fase di stesura;

**“Urbanizzazioni primarie vie e piazze”**

Progetto definitivo approvato con Delibera di G.C. n. 595 in data 17/07/2009  
Progetto Esecutivo in fase di stesura;

**“Abbattimento barriere architettoniche mediante riqualificazione strade e sistemazione marciapiedi Circoscrizione 3 - Via Monte Santo”**

Progetto definitivo approvato con Delibera di G.C. n. 545 in data 26/06/2009  
Progetto Esecutivo in fase di stesura;

**“Asfaltatura marciapiedi e abbattimento barriere architettoniche via Borgazzi - Circoscrizione 3”**

Progetto approvato con Determinazione dirigenziale n. 595 del 13/03/2009;

**“Abbattimento barriere architettoniche Via Zara - Via Caravaggio - Circoscrizione 3”**

Progetto approvato con Determinazione dirigenziale n. 598 del 13/03/2009;

**“Abbattimento barriere architettoniche Via Montegrappa - Via Podgora - Circoscrizione 3”**

Progetto approvato con Determinazione dirigenziale n. 636 del 17/03/2009;

**“Abbattimento barriere architettoniche - Circoscrizione 4”**

Progetto approvato con Determinazione dirigenziale n. 636 del 12/03/2009;

**“Sistemazione marciapiedi ed abbattimento barriere architettoniche - Circoscrizione 2”**

Progetto approvato con Determinazione dirigenziale n. 937 del 15/04/2009;

**“Urbanizzazioni aree industriali”**

Progetto definitivo approvato con Delibera di G.C. n. 793 e n. 794 e in data 14/11/2008  
Progetto Esecutivo in fase di approvazione;

**“Attraversamento della sede ferroviaria Milano - Chiasso Via Medici”**

Progetto definitivo approvato con Delibera di G.C. n. 867 in data 12/12/2008  
Progetto Esecutivo in fase di stesura;

**3 -OPERE APPROVATE ED IN FASE D'APPALTO**

**“Manutenzione straordinaria ai manti stradali nella Circoscrizione 1”**

Approvazione progetto definitivo - delibera di G.C. n. 554 del 03/07/2009;  
Approvazione progetto esecutivo - determina dirigenziale n. 1966 del 24/07/2009;  
Progetto in fase d'appalto;

**“Manutenzione straordinaria ai manti stradali nella Circoscrizione 2”**

Approvazione progetto definitivo - delibera di G.C. n. 555 del 03/07/2009;  
Approvazione progetto esecutivo - determina dirigenziale n. 1967 del 24/07/2009;  
Progetto in fase d'appalto;

**“Manutenzione straordinaria ai manti stradali nella Circoscrizione 3”**

Approvazione progetto definitivo - delibera di G.C. n. 556 del 03/07/2009;  
Approvazione progetto esecutivo - determina dirigenziale n. 1962 del 24/07/2009;  
Progetto in fase d'appalto;

**“Manutenzione straordinaria ai manti stradali nella Circoscrizione 4”**

Approvazione progetto definitivo - delibera di G.C. n. 557 del 03/07/2009;

Approvazione progetto esecutivo - determina dirigenziale n. 1964 del 24/07/2009;  
Progetto in fase d'appalto;

**“Manutenzione straordinaria ai manti stradali nella Circoscrizione 5”**

Approvazione progetto definitivo - delibera di G.C. n. 558 del 03/07/2009;  
Approvazione progetto esecutivo - determina dirigenziale n. 1965 del 24/07/2009;  
Progetto in fase d'appalto;

#### **4 - LAVORI IN CORSO DI ESECUZIONE**

**“Realizzazione viabilità accesso case Aler via Giulio Silva”**

Approvazione progetto definitivo - delibera di G.C. n. 118 del 27/02/2007;  
Approvazione progetto esecutivo - determina dirigenziale n. 08/11/2007;  
Lavori in corso;

**“Riqualificazione di Via Bergamo / de Gradi ”**

Approvazione progetto definitivo - delibera di G.C. n.767 in data 15/11/2005;  
Approvazione progetto esecutivo - determina dirigenziale n. 859 in data 10/04/2006;  
lavori in corso;

**“Intersezione a due livelli dell'incrocio Viale delle Industrie - Via Buonarroti - 2° LOTTO”**

Approvazione progetto definitivo - delibera di G.C. n. 749 del 04/11/2008;  
Approvazione progetto esecutivo - determina dirigenziale n. 298 del 10/02/2009;  
lavori in corso;

**“Manutenzione straordinaria alla pavimentazioni, vie e murature, sponde ed argini sul fiume Lambretto”**

Approvazione progetto definitivo - delibera di G.C. n. 425 del 13/06/2008;  
Approvazione progetto esecutivo - determina dirigenziale n. 2661 del 27/10/2008;  
lavori in corso;

**“Formazione di nuovi marciapiedi con eliminazione barriere architettoniche”**

Approvazione progetto definitivo - delibera di G.C. n. 221 del 28/03/2008;  
Approvazione progetto esecutivo - determina dirigenziale n. 1624 del 01/07/2008;  
lavori in corso;

**“Urbanizzazioni primarie vie e piazze anno 2008”**

Approvazione progetto definitivo - delibera di G.C. n. 306 del 29/04/2008;  
Approvazione progetto esecutivo - determina dirigenziale n. 1405 del 09/06/2008;  
lavori in corso;

**“Formazione nuovi marciapiedi ed adeguamento di percorsi pedonali esistenti con abbattimento barriere architettoniche”**

Approvazione progetto definitivo - delibera di G.C. n. 220 del 28/03/2008;  
Approvazione progetto esecutivo - determina dirigenziale n. 1941 del 30/07/2008;  
lavori in corso;

**“Manutenzione straordinaria ai marciapiedi ed abbattimento barriere architettoniche”**

Approvazione progetto definitivo - delibera di G.C. n. 3275 del 16/12/2008;  
Approvazione progetto esecutivo - determina dirigenziale n. 1270 del 18/05/2009;  
lavori in corso;

**“Manutenzione straordinaria pavimentazione lapidea centro Storico”**

Approvazione progetto definitivo - delibera di G.C. n. 685 del 10/10/2008;  
Approvazione progetto esecutivo - determina dirigenziale n. 3268 del 16/12/2008;  
lavori in corso;

**“Manutenzione straordinaria vie cittadine”**

Approvazione progetto definitivo - delibera di G.C. n. 576 del 02/09/2008;  
Approvazione progetto esecutivo - determina dirigenziale n. 2325 del 25/09/2008;  
lavori in corso;

**“Realizzazione di nuovi marciapiedi e abbattimento barriere architettoniche”**

Approvazione progetto definitivo - delibera di G.C. n. 865 del 12/12/2008;  
Approvazione progetto esecutivo - determina dirigenziale n. 634 del 17/03/2009;  
lavori in corso;

**“Manutenzione straordinaria vie e piazze - zona ovest”**

Approvazione progetto definitivo - delibera di G.C. n. 291 del 17/04/2009;  
Approvazione progetto esecutivo - determina dirigenziale n. 1116 del 06/05/2009;  
lavori in corso;

**“Manutenzione straordinaria vie e piazze - zona est”**

Approvazione progetto definitivo - delibera di G.C. n. 292 del 17/04/2009;  
Approvazione progetto esecutivo - determina dirigenziale n. 1115 del 06/05/2009;  
lavori in corso;

**“Realizzazione nuovi marciapiedi e abbattimento barriere architettoniche Via Manzoni”**

Approvazione progetto definitivo - delibera di G.C. n. 792 del 14/11/2008;  
Approvazione progetto esecutivo - determina dirigenziale n. 941 del 15/04/2009;  
lavori in corso;

**“Interventi di urbanizzazioni primarie, realizzazione piste ciclabili e sistemazione piste ciclabili esistenti”**

Approvazione progetto definitivo - delibera di G.C. n. 897 del 28/12/2006;  
Approvazione progetto esecutivo - determina dirigenziale n. 1063 del 12/04/2007;  
lavori in corso;

**5- LAVORI ULTIMATI DURANTE L'ANNO IN CORSO O IN FASE DI COLLAUDO**

**“Manutenzione straordinaria manti stradali viabilità principale”**

Approvazione progetto definitivo - delibera di G.C. n. 234 del 01/04/2008;  
Progetto esecutivo - Determinazione Dirigenziale n. 890 del 16/04/2008;  
lavori ultimati in attesa del rilascio del Certificato di regolare esecuzione

**“ Sistemazione marciapiedi Via Parmenide e Via Tosi”**

Approvazione progetto definitivo - delibera di G.C. n. 717 del 13/11/2007  
Approvazione progetto esecutivo - determina dirigenziale n. 3426 del 24/12/2007;  
lavori ultimati in attesa del rilascio del Certificato di regolare esecuzione

**“INTERSEZIONE A DUE LIVELLI DELL'INCROCIO VIALE DELLE INDUSTRIE - VIA BUONARROTI - 1° LOTTO”**

Approvazione progetto definitivo - delibera di G.C. n.1032 del 09/11/2004;  
Approvazione progetto esecutivo - determina dirigenziale n.91 del 10/11/2005;  
Approvazione Certificato di regolare Esecuzione - determinazione n. 698 del 23/03/2009.

## Progetto 9C: VIABILITA' E TRAFFICO

Intervento	Capitolo	Descrizione	Stanziamiento
1080103	6460/1	Manutenzione Segnaletica Orizzontale Verticale e Impianti semaforici	€ 340.000,0
		in fase di esecuzione lavori	

con Delibera di G.C. n. 754 del 23.11.007 è stato approvato il progetto per le opere di manutenzione ordinaria e straordinaria della segnaletica stradale orizzontale e verticale esistente sul territorio comunale, materiale usurato - incidenti - eccetera; inoltre interventi relativi all'installazione di nuova segnaletica stradale a seguito di provvedimenti amministrativi di modifica od adeguamento della situazione esistente. Gli interventi avvengono mediante l'ausilio di ditte specializzate e di nostro personale

1080102	6366/0	Acquisto materiale ed attrezzature per magazzino	€ 25.000,00
		in fase di liquidazione fatture	

con determina dirigenziale n. 834 del 14.04.2008 è stato approvato l'acquisto di materiale d'uso corrente per l'attività di manutenzione sul territorio quale: sabbia, cemento, utensileria ad usura, armamento segnaletica ecc, e quant'altro necessario al buon andamento del servizio

1080103	6420/0	Manutenzione ordinaria vie e piazze cittadine anno 2008 ed annesso servizio di sgombero neve	€ 705.000,00
		in fase di esecuzione lavori	

con Delibera di G.C. n. 415 del 06.06.008 è stato approvato il progetto esecutivo per le opere di manutenzione ordinaria vie e piazze cittadine anno 2008 ed annesso servizio di sgombero neve

2080101	32507/0	PROGETTO PER LA MESSA IN SICUREZZA DI INCROCI VIARI ALL'INTERNO DEI QUARTIERI	€ 280.000,00
		in fase di esecuzione lavori	

con Delibera di G.C. n. 916 del 28.12.006 è stato approvato il progetto per le opere per la messa in sicurezza di incroci viari all'interno dei quartieri che nell'ambito del Piano Urbano del Traffico del Comune di Monza sono stati indicati come provvedimenti prioritari a breve termine interventi volti ad aumentare la sicurezza generale sul traffico.

2080101	32507/0	PROGETTO PER LA RISTRUTTURAZIONE DELLA SEGNALETICA VERTICALE E ORIZZONTALE AGLI IMPIANTI SEMAFORICI	€ 270.000,00
		in fase di liquidazione fatture	

che con delibera n. 823/2007 del 18 Dicembre 2007 veniva approvato il progetto per le opere di per la ristrutturazione della segnaletica verticale ed orizzontale agli impianti semaforici che nell'ambito del Piano Urbano del Traffico del Comune di Monza sono stati indicati come provvedimenti prioritari a breve termine interventi volti ad aumentare la sicurezza generale sul traffico.

**30852/0** **PROGETTO ESECUTIVO PER L'ADEGUAMENTO SEGNALETICA  
ORIZZONTALE VERTICALE PISTE CICLABILI** € 150.000,00

**in fase di esecuzione lavori**

con Delibera di G.C. n. 791 del 14 Novembre 2008 è stato approvato il progetto per le opere per la sistemazione delle piste ciclabili esistenti che nell'ambito del Piano Urbano del Traffico del Comune di Monza sono stati indicati come provvedimenti prioritari a breve termine interventi volti ad aumentare la sicurezza generale sul traffico.

**30851/0** **PROGETTO ESECUTIVO PER LA SISTEMAZIONE E ADEGUAMENTO  
INGRESSO PER SOLI VEICOLI AUTORIZZATI  
FRONTE OSPEDALE NUOVO - SAN GERARDO** € 57.000,00

**in fase di esecuzione lavori**

con Delibera di G.C. n. 256 del 3 Aprile 2009 è stato approvato il progetto per le opere per la sistemazione ed adeguamento dell'ingresso principale dell'ospedale.

## **Progetto 9D: GESTIONE MOBILITA' E TRASPORTI**

### **UFFICIO MOBILITA' E TRASPORTI**

Nel corso dell'anno 2009 l'Ufficio Mobilità e Trasporti ha ottenuto stanziamenti per un ammontare complessivo di € 552.600,00.

Si elencano di seguito i progetti realizzati suddivisi per settori di intervento:

#### **1. Attività di mobility management per i dipendenti comunali.**

Continua l'iniziativa di mobility management a favore dei dipendenti comunali, con la quale viene loro offerto un contributo sull'acquisto di abbonamenti annuali al trasporto pubblico gestito da Brianza Trasporti, anche in considerazione della possibilità, offerta dalla legge finanziaria 2008, di scaricare dalla dichiarazione dei redditi, la spesa sostenuta per l'acquisto degli abbonamenti al trasporto pubblico. Al riguardo, è stata impegnata la spesa di 10.000,00 €.

#### **2. Iniziative volte alla riduzione dell'utilizzo del mezzo di trasporto privato.**

La maggior parte dell'attività dell'Ufficio volta alla riduzione del mezzo di trasporto privato riguarda le iniziative sulla mobilità casa - scuola. Nei mesi di aprile e maggio è stata ripetuta l'iniziativa del pedibus presso la Scuola Primaria Citterio. Allo scopo di premiare sia gli alunni che da anni partecipano ai laboratori di progettazione partecipata volti a creare l'abitudine a forme di mobilità sostenibile, sia coloro che hanno dimostrato una partecipazione al pedibus particolarmente attiva, sono stati acquistati dei gadgets che sono stati distribuiti agli studenti delle classi coinvolte in occasione della festa di fine anno, per una spesa complessiva di € 1.494,00. E' in fase di preparazione l'attività relativa alla Settimana Internazionale "Andiamo a Scuola a Piedi" prevista per il mese di ottobre 2009, per la quale sono in corso di predisposizione gli impegni di spesa per l'acquisto delle merendine da distribuire agli alunni che parteciperanno all'iniziativa e per la stampa dei manifesti pubblicizzanti l'iniziativa. Si è già provveduto ad acquistare i gadgets che solitamente vengono distribuiti a tutti i bambini che partecipano alla manifestazione per una spesa complessiva di € 3.780,00.

#### **3. Organizzazione di servizi di trasporto pubblico a carattere ordinario ed eccezionale.**

Per l'80^ edizione del Gran Premio d'Italia di Formula 1 con delibera di Giunta Comunale n. 485 del 21/07/2009 è stato predisposto il piano di mobilità finalizzato a ridurre l'impatto del traffico automobilistico sulla città e, in particolar modo, sul Parco di Monza: sono stati impegnati € 83.250,00 per l'effettuazione dei servizi navetta di treni ed autobus.

La parte informativa (cd. "volantone") è stata curata d'intesa con il Settore Comunicazione, Marketing e Turismo al fine di elaborare un prodotto unico per il piano di mobilità e per le manifestazioni di "MonzaPiù": la stampa verrà effettuata a cura e spese della Ditta che ha vinto la gara d'appalto per l'organizzazione di MonzaPiù, mentre la distribuzione presso la stazione ferroviaria e presso i capilinea delle navette verrà effettuata a spese dell'Ufficio, per una spesa di € 2.000,00.

In occasione della visita decanale dell'Arcivescovo di Milano Cardinale Dionigi Tettamanzi a Monza, sono stati impegnati €. 767,36 per il trasporto dei fedeli al PalaCandy.

#### **4. Gestione parcheggi e parcometri cittadini.**

L'intera gestione dei parcheggi e parcometri cittadini è stata affidata in house alla TPM S.p.A. . La convenzione stipulata prevede che la TPM versi all'Amministrazione Comunale il 25% degli introiti derivanti dalla gestione dei parcheggi e dei parcometri: per il primo semestre dell'anno 2009, gli introiti ammontano a €. 216.051,21. A seguito della risoluzione di una controversia



legale, il parcheggio di Porta Vedano è rientrato nella disponibilità dell'Amministrazione Comunale, che, in virtù del diritto di esclusiva stabilito a favore di TPM, ha provveduto ad estendere l'affidamento del servizio anche a quell'area. Peraltro, in data 21 luglio 2009, è stata approvata la Delibera di Giunta Comunale che proroga l'affidamento del servizio di gestione della sosta a TPM per ulteriori cinque anni con scadenza al 31.12. 2014.

## **5. Progetto ARCHIMEDES.**

In data 15 settembre 2008 è ufficialmente iniziato il progetto ARCHIMEDES, con il quale il Comune di Monza, aderendo al consorzio di città europee CIVITAS, ha ottenuto un cofinanziamento da parte della Commissione Europea volto a gestire la crescita e lo sviluppo di un sistema integrato di trasporto pubblico, che avrà una durata di quattro anni, dal 2008 al 2012. La spesa complessiva a carico del Comune di Monza ammonta ad € 586.262,70 dei quali € 473.579,40 cofinanziati da parte della Commissione Europea per costi di personale, costi indiretti, costi per la ricerca e per lo sviluppo delle azioni proposte e costi per la campagna informativa del progetto, nonché per acquisti e consulenze sostenuti dall'Amministrazione Comunale. Dopo aver provveduto, al termine dell'anno 2008, ad impegnare la spesa che l'Amministrazione Comunale sosterrà per il progetto, che ammonta ad € 38.500,00 per acquisti e ad € 228.000,00 per consulenze e per l'organizzazione dell'incontro delle città partecipanti al progetto, nonché ad accertare l'intera entrata, incamerando contestualmente la somma di € 165.753,00 pervenuta dalla Commissione Europea quale quota di prefinanziamento del progetto, sono stati effettuati i primi impegni necessari allo svolgimento delle attività previste nel progetto. In particolare, sono stati predisposti gli atti di impegno di spesa necessari per l'attivazione del sistema centralizzato di controllo semaforico per un ammontare complessivo di € 56.820,00.

Sempre nell'ambito del progetto ARCHIMEDES è stato affidato l'incarico professionale per la divulgazione e sviluppo (Dissemination and Exploitation) delle attività connesse al progetto per un ammontare complessivo di € 25.000,00.

Inoltre sono stati impegnati € 1.500,00 per la realizzazione di un'indagine di mobilità nelle scuole coinvolte nel progetto al fine di esaminare le modalità degli spostamenti casa - scuola di circa 800 famiglie, nonché € 3.000,00 per l'ampliamento del servizio di car sharing nelle Circoscrizioni 4 e 5.

## **6. Attività di comunicazione.**

Al fine di informare la cittadinanza sui lavori di abbattimento del cavalcavia di San Fruttuoso nell'ambito dei lavori di interrimento di Viale Lombardia, che comporteranno per i prossimi anni notevoli disagi alla viabilità cittadina, si è proceduto alla stampa e distribuzione di un opuscolo informativo.

Tale iniziativa ha comportato i seguenti costi:

- € 4.200,00 per la progettazione grafica dell'opuscolo informativo;
  - € 2.640,00 per la distribuzione degli opuscoli;
  - € 11.340,00 per la stampa di 70.000 opuscoli;
- per un totale di €. 18.180,00 complessivi.

## **7. Spese di investimento.**

Imputando la spesa alla gestione residui del Bilancio 2009, si è provveduto a liquidare la prima quota del cofinanziamento a carico del Comune di Monza per i lavori di interrimento di Viale Lombardia, pari al 20% della quota spettante all'Amministrazione Comunale, per un ammontare di € 2.412.240,00.

## **Progetto 9E: RIQUALIFICAZIONE URBANA**

Il programma del Settore in esame comprende una serie di progetti di riqualificazione urbana e arredo, previsti dal Bilancio 2009, dal programma triennale OO.PP 2009-2011 e da precedenti documenti di programmazione economica.

La presente relazione viene stesa classificando le opere secondo le seguenti situazioni, come di seguito indicato:

- **progetti conclusi nel 2008 con certificato di regolare esecuzione effettuato nel 2009;**
- **cantieri di prossima apertura.**

Tutti i progetti sono stati realizzati dal Servizio Riqualificazione Urbana.

### **Lavori ultimati durante l'anno 2008 e con certificato di regolare esecuzione effettuato nel 2009**

#### ***Illuminazione piazza Duomo***

Con deliberazione G.C. n. 857 del 13.12.2006 veniva approvato lo studio di fattibilità di riqualificazione urbana via Canonica - Duomo; in data 13/02/07 con delibera G.C. N°60 e in data 10/04/07 con delibera G.C. N°259 veniva approvato il progetto preliminare e definitivo; in data 28/06/07 con determina G.C. n°1867 veniva approvato il progetto esecutivo;

in data 07.08.2006 è stata indetta una procedura aperta per l'affidamento dell'incarico professionale di "Progettazione preliminare, definitiva, esecutiva, direzione lavori, misura e contabilità relativa alle opere: illuminazione piazza Duomo e spazi circostanti".

#### **Il certificato di regolare esecuzione dei lavori è stato rilasciato**

Con determinazione dirigenziale n. 2380 del 02.10.2006 è stata approvata la graduatoria relativa al bando di cui sopra, individuando come vincitore della progettazione preliminare, definitiva ed esecutiva, direzione lavori, misura e contabilità relativa alle opere: illuminazione piazza Duomo e spazi circostanti, lo Studio Consuline Architetti Associati - Arch. Francesco Iannone, via Valvassori Peroni n. 47/a 20123 Milano;

il progetto preliminare di illuminazione prevedeva un nuovo impianto illuminotecnico e si focalizzava nell'individuazione di materiali e modi adatti all'illuminazione funzionale, artistica e scenografica dell'area relativa a piazza Duomo, via Lambro e via Canonica e prevedeva tipologie risolutive omogenee sia per l'intervento delle vie pedonali che per il corpo del Duomo;

Come già realizzato nelle aree del museo, anche per l'illuminazione della piazza e delle aree pedonali si prevedeva un sistema che garantiva una distribuzione della luce in modo uniforme, senza fenomeni di abbagliamento o inquinamento luminoso;

#### ***Riqualificazione urbana di via Cortelonga***

Con deliberazione G.C. n. 325 del 03/05/2007 e con delibera di GC n.325 del 03/05/07 veniva approvato il progetto preliminare il progetto definitivo, mentre il progetto esecutivo veniva approvato con determina dirigenziale n.3138.

#### **Il certificato di regolare esecuzione dei lavori è stato rilasciato.**

L'area di intervento relativo alla riqualificazione della via Cortelonga e la piazzetta in adiacenza alla via Padre Reginaldo Giuliani occupa una superficie di mq.1.744,80.

Nel progetto di riqualificazione della via Cortelonga, partendo dalla via xxv aprile, veniva prevista un tipo di pavimentazione in materiale lapideo, quale porfido in cubetti cm. 8 x 10, mentre i marciapiedi, a filo strada, venivano realizzati in piastrelle di porfido aventi dimensioni di cm. 20X20. Andando verso la via Manzoni veniva mantenuto lo stesso calibro stradale e lo spazio ricavato veniva attrezzato con n° 2 vasche in porfido con all'interno fiori, impianto di irrigazione, illuminazione ed una aiuola fiorita inserita in un disegno realizzato in acciottolato nella pavimentazione, di fronte ai negozi, con illuminazione ed irrigazione. La piazzetta

esistente veniva pavimentata anch'essa con la pietra e le aiuole dotate di impianto di irrigazione. La piazzetta era valorizzata da una fontana a ricircolo e da un nuovo impianto di illuminazione.

### ***Riqualificazione via Ippolito Nievo***

Con deliberazione G.C. n. 268 del 11/04/2008 e con deliberazione n. 286 del 18/04/08 veniva approvato il progetto preliminare e definitivo di riqualificazione dell'area mercatale sita in via Ippolito, con determina dirigenziale n.1022 del 29/04/08 è stato approvato il progetto esecutivo.

#### **Il certificato di esecuzione dei lavori è stato rilasciato**

L'intervento prevedeva la sistemazione del piazzale che ospita il mercato settimanale e consisteva nel livellamento delle pendenze del piazzale, nell'asfaltatura dello stesso, nell'inserimento di nuovi pozzetti di raccolta acque piovane, nella sistemazione dei servizi igienici e del cancello esistenti.

## **Cantieri di prossima apertura**

### ***Riqualificazione urbana via Prina/Zucchi***

Con deliberazione G.C. n. 85 del 20/02/2007 e con delibera n. 932 del 23/12/08 del veniva approvato il progetto preliminare e definitivo in linea tecnica di riqualificazione . **E' stato realizzato il progetto esecutivo con delibera n° 554\2009. La gara d'appalto verrà espletata in data 30\07\09.**

L'area oggetto di intervento è relativa alla sistemazione e adeguamento norme dei marciapiedi di via Prina /Zucchi, partendo da via Manzoni fino ad arrivare all'incrocio con la via Monti e Tognetti, inclusa anche la via Torneamento, con mattonelle di porfido formato cm.20x20, come tutti i marciapiedi del centro storico. All'incrocio tra via Torneamento e via Prina viene ricavato uno spazio per la sosta con alberelli e tavolini, attualmente utilizzato per la sosta dei motorini,

### ***Riqualificazione ed illuminazione di via Vittorio Emanuele***

Con delibera n. 936 del 23/12/08 veniva approvato il progetto definitivo di riqualificazione e illuminazione di via Vittorio Emanuele.

**Il parere di autorizzazione a procedere da parte della soprintendenza ai beni architettonici e paesistici è stato approvato il 10\4\09, la commissione paesaggio del comune di monza ha rilasciato il parere del progetto in data 4\5\09, mentre il progetto esecutivo è stato approvato con determina dirigenziale n° 1285\09. L'appalto è stato aggiudicato in forma provvisoria all'impresa Elphi in data 3\7\09.**

Il progetto di riqualificazione di via Vittorio Emanuele, nel tratto che va dal Ponte dei Leoni all'Arengario prevede l'eliminazione dei paletti attuali in acciaio e le panchine con la sostituzione di elementi artistici, in pietra, nella pavimentazione che danno rilievo alla stessa. L'intervento verrà completato da una illuminazione artistico scenografica, simile a quella prevista per la piazza Duomo, dove la pretura sarà illuminata con effetti particolari che cambiano costantemente, pur mantenendo la luce bianca.

### ***Riqualificazione di via Spalto Maddalena***

Con delibera n. 933 del 23/12/08 veniva approvato il progetto definitivo di via Spalto Santa Maddalena, con delibera n°259 del 03/04/09 veniva approvato il progetto in fase esecutiva in data 259\09. **L'appalto veniva aggiudicata in forma provvisoria in data 9\7\09 alla ditta Borotto.**

L'area oggetto di intervento copre una superficie di circa mq. 2.500 da pavimentarsi in porfido, con vari giochi nella pavimentazione e acciottolato da fiume, per un tratto che inizia da Spalto Santa Maddalena, in prossimità del ponticello in ferro, fino ad arrivare all'inizio della passerella dei Mercati. Tale intervento è condizionato dalla presenza del mercato settimanale, quindi l'inserimento di qualsiasi superfetazione è vietata in quanto potrebbe condizionare la posizione delle bancarelle del mercato. Attualmente tale zona è a traffico limitato ed assente dalla presenza di parcheggi.

### Progetti in fase di realizzazione

#### *Riqualificazione urbana area retrostante Urban Center*

Con deliberazione G.C. n. 85 del 20/02/2007 veniva approvato il progetto preliminare di riqualificazione urbana dello spazio retrostante l'Urban Center. Il progetto definitivo è in fase di predisposizione da parte del nostro ufficio.

L'area oggetto di intervento copre una superficie di mq.1822,78 ed è relativa alla sistemazione dell'area retrostante il parcheggio dell'Urban Center. Questo intervento consiste nella sistemazione della pavimentazione del piazzale esistente a parcheggio in porfido e in beola per la zona d'ingresso retrostante l'edificio. La progettazione è condizionata dall'intervento relativo alla riqualificazione dell'ex stadio Sada. La sistemazione dell'area complessiva prevede infatti l'accorpamento delle aree di pertinenza dello Stadio con quelle di pertinenza dell'Urban Center, nel senso che l'aiuola a verde, realizzata nel vecchio stadio Sada, verrà allargata alla zona di pertinenza del parcheggio dell'Urban Center. Tale aiuola sarà dotata di impianto di irrigazione e riempita di fiori e verde. Nel cortile verrà demolito il muro che divide lo stadio Sada dall'edificio e sostituito con una recinzione scorrevole che, in determinati momenti, verrà aperta così da fruire dello spazio complessivo per le attività che verranno a svolgersi all'interno dell'area complessiva.

## RELAZIONE SULLO STATO DI ATTUAZIONE DEI PROGRAMMI DI BILANCIO 2009

### PROGRAMMA 10: SERVIZI DEMOGRAFICI

#### Progetto 10A: GESTIONE SERVIZI DEMOGRAFICI

I servizi Demografici garantiscono il regolare svolgimento dei servizi indispensabili di competenza dello Stato, la produzione di atti e documenti amministrativi e l'erogazione dei servizi funerari secondo gli adempimenti previsti dalle leggi nazionali e dalle disposizioni normative regionali e comunali; cura i rapporti con le agenzie locali, l'accesso dell'utenza, la sorveglianza e la custodia nei due cimiteri comunali.

Lo Sportello al Cittadino offre ai cittadini un servizio di informazione costante sulle iniziative dell'amministrazione comunale delle altre PA. In particolare, gestisce reclami, segnalazioni, orienta i cittadini ai servizi comunali in base alle loro esigenze. Nel dettaglio, ad esso dedicato, verranno indicate le principali attività che meglio hanno caratterizzato lo stesso in questa parte dell'anno.

I progetti inseriti nel bilancio di previsione dell'anno 2009, sono:

#### Sportello Informastranieri

Anche per l'anno 2009, è stato confermato dai Piani di Zona il finanziamento dello sportello il quale, in collaborazione con i Servizi Demografici, garantisce un concreto servizio ai cittadini stranieri ed italiani che hanno necessità di risolvere problematiche inerenti il tema dell'immigrazione. Le attività che si sono realizzate riguardano: la gestione e invio telematico dell'istanza di rilascio/rinnovo del permesso di soggiorno, l'informazione e l'orientamento sui principali servizi comunali e dei vari servizi pubblici presenti sul territorio. Anche per l'anno 2009, l'orario di apertura è organizzato in modo da garantire l'apertura pre-serale in ben 4 giorni alla settimana.

#### Allineamento codici fiscali con banca dati Ministero delle Finanze

L'obiettivo si avvicina sempre più. Ad oggi i codici fiscali presenti nell'anagrafe da allineare con quelli presenti nell'Archivio dell'Agenzia delle Entrate sono 4.500 (al 31.12.2008 erano 5.020). Naturalmente, come in precedenza è stato evidenziato l'indicatore da considerare è il numero di pratiche trattate (1.035) attengono al primo semestre, benché gestite nel periodo marzo-giugno 2009, in quanto per il conferimento dell'incarico esterno, la procedura comparativa prevede una serie di particolari adempimenti (determinazione avvio procedura, procedura comparativa, valutazione curricula etc.) che, per il loro espletamento, si sono dovuti attendere ben 3 mesi.

#### Cooperazione internazionale

L'obiettivo di avviare una serie di progetti volti a creare una politica di sostegno e di promozione dello sviluppo delle popolazioni più deboli, in questa prima fase dell'anno, è stata garantita offrendo un sostegno economico ad alcuni progetti di Enti e Associazioni no-profit. Il Comune di Monza ha contribuito ad un progetto di formazione culturale e musicale da realizzare in Sao Joao da Ponta in Brasile, fornendo, in tal caso, le risorse necessarie per la ristrutturazione della scuola; altro progetto ha, invece, interessato la striscia di Gaza. A tale scopo, l'amministrazione comunale, sia con un conferenza sul contesto geo-politico sociale, rivolta soprattutto alla cittadinanza per sensibilizzarla sui contenuti e principali aspetti del territorio e

dei suoi abitanti, sia con proprio contributo, ha sostenuto un'iniziativa volta alla promozione del dialogo interreligioso in una delle zone più "critiche" del mondo.

### **Dematerializzazione dei documenti anagrafici**

La prima fase di questo progetto consisteva nel richiedere al Ministero dell'Interno l'autorizzazione ai sensi dell'art. 23, 1° comma DPR 30.5.1989, n° 223 per l'aggiornamento degli archivi informatici anagrafici e l'abbandono dell'obbligo di tenuta e di aggiornamento dei modelli cartacei AP/5 schede individuali, AP/6 schede di famiglia e AP/6 bis schede di convivenza. Il Ministero dell'Interno, con nota del 20 marzo 2009, ha autorizzato quanto richiesto, subordinandolo all'invio di una relazione tecnica che verrà trasmessa nel mese di settembre.

### **Accordo sottoscritto con le altre PA atto a realizzare controllo del territorio attraverso la verifica del mantenimento del requisito della dimora abituale**

Per quanto concerne la verifica della dimora abituale, l'ufficio Anagrafe, in collaborazione con altri Enti, ha provveduto a verificare, a campione, la reale sussistenza delle condizioni previste per l'iscrizione anagrafica nel comune di Monza.

### **Sportello al Cittadino**

Negli ultimi anni, l'attività di questo sportello è stata indirizzata verso un unico obiettivo, ovvero quello di consolidarsi sempre più come punto di accesso unico dell'informazione dell'amministrazione comunale.

Difatti, gli obiettivi realizzati nel corso del 2009, poggiano su questa nuova realtà; ovviamente, gli sforzi per migliorare sempre di più i suoi contenuti non sono ancora ultimati e l'analisi del contesto territoriale è sempre più necessaria per comprenderne l'evoluzione e i suoi cambiamenti in modo da garantire uno sviluppo continuo del servizio in funzione delle attese e dei bisogni dei cittadini.

Obiettivo, raggiunto con ampio anticipo, è quello relativo all'allestimento di una postazione di rilascio PIN per l'attivazione della Carta Regionale dei Servizi. In accordo, con l'ASL di Monza ed il settore Sistemi Informativi e Statistica del Comune, è stata attivata una postazione completa con Personal Computer e apposita stampante dedicata alla stampa del codice PIN. Dal 25 maggio, difatti, il Lunedì ed il Giovedì, dalle 9.00 alle 12.00, è possibile ottenere la suddetta prestazione. Alla fine del mese di luglio, sono stati rilasciati n° 461 codici PIN. La Carta Regionale dei Servizi sta diventando sempre più fondamentale per il cittadino lombardo. Difatti, sono molti comuni che integrano, alle già innumerevoli prestazioni trattate in ambito sanitario, ulteriori servizi prettamente comunali. Ad esempio, i cittadini monzesi possono fruire di una serie di servizi comunali online mediante l'accesso con CRS al sito internet [www.cbmonline.it](http://www.cbmonline.it), piattaforma comunale destinata ad essere implementata con ulteriori prestazioni a disposizione dei cittadini. Per quanto concerne il nostro settore, difatti, è possibile la prenotazione on line di alcuni certificati anagrafici (certificati di cittadinanza, di stato civile, di stato di famiglia, di stato libero, di esistenza in vita). Gli stessi, possono essere ritirati direttamente allo sportello al cittadino, dove è stata attivata, per tale scopo, una corsia preferenziale attraverso l'implementazione del sistema di gestione degli accessi ai servizi. Inoltre, è possibile richiedere on line il cambio di via e possono essere scaricati i moduli di autocertificazioni precompilati. Per il servizio funerario è possibile effettuare ricerche sepolture e defunti. Con questo sistema, è stata introdotta una nuova modalità per accedere ai servizi erogati dal comune.

Altro obiettivo che lo Sportello al Cittadino si era dato, era quello di attivare una miglior collaborazione con gli altri settori del Comune, in modo da garantire, laddove possibile, non solo la mera informazione ma anche l'espletamento di alcune attività. Con il Settore Educazione è

stato raggiunto un ottimo livello di collaborazione ed, infatti, la raccolta di domande per l'erogazione della dote scuola (sistema di contributi per le famiglie lombarde meno abbienti atto a sostenere le spese per l'istruzione dei figli) è avvenuta oltre che presso gli uffici scolastici comunali anche presso lo sportello al Cittadino, raggiungendo il duplice obiettivo di supportare il competente ufficio e di garantire un buon servizio ai cittadini.

E' da segnalare, inoltre che, in accordo con il settore "Servizi Sociali", nel corso del 2009 presso lo Sportello al Cittadino, è stata attivata una postazione del Segretariato Sociale con lo scopo di orientare gli utenti del suddetto settore verso strutture o servizi comunali di cui necessitano.

Nella prima parte dell'anno, inoltre, dopo il tavolo di confronto con i vari referenti comunali sui processi organizzativi dei vari ufficio di front line, si è proceduto ad affidare, alle società Sistema Susio ed Elea, il processo di realizzazione di un unico sportello per l'erogazione di alcuni servizi comunali di front office attualmente decentrati presso più settori. Gli uffici coinvolti nel progetto, oltre ai servizi demografici e allo sportello del cittadino, sono: la pubblica istruzione, i servizi alla persona, lo sviluppo economico.

Il nuovo modello organizzativo, ideato su misura per la realtà del comune di Monza, si realizzerà mediante più fasi. Innanzitutto, avverrà una specifica formazione del personale destinato al nuovo assetto organizzativo, successivamente si darà inizio alla sperimentazione, fase necessarie per potenzialità e criticità dell'innovazione organizzativa apportata.

Grazie ad un ruolo che si sta sempre più affermando, lo Sportello al Cittadino ha risolto positivamente, in situazioni di urgenza, alcuni adempimenti normativi non espressamente di competenza di questo settore. Difatti, in assenza di una formale investitura, il settore Sportello del Cittadino si è, comunque, immediatamente attivato per reperire risorse finanziarie necessarie per permettere ai cittadini monzesi di poter usufruire di una nuova misura sociale introdotta dal governo: il bonus sociale per l'energia elettrica. A tal proposito, lo Sportello al Cittadino, luogo privilegiato in cui vengono raccolte le attese e le richieste dell'utenza, ha attivato una convenzione con alcuni CAF presenti sul territorio comunale per adempiere a tale compito e controllarne il corretto adempimento secondo disposizioni di legge ed accordi con ANCI.

## **Elettorale Leva**

Nel mese di Giugno si sono tenute le consultazioni elettorali per l'elezione del Presidente della Provincia, del Consiglio Provinciale e per il Referendum. Tutte le operazioni elettorali si sono svolte in modo regolare. In occasione della prima consultazione elettorale che ha sancito l'istituzione della provincia di Monza e Brianza, è opportuno sottolineare la capacità del settore, in collaborazione con il settore del Bilancio e dell'Economato, a gestire con efficaci e rapide risoluzioni, nuovi scenari che si sono delineati nel corso delle suddette operazioni quali, ad esempio, il reperimento di spazi, di risorse finanziarie e di risorse umane per permettere il controllo sulle operazioni di voto da parte degli uffici Elettorali Centrali che la legge afferrisce alla competenza del Tribunale.

## **Progetto 10B: SERVIZI FUNERARI E CIMITERIALI**

Per tale progetto, sono stati richiesti alcuni interventi di miglioramento delle strutture esistenti: creazione di un sistema centralizzato di apertura e chiusura dei cancelli del Cimitero Urbano e opere di ristrutturazione custodia di San Fruttuoso. Al momento questi progetti straordinari sono stati rinviati in quanto sono necessarie risorse finanziarie che, a tutt'oggi, non risultano disponibili.

## RELAZIONE SULLO STATO DI ATTUAZIONE DEI PROGRAMMI DI BILANCIO 2009

### PROGRAMMA 11: POLIZIA MUNICIPALE

#### Progetto 11A: POLIZIA MUNICIPALE

##### Progetto 11A1

###### Obiettivo

Controllo degli ambulanti abusivi.

###### Termine

31/12/2009

###### Indicatore

Effettuazione di almeno un controllo al giorno, in media

###### Stato avanzamento

Al 31/07/2009 sono stati effettuati n. 308 servizi nelle n. 212 giornate in calendario. L'indicatore di attuazione ad oggi è tendenzialmente rispettato, con un indicatore di attuazione pari a 1,4.

###### Fonti:

Annonaria n. 1 servizio in ogni mercato = n. 178 servizi

Pronto intervento = n. 36 servizi

Ufficio Comando (giovedì, sabato, domenica, festivi) = n. 94 servizi

##### Progetto 11A 2

###### Obiettivo

Controllo sul territorio mirato al contrasto della prostituzione in luogo pubblico o aperto al pubblico.

###### Termine

31/12/2009

###### Indicatore

Incremento di almeno il 50% del numero di controlli effettuati nel 2008.

###### Stato avanzamento

Premesso che nel 2008 sono stati effettuati n.12 servizi mirati, al 31/07/2009 sono stati effettuati 17 servizi mirati (su 18 minimi previsti dall'indicatore). Nel corso degli stessi sono state accertate n.81 violazioni alla relativa Ordinanza sindacale in materia e sono state accompagnate in ufficio per accertamenti 53 persone. L'indicatore di attuazione ad oggi è rispettato, con un indicatore di attuazione pari a 1,6.

##### Progetto 11A 3

###### Obiettivo

Intervento sulla sicurezza stradale mediante controllo con etilometro.

###### Termine

31/12/2009

###### Indicatore

Incremento di almeno il 10% del numero di controlli effettuati, rispetto al numero di controlli effettuati nel 2008.

###### Stato avanzamento

Nel primo semestre dell' anno 2009 sono stati organizzati ed eseguiti **n° 48** posti di controlli inerenti il contrasto del fenomeno riguardante la guida in stato di ebbrezza, rispetto ai **n° 41** controlli effettuati durante lo stesso periodo dell' anno 2008. Nell' ambito dell' attività svolta nei primi sei mesi dell' anno 2009, sono state controllate **n° 320** persone mediante l' utilizzo del pre-test e/o apparecchio etilometro. L'indicatore di attuazione ad oggi è rispettato con un incremento doppio (+ 20 %) rispetto a quanto stabilito.

###### Fonti:

Servizio Pronto intervento.



## RELAZIONE SULLO STATO DI ATTUAZIONE DEI PROGRAMMI DI BILANCIO 2009

### PROGRAMMA 12: EDUCAZIONE

#### Progetto 12A: INTERVENTI SCOLASTICI STRUMENTALI ED ACCESSORI

Il progetto comprende diversi servizi ed interventi rivolti alla scuola ed ai suoi utenti, previsti sia da Leggi statali che dalla L.R. 31/80 relativa all'attuazione del Diritto allo studio.

#### SERVIZI

Il servizio trasporto scolastico, nell'anno scolastico 2008/2009, è stato assicurato con bus e minibus di operatori privati, opportunamente selezionati con gara d'appalto. Il servizio assistenza sui mezzi è stato garantito dalla Cooperativa Nuova Assistenza di Novara.

Beneficiari del servizio a.s. 2008/2009:

- alunni scuola primaria n. 205 di cui n. 2 diversamente abili
- alunni scuola secondaria 1° grado n. 178 di cui n. 3 diversamente abili
- abbonamenti a linee urbane n. 74
- agevolazioni concesse n. 65

Il servizio è stato erogato fino al giorno 10/6/2009, termine dell'anno scolastico.

Terminata l'organizzazione del servizio per l'anno scolastico 2009/2010 (raccolta iscrizioni, valutazione richieste, informativa all'utenza, revisione itinerari ecc. ...), lo stesso sarà assicurato fin dal suo inizio (14/9/2009).

Il servizio pre-post scuola, nell'anno scolastico 2008/2009 è stato assicurato dalla Cooperativa Arti e Mestieri, aggiudicataria del servizio per il triennio 2006/2009. Il servizio pre scuola è stato attivato in 11 plessi di scuola primaria mentre il servizio post scuola è stato attivato presso una scuola primaria e la scuola dell'infanzia comunale. Utenti complessivi: n. 375.

Il servizio è stato erogato fino al giorno 10/6/2009, termine dell'anno scolastico per la scuola primaria e fino al 30/6/2009 per la scuola dell'infanzia comunale.

Terminata l'organizzazione del servizio per l'anno scolastico 2009/2010 (raccolta iscrizioni, valutazione richieste, informativa all'utenza, ecc. ...), lo stesso sarà assicurato dal 21/9/2009.

#### RISTORAZIONE SCOLASTICA

A giugno è stato concluso il procedimento di gara, iniziato ad ottobre dell'anno scorso, che ha comportato la complessa verifica dell'anomalia di due offerte. Con il nuovo anno scolastico il servizio sarà svolto dalla Società Vivenda Spa per la ristorazione e dalla Società Sodexho Italia SpA per la forniture delle derrate alimentare presso le scuole paritarie dell'infanzia. Per l'anno scolastico 2008/2009, il servizio è stato assicurato, in regime di proroga, dalla Società Sodexho Italia SpA nelle seguenti forme di gestione:

#### GESTIONE DIRETTA

- Presso n. 2 Asili Nido comunali
- Presso n. 1 Scuola dell'infanzia statale e n. 1 Comunale
- Presso n. 1 Centro Diurno Disabili

Sono stati assicurati n. 74.640 pasti circa.

La preparazione del pasto è effettuata da personale comunale e le derrate sono fornite dalla Ditta Sodexho Italia SpA.

#### GESTIONE INDIRETTA:

- Presso n. 21 scuole primarie
- Presso n. 8 scuole secondarie di primo grado e 1 succursale. I pasti sono stati preparati in un centro cottura aziendale e trasportati nelle sedi scolastiche per il consumo.
- Presso 5 scuole dell'infanzia e 3 succursali

- Presso n. 1 Centro Diurno Disabili
  - Presso n. 5 Asili Nido comunali
  - Presso 2 Centri Recupero Territoriale
- Sono stati assicurati n. 996.180 pasti circa.

DISTRIBUZIONE DERRATE ALIMENTARI a circa n. 2.400 alunni delle Scuole dell'Infanzia paritarie convenzionate. Pasti assicurati n. 398.648 circa.

La spesa sostenuta per il semestre gennaio/giugno 2009 è pari a € 2.966.453,10 ed è comprensiva del costo della gestione indiretta, del costo delle derrate alimentari, del materiale di consumo quale stoviglie (per tutte le strutture), materiale di pulizia e sanificazione (solo per le strutture gestite dall'A.C.), materiale monouso per il servizio trasportato, manutenzioni delle attrezzature in dotazione alle cucine a gestione diretta, controller del servizio appositamente incaricato, mentre sono escluse le spese per il personale, per gli investimenti e per la manutenzione agli impianti sostenute da altri Settori.

A partire dall'anno scolastico 2007/2008 è stato introdotto per tutti gli utenti del servizio mensa il sistema di differenziazione del costo pasto giornaliero sulla base della situazione economica del nucleo familiare, riferita al valore ISEE, e riconfermate per l'anno scolastico 2008/2009. Anche per l'anno scolastico 2009/2010 l'Amministrazione Comunale applicherà la differenziazione del costo pasto: le relative fasce saranno comunicate agli utenti prima dell'inizio dell'anno scolastico, in quanto l'aggiudicazione della nuova gara d'appalto per la gestione del servizio di ristorazione scolastica è avvenuta nel mese di Giugno 2009.

Le famiglie presenteranno la documentazione attestante la propria situazione economica entro il 30.9.2009; a coloro che non intendono consegnare la documentazione richiesta, verrà applicato il costo giornaliero più alto.

Terminata l'organizzazione del servizio per l'anno scolastico 2009/2010 (raccolta iscrizioni, valutazione richieste, informazioni all'utenza, stampa smart card ...) e adottato definitivamente il sistema informatico che elaborerà i dati relativi alla rilevazione pasti, consentendo l'emissione e la spedizione all'indirizzo dell'utente dei bollettini bancari o l'addebito del costo mensa direttamente sul conto corrente delle famiglie che abbiano scelto il servizio di domiciliazione delle rette, il servizio mensa sarà garantito fin dal 1° giorno di scuola.

#### CENTRI RICREATIVI ESTIVI

Le attività ludico ricreative, che si configurano come integrate nei servizi scolastici predisposti per la ristorazione, sono stati organizzati per i mesi di Luglio e Agosto in turni bisettimanali, per i mesi di Giugno e Settembre in turni settimanali; le attività sono statesvolte, dall'impresa appaltatrice del servizio (Coop. Paidea '92), presso la Cascina San Fedele - Parco di Monza, e presso le scuole dell'Infanzia "Andersen" e "Pianeta Azzurro". Per l'estate 2009 si è registrato un incremento di iscrizioni del 30% rispetto al 2008. Ha inoltre conseguito esito positivo la sperimentazione di due nuovi turni del Centro estivo dell'infanzia nel mese di Agosto, presso la Cascina San Fedele.

Beneficiari dell'intervento:

San Fedele Giugno 1° turno n. 87  
 San Fedele Giugno 2° turno n. 91  
 San Fedele Giugno 3° turno n. 96  
 San Fedele Luglio 4° turno n. 196  
 San Fedele Luglio 5° turno n. 179  
 San Fedele Agosto 6° turno n. 54  
 San Fedele Agosto 7° turno n. 48  
 San Fedele Settembre 8° turno n. 79  
 San Fedele Settembre 9° turno n. 79

Centro Estivo Dell'Infanzia 1° turno Luglio n. 234

Centro Estivo Dell'Infanzia 2° turno Luglio n. 186

Centro Estivo Dell'Infanzia 3° turno Agosto n. 36  
Centro Estivo Dell'Infanzia 4° turno Agosto n. 38  
Centro Estivo Dell'Infanzia Settembre 5° turno n. 81  
Centro Estivo Dell'Infanzia Settembre 6° turno n. 56

Il Costo complessivo del servizio ludico è stato di € 317.528,72

#### INTERVENTI DIRITTO ALLO STUDIO

Il Progetto prevede l'assegnazione alle Istituzioni scolastiche di fondi per l'attuazione del Diritto allo studio. I fondi relativi all'anno scolastico 2009/2010 sono stati erogati nel mese di agosto 2009 secondo i criteri e le modalità definiti in accordo con i Dirigenti scolastici e contenuti in un'apposita Intesa, sottoscritta dalla parti. La spesa relativa è pari a € 163.064,00.

A partire dalla fine di agosto 2009, saranno distribuite a circa n. 6.000 alunni delle scuole primarie, statali e non, cedole librarie appositamente predisposte per l'acquisto dei libri di testo (T.U. 297/94) per l'anno scolastico 2009/2010. La spesa complessivamente prevista è di € 185.000,00.

In esecuzione dell'Intesa in atto con le Istituzioni scolastiche, per l'espletamento delle funzioni miste da parte del personale ATA, sono state trasferite alle stesse le competenze relative all'anno scolastico 2008/2009 in due tranche: febbraio 2009/agosto 2009. Somma complessivamente erogata € 27.000,00 .

In attuazione della Convenzione in essere con le scuole dell'infanzia paritarie, nel mese di Maggio 2009 è stato erogato alle scuole il saldo relativo ai contributi pro capite giornalieri, a quelli per l'acquisto di sussidi didattici, nonché della quota parte relativa alla redistribuzione. A partire dall' a.s. 2009/2010, i rapporti tra Amministrazione Comunale e Scuole paritarie saranno regolati da una nuova convenzione in corso di approvazione. Sono stati erogati alle scuole dell'infanzia paritarie convenzionate i contributi per i minori frequentanti le scuole stesse a retta agevolata e sono in fase di raccolta le richieste di agevolazione per il prossimo anno scolastico.

Al termine della presentazione della documentazione, saranno erogate alle scuole dell'infanzia convenzionate, che hanno aderito all'iniziativa, i contributi per la realizzazione di centri estivi nel mese di luglio. Spesa impegnata € 24.000,00

E' in via di apertura il bando relativo al Sostegno comunale destinato alle famiglie degli alunni che hanno frequentato, nell'anno scolastico 2008/2009, le scuole dell'infanzia cittadine.

E' stata attuata nel periodo febbraio-aprile 2009 la procedura "Dote scuola", definita dalla Regione Lombardia, che ha accorpato, in un'unica richiesta on line i benefici previsti dalla L. 62/2000 - interventi per la parità scolastica a parziale copertura delle spese scolastiche, dalla L.448/98 - interventi a parziale copertura della spesa sostenuta per l'acquisto dei libri di testo scuola secondaria nonché dalle borse di studio regionali per merito scolastico ed il "Buono scuola" regionale per la frequenza di scuole paritarie. Le domande inserite on line dagli operatori comunali nel periodo indicato sono state n. 988.

Per le domande accolte dalla Regione Lombardia, è in corso la distribuzione dei buoni "Dote scuola" che, iniziata al 29 luglio, terminerà il prossimo 21 settembre. Per tale consegna è stata necessaria la presenza di 6 operatori nel mese di luglio e di 5 nel mese di settembre.

Al 31 agosto, i blocchetti consegnati sono sati circa 2/3: ossia circa 1.000 su un totale di 1.500.

Nel mese di settembre, con la riapertura dei termini da parte della Regione Lombardia, l'Ufficio Servizi scolastici accoglierà le modifiche e le nuove richieste della "Dote scuola" nonché le domande relative al merito conseguito nell'a.s. 2008/2009.

## **Progetto 12B: OSSERVATORIO INFANZIA E ADOLESCENZA, ATTIVITA' FORMATIVE DEL TERRITORIO.**

### **PIANO DELL' OFFERTA FORMATIVA TERRITORIALE**

E' proseguita, in collaborazione con i referenti dei vari Comuni e dei referenti istituzionali, la definizione dei fabbisogni di intervento nei diversi ambiti di competenza comunale, come previsti dal D. Lgs. 112/1998.

In linea con le indicazioni regionali in ambito educativo, questa Amministrazione ha provveduto nel mese di maggio all'istituzione del Tavolo Locale delle Politiche Scolastiche le cui azioni saranno avviate a partire dal mese di settembre e si articoleranno durante tutto l'anno scolastico 2009/2010.

Tale tavolo è costituito da rappresentanti istituzionali e non afferenti alle realtà scolastiche e sociali dei Comuni appartenenti all'ambito territoriale di Monza (Monza, Brugherio e Villasanta).

### **AZIONI COMUNALI PER L'ORIENTAMENTO SCOLASTICO**

Sono stati realizzati:

- Nel mese di maggio 2009, il progetto "Campus Orienta" per i ragazzi frequentanti l'ultimo anno della Scuola secondaria di secondo grado,
- nell'anno scolastico 2008/2009, gli interventi di ri - orientamento e monitoraggio per i ragazzi frequentanti il primo e secondo anno della Scuola secondaria di secondo grado e le loro famiglie,
- nell'anno scolastico 2008/2009, il Progetto "Scegliere alla mia Età" per gli studenti frequentanti il secondo e terzo anno della Scuola secondaria di primo grado.

E' in fase di progettazione il "Campus 2009" per gli studenti del terzo anno della Scuola secondaria di primo grado (realizzazione mese di novembre 2009), ed è in fase di programmazione la ripresa (con il nuovo anno scolastico 2009/2010) delle attività di ri-orientamento.

### **PROMOZIONE DEL SUCCESSO FORMATIVO**

Sono proseguite le attività di aggiornamento del sistema informativo dell'Anagrafe della popolazione scolastica e di identificazione dei casi critici e di individuazione di azioni mirate al superamento di casi di criticità individuale, in collaborazione con le Scuole interessate, attraverso il costante lavoro di inserimento e di aggiornamento dei dati.

Sono state attivate alcune collaborazioni, attraverso apposite convenzioni, con:

- Azienda Ospedaliera San Gerardo, la Fondazione Monza e Brianza per il Bambino e la sua Mamma (MBBM) e l'Istituto Comprensivo "Salvo D'Acquisto" di Monza per la tutela del diritto all'istruzione dei ragazzi ricoverati, per l'anno 2009,
- Associazione "Antonia Vita" per la realizzazione delle attività di "Scuola Popolare",
- Caritas e Parrocchia di San Biagio per il coordinamento attività di doposcuola e le attività di doposcuola.

### **AZIONI COMUNALI PER L'INTERCULTURA**

Sono state realizzate tutte le attività programmate per l'anno scolastico 2008/09, in continuità con il Piano delle azioni interculturali degli anni passati:

- corsi di formazione linguistica e culturale per immigrati;
- servizio di mediazione linguistica nelle scuole dell'infanzia, primarie e secondarie sia pubbliche che paritarie in collaborazione con l'associazione Mosaico Interculturale;
- sportello di orientamento interculturale per adulti immigrati;

- sportello psicopedagogico itinerante nelle scuole monzesi e laboratori di ascolto presso il Centro Territoriale Permanente per studenti stranieri;
- attività di facilitazione linguistica per studenti stranieri nelle scuole medie e superiori e di supporto ai docenti;
- sportello CREI di documentazione interculturale per docenti e operatori del settore in collaborazione con l'Ufficio Scolastico Provinciale.

Le attività di mediazione linguistica e dello sportello CREI rientrano nel progetto "Un mondo nella rete" promosso dalla Fondazione Cariplo e progettato dalla rete delle scuole primarie e secondarie di Monza.

Durante il periodo estivo sono stati realizzati:

- il corso "Italiano d'estate" per studenti stranieri dai 15 ai 19 anni presso il Centro Territoriale Permanente;
- i Laboratori di Facilitazione Linguistica per studenti stranieri presso l'aula corsi del Settore Educazione.

#### INTERVENTI IN CAMPO EDUCATIVO, SCOLASTICO, CULTURALE E TURISTICO

E' stata attivata, per l'anno 2009, la Convenzione triennale con il Liceo Musicale "V. Appiani" di Monza.

E' stato realizzato, nell'anno scolastico 2008/2009, la decima edizione del corso di formazione e preparazione all'esame di Guida Turistica in collaborazione con l'Associazione Pro Monza.

Sono state realizzate numerose iniziative rivolte agli studenti delle Scuole monzesi in occasione delle festività civili, per sensibilizzare e stimolare gli studenti su temi di importanza storica, culturale e sociale.

Come ogni anno sono state realizzate, e sono in corso di attivazione entro l'anno 2009, diverse iniziative (oltre venti) attraverso collaborazioni proposte da varie Associazioni del territorio tra cui quelle più significative:

- Realizzazione viaggi di istruzione nei campi di sterminio per le Scuole di Monza,
- Realizzazione dell'annuale "Rassegna Teatrale delle Scuole monzesi",
- Progetto "La Scuola e la Magia del Cinema", realizzato dalla Società "Barz and Hippo",
- "Interventi di prevenzione all'uso di sostanze dannose nelle Scuole secondarie di Monza"
- Progetto realizzato dalla Cooperativa Sociale "Spazio Giovani" in collaborazione con l'Azienda Sanitaria Locale ASL3 di Monza,
- Manifestazione "Scienza Under 18 Monza e Brianza", Progetto Regionale di Rete di Scuole, realizzato dall'Istituto Comprensivo "G. Paccini" di Sovico,
- Manifestazione "Matematica senza frontiere", realizzato dall'Istituto Tecnico Commerciale e Geometri "Mosè Bianchi" di Monza,

Si è proseguito nelle attività di coordinamento e di gestione degli Stage all'interno dell'Amministrazione Comunale.

Si è conclusa, per l'anno scolastico 2008/2009, l'attività connessa al "Progetto Monza 96", in collaborazione con l'Istituto Comprensivo "Don Milani" e in convenzione con la Provincia di Milano e la Direzione Scolastica Regionale per la Lombardia riguardante l'attività di Educazione fisico/motoria per i ragazzi di età compresa dai 3 ai 19 anni e inseriti nelle Scuole di Monza.

E' stato realizzato il Progetto "Effettuazione di lezioni stradali" all'interno delle Scuole monzesi, in collaborazione con la Polizia Municipale di Monza.

Sono stati espletati tutti gli adempimenti connessi alla periodica azione di controllo, da parte di un Ente Certificatore esterno, dei requisiti necessari per la certificazione di qualità UNI EN ISO 9001.

Nel corso dell'anno, si è svolto a Monza la 17<sup>a</sup> Edizione della Manifestazione "Expo Scuolambiente" promossa da Regione Lombardia e che ha visto il coinvolgimento delle Scuole Lombarde di ogni ordine e grado, delle Associazioni e delle famiglie; Il Servizio Osservatorio Scolastico ha curato l'organizzazione generale, la gestione amministrativa e contabile dell'evento provvedendo al necessario raccordo con le Scuole attraverso una capillare promozione dell'iniziativa.

## Progetto 12C: SERVIZI DIDATTICI DIRETTI - SCUOLA PAOLO BORSA

E' proseguita, anche nel 2009, la principale attività del progetto relativa alla trasformazione della scuola in ente autonomo come da previsione normativa regionale. Dopo lo studio preliminare nel 2008, nel corrente anno sono stati elaborati i principali documenti necessari alla trasformazione (linee guida, statuto, progetto tecnico-finanziario ...). Altra importante attività realizzata, è stata il mantenimento dell'accreditamento regionale della scuola nella sezione A dell'albo e la certificazione di qualità ISO 9001:2000 nelle due sedi - via Magellano, Via Longhi.

Sono stati, inoltre, portati a termine gli obiettivi gestionali riguardanti la realizzazione delle seguenti attività di formazione professionale e civiche programmate:

### 1) AZIONE 12C.1: PIANO DELLA FORMAZIONE PROFESSIONALE REGIONALE/FONDO SOCIALE EUROPEO.

Sono stati regolarmente svolti i corsi di formazione professionale per i ragazzi in Diritto Doveri d'Istruzione e Formazione - DDIF - per il conseguimento di due qualifiche (floricoltore, aiuto cuoco).

### 2) AZIONE 12C.2: CORSI FSE PER L'APPRENDISTATO

A seguito dell'avviso regionale, con gli altri Centri del Territorio, si sono costituite due reti territoriali per l'erogazione di specifica attività formativa che verrà erogata a partire da settembre 2009.

### 3) AZIONE 12C.3: Formazione continua e permanente e di orientamento - DISPERSIONE SCOLASTICA

Su specifico bando di finanziamento regionale, è stato presentato, col ruolo di capofila, un progetto con altre istituzioni scolastiche di Monza e Lissone, rivolto a ragazzi dai 14 ai 16 anni. Il progetto è stato finanziato per 130.000 euro ed è in corso di svolgimento.

Nella formazione area svantaggio, è stato finanziato dalla Provincia di Milano un corso per assistenti familiari anziani che è terminato ad aprile 2009.

### 4) AZIONE 12C.4 Corsi di QUALIFICA per allievi disabili.

In risposta alle nuove disposizioni della Regione Lombardia, che ha promosso la Dote percorsi personalizzati, rivolta a giovani disabili con l'obiettivo di valorizzare e sviluppare le loro potenzialità professionali (PIP), è stato elaborato un progetto per la sperimentazione di tali percorsi formativi. Le prime sperimentazioni partiranno a settembre 2009.

### 5) AZIONE 12C.5 CORSI CIVICI

Come nel passato, sono stati svolti regolarmente 13 corsi civici di cui nove consolidati e quattro innovativi di fotografia e danzaterapia

## **Progetto 12D: SERVIZI DIDATTICI DIRETTI - SCUOLA DELL'INFANZIA COMUNALE.**

La finalità del progetto è volta a garantire l'attività d'educazione della prima infanzia mediante la gestione diretta della scuola dell'infanzia comunale paritaria.

La scuola dell'infanzia comunale consta di sei sezioni.

A partire dall'anno scolastico 2009/2010 sarà aperta una sezione Primavera.

Le attività di progetto sono state e continuano ad essere svolte regolarmente garantendo il coordinamento didattico ed amministrativo delle attività d'insegnamento, nonché il regolare svolgimento dei servizi ausiliari (assistenza pulizia custodia) tramite il personale comunale di ruolo.

Le attività didattiche di routine sono state arricchite mediante l'attivazione di nuovi laboratori finalizzati allo sviluppo integrale del bambino in campo linguistico e teatrale e più specificatamente:

- Laboratorio di primo approccio alla lingua inglese condotto da una specialista bilingue, iniziato a Novembre 2008 e terminato a Giugno 2009 per un totale di 170 ore di didattica e 5 ore di verifica con il collegio docenti,
- Laboratorio teatrale con l'obiettivo di sviluppare le capacità espressive e creative del bambino attraverso i veicoli comunicativi del gesto e del corpo. Condotto da uno specialista animatore teatrale iniziato a Novembre 2008 e terminato a Febbraio 2009 per un totale di 49 ore circa.

Attività significative svolte fino a Giugno del corrente anno sono state:

1. La gestione del progetto la "Scuola di Gaia", progetto di integrazione del handicap svolto in collaborazione con il Settore Servizi Sociali: concordato e sottoscritto un protocollo d'intesa finalizzato al miglioramento delle relazioni organizzative con Settore Servizi Sociali.
2. La partecipazione al progetto "Andiamo a scuola a piedi" utile a favorire atteggiamenti di rispetto verso l'ambiente e la natura.
3. La realizzazione di un progetto di educazione stradale; progetto finalizzato alla conoscenza delle norme di sicurezza e del comportamento da assumere in qualità di utente della strada.
4. Partecipazione al progetto "Expo Scuolambiente" patrocinato dalla Regione Lombardia con i seguenti obiettivi: ricondurre i bambini alla scoperta dei colori, animali, giochi che si possono fare con il corpo attraverso un simpatico personaggio il pagliaccio Poldo; riutilizzare il materiale di "rifiuto secco" per ricreare il mondo del circo.....: "Casa di Poldo il Pagliaccio". Questo progetto ha previsto anche la partecipazione ad un concorso che si è concluso con la vittoria di un premio per la nostra scuola.
5. Partecipazione itinerari di educazione ambientale patrocinati dall'Ufficio Ambiente del Comune di Monza che si sono realizzati attraverso laboratori di riciclaggio dal titolo " Un Giardino Di Riciclo".



## RELAZIONE SULLO STATO DI ATTUAZIONE DEI PROGRAMMI DI BILANCIO 2009

### PROGRAMMA 13: CULTURA

#### Progetto 13A: SISTEMA BIBLIOTECARIO URBANO ED INTERSISTEMA BRIANZA BIBLIOTECHE

##### SISTEMA BIBLIOTECARIO URBANO

###### 1. Servizi di lettura e informativi

###### Obiettivi:

secondo gli standard indicati dalla Regione Lombardia nel Programma Pluriennale 2007-2009, gli obiettivi si orientano verso:

- offerta aggiornata di novità librerie, di periodici e di multimediali;
- qualità delle nuove accessioni mirate a soddisfare le esigenze di lettura e informazione di fasce d'utenza specifiche (ragazzi, giovani adulti, anziani, cittadini stranieri, cittadini diversamente abili, studenti);
- rinnovamento costante della dotazione delle biblioteche del Sistema Bibliotecario Urbano;
- acquisto documenti per la nuova Biblioteca S. Rocco.

###### Stato di attuazione:

Le azioni e gli interventi in corso di realizzazione (selezione e acquisti coordinati, attività di promozione) hanno prodotto finora i seguenti risultati :

	<u>2008 (12 mesi)</u>	<u>2009 (7 mesi, gen-lug)</u>
Prestiti a domicilio	232.910	137.458
Utenti	13.582	11.076
Accessioni nuovi documenti	10.973	7.421

Sarà richiesta una integrazione di bilancio per "Acquisto libri, periodici e multimediali" per la sostituzioni dei volumi obsoleti e in cattivo stato di conservazione di Euro 8.000,00

###### 2. Attività di promozione della Lettura e delle Biblioteche

Obiettivo: Promuovere la lettura e le biblioteche.

###### Stato di attuazione:

Primo semestre 2009

- Attività di promozione biblioteche (visite guidate);
- Letture ad alta voce o drammatizzate nelle biblioteche dello SBU anche in collaborazione con attori professionisti;
- Laboratori di lettura per i bambini nelle biblioteche dello SBU;
- "Le Immagini della Fantasia", 26 ed. della Mostra internazionale d'illustrazione per l'Infanzia, in collaborazione con la Provincia di Milano e l'Assessorato all'Educazione del Comune di Monza, febbraio-marzo 2009;
- Corso di scrittura creativa in 10 incontri , gennaio-aprile 2009
- "Una notte in biblioteca" per leggere e giocare presso la Biblioteca Ragazzi, giugno 2009;
- Selezione, produzione e stampa pieghevoli di promozione della lettura "E-letti per Voi".

### **3. Accessibilità delle biblioteche SBU**

Obiettivo: garantire il mantenimento degli orari di apertura diurni e serali nelle biblioteche del Sistema Bibliotecario Urbano, con integrazione del personale di ruolo non sostituito, mediante appalto a cooperativa specializzata in servizi bibliotecari, ad integrazione del personale di ruolo non sostituito;

Garantire orari estesi nella nuova biblioteca S. Rocco nella fascia tardo-pomeridiana e nel pomeriggio di sabato, (+ 10 h in totale, da 35,30 a 45,30).

Stato di attuazione:

Orario continuato nella Biblioteca Civica per 5 giorni alla settimana (mart.-sab.) e apertura serale (giov.);

Orario serale biblioteca NEI per 3 giorni alla settimana (lun., mart., ven.);

Orario serale biblioteca Triante per 2 giorni alla settimana (merc., ven.);

### **ARCHIVIO STORICO CIVICO**

Obiettivi:

- garantire il mantenimento degli orari di apertura dell'archivio per la fruibilità della documentazione;
- interventi di riordino e inventariazione;
- promozione della conoscenza e dell'uso del patrimonio archivistico civico;

Stato di attuazione:

- avviamento 3° lotto dell'intervento di riordino della documentazione archivistica dell'Opera Pia Bellani ed archivi aggregati;
- conclusione 2. ed. del Concorso "I Documenti Raccontano" e pubblicazione volume opere premiate;
- preparazione 3. ed. del Concorso "I Documenti Raccontano" (selezione documenti, redazione dossier, preparazione bando).
- Sono stati richiesti i contributi regionali sia per l'intervento di inventariazione sia per l'attività promozionale "I Documenti Raccontano".

### **RACCOLTE STORICHE DELLA BIBLIOTECA CIVICA**

Obiettivi:

- mantenimento orari di apertura per la consultazione del patrimonio librario antico;
- interventi di catalogazione;
- promozione della conoscenza e dell'uso delle opere e dei volumi storici di proprietà comunale

Stato di attuazione:

- prosecuzione della catalogazione delle opere del Fondo "Numeri" (4000 voll.) in formato ISBD, catalogazione semantica e indice CDD;
- attività promozionali:
- visite programmate per le scuole superiori con attività di promozione;
- E' in corso la stabilizzazione del personale incaricato con contratto di collaborazione continuativa;
- Si rende necessario un intervento di spolveratura dei libri antichi e di disinfestazione dei volumi da eseguirsi da ditta specializzata. Gli interventi e l'operatore specializzato sono raccomandati dalla Regione Lombardia - Soprintendenza ai Beni Librari. Verrà richiesta allo scopo una variazione di Bilancio di Euro 10.000,00.

## SERVIZI DI RETE E MULTIMEDIALI DELLO SBU

Obiettivi:

- gestione rete e sito WEB SBU;
- turn-over e aggiornamento attrezzature PC, periferiche e AV;
- assistenza HW e SW della rete del Sistema Bibliotecario Urbano;
- collaborazione col CED comunale nella progettazione ed installazione reti e selezione e fornitura PC nelle nuove biblioteche di S. Rocco e S. Gerardo.

Stato di attuazione:

- manutenzione rete e PC del Sistema Urbano, in corso la fornitura di assistenza e l'acquisto di ricambi;
- impaginazione in formato elettronico del testo del volume "I Documenti Raccontano" per la stampa tipografica.

## Progetto 13B: MANIFESTAZIONI ED ATTIVITA' CULTURALI

Secondo quanto il progetto si proponeva:

1) si è proceduto all'attività di tutela e valorizzazione del patrimonio museale comunale, attraverso interventi di catalogazione, di prestito di opere per mostre, manutenzione ordinaria e straordinaria delle opere. Prosegue la partecipazione e collaborazione con la "Rete dell'Ottocento Lombardo". In concomitanza con la mostra di stampe tenutasi all'Arengario "Il paesaggio delineato" si sono svolte delle conferenze a carattere scientifico e didattico sul tema. E' in corso il completamento della progettazione museologica, attraverso la riqualificazione di spazi già presenti sul territorio, della "Ex casa degli Umiliati" e del "Museo del Memoriale".

2) sono stati realizzati numerosi eventi espositivi e manifestazioni culturali collaterali (incontri, concerti, visite guidate, pubblicazioni, ecc.). E' proseguito il filone "Gemme di Monza", quest'anno ispirato al tema del paesaggio, volto alla valorizzazione del patrimonio storico, artistico e culturale cittadino. Inoltre la rassegna di opere di arte giovane "SerrOne 2009", la mostra su Gino Sandri, mostre collettive di associazioni artistiche e molte altre ancora. Per l'autunno è previsto l'evento espositivo dell'anno "Gli anni 80. Il trionfo della pittura". La mostra, che si terrà al Serrone e all'Arengario, illustrerà un periodo significativo dell'arte figurativa contemporanea e sarà affiancata da eventi collaterali che evidenzieranno i profondi cambiamenti intervenuti in quegli anni nel costume, nella società, nel cinema, nella moda, ecc.

3) continua la promozione ed il sostegno della vita culturale cittadina, in diverse forme:

- le risorse per l'affitto a condizioni agevolate dei teatri locali sono state interamente impiegate per la realizzazione di spettacoli teatrali e concerti,
- fornitura di premi, libri o medaglie in occasione di manifestazioni cittadine,
- stampa manifesti, locandine e inviti per favorire le iniziative di scuole o associazioni,
- acquisto pubblicazioni di interesse locale per omaggi o premiazioni,
- redazione e stampa del calendario mensile "Appuntamenti", in forma di locandina/pieghevole, a disposizione delle Associazioni per pubblicizzare le iniziative culturali da loro organizzate.

4) manifestazioni musicali e spettacoli teatrali sono stati realizzati in città, direttamente dall'Assessorato alla Cultura o attraverso diverse altre forme (in collaborazione, con concessione di contributi o altro), per soddisfare le più svariate esigenze. Prosegue il consistente sostegno alle stagioni teatrali al Teatro Manzoni, Binario 7, S. Carlo e Triante. Le risposte del pubblico, in termini di presenze, per la stagione 2008/2009 sono state pienamente soddisfacenti. Nei primi mesi dell'anno si è proceduto al rinnovo della convenzione con il Nuovo Corpo Bandistico "Città di Monza" e si è provveduto a confermare il sostegno all'Associazione Musicale Rina Sala Gallo per la 21° edizione del Concorso Pianistico Internazionale.

Con particolare attenzione alle richieste e al gradimento del pubblico, si sono svolte numerose iniziative in diversi ambiti quali la poesia, la filosofia, l'impegno civile, sia attraverso forme d'espressione tradizionali che attraverso forme d'espressione più innovative.

In occasione di importanti festività nazionali sono stati organizzati alcuni eventi culturali collaterali rivolti alla cittadinanza ed in particolare alle scuole, altri saranno definiti per la celebrazione del IV novembre.

5) nel periodo primavera/estate si sono tenute una serie di iniziative all'aperto: la manifestazione "Una rosa è una rosa" con gli eventi nel Roseto, la rassegna "Musica nei chiostri" che consente di ascoltare musica in luoghi di raccoglimento e silenzio, l'iniziativa "Non solo clown" con spettacoli serali per famiglie nelle piazze cittadine. In occasione della tradizionale Sagra di S. Giovanni si è svolto un ricco programma di iniziative in collaborazione con le associazioni cittadine, oltre al grandioso spettacolo di fuochi d'artificio accompagnato da musiche sincronizzate, nello splendido scenario dei Giardini della Villa Reale, nel giorno della festa del Patrono. Purtroppo gli eventi nella "Voliera per umani" sono stati annullati per mancanza delle condizioni di sicurezza della struttura.

6) il Teatrino di Corte, la Sala Convegni e la Sala Maddalena sono state utilizzate con soddisfazione da cittadini, Associazioni, Istituzioni, che ne hanno fatto richiesta, per lo svolgimento di manifestazioni culturali, convegni, congressi ed eventi vari. Non è stato possibile l'utilizzo del nuovo spazio espositivo "Punto Arte", da parte degli artisti locali, nella prima parte dell'anno a causa dei lavori di rifacimento del manto stradale della via Bergamo, ma l'uso riprenderà a settembre secondo il calendario delle prenotazioni.

Gli stanziamenti appostati sono già quasi interamente impiegati per la realizzazione degli obiettivi fissati.

## RELAZIONE SULLO STATO DI ATTUAZIONE DEI PROGRAMMI DI BILANCIO 2009

### PROGRAMMA 14: TURISMO E SPETTACOLO

#### Progetto 14A: TURISMO E SPETTACOLO

L'Assessorato al Turismo nel primo semestre del 2009 ha confermato il suo impegno nella valorizzazione turistica del territorio attraverso diverse azioni, sia in modo autonomo, sia in collaborazione con altri enti, nell'ambito dello sviluppo del Sistema Turistico Monza e Brianza.

I primi mesi dell'anno hanno visto l'Assessorato lavorare congiuntamente alla Direzione di Progetto Monza e Brianza della Provincia di Milano e alla Camera di Commercio di Monza e Brianza, nella raccolta di progetti e interventi integrati da inserire nel programma di Sviluppo Turistico del ST, in seguito al coinvolgimento del territorio, avvenuto a fine 2008 tramite invito a partecipare a Pubbliche Amministrazioni della Provincia MB e a vari portatori d'interesse, pubblici e privati.

Sono stati raccolti più di 50 progetti, nonché le formali adesioni dei soggetti referenti, che saranno allegati al Documento Strategico al momento della consegna ufficiale a Regione Lombardia, volta ad ottenere il riconoscimento ai sensi della normativa vigente. L'intera documentazione è stata già oggetto di un primo positivo riscontro da parte del nucleo di valutazione di Regione Lombardia, al quale è stato esposto lo stato d'avanzamento dei lavori nel mese di giugno 2009.

Dal 21 al 24 febbraio, presso i Padiglioni di FieraMilano a Rho, si è tenuta l'annuale edizione della BIT - Borsa Internazionale del Turismo, che ha visto la partecipazione dell'Assessorato e dell'Amministrazione Comunale insieme agli Enti Promotori del Sistema Turistico, con la collaborazione dell'Associazione Pro Monza, gestore del servizio di Informazione e Accoglienza Turistica a Monza con la predisposizione di uno stand inserito nell'area di Regione Lombardia, dove è stata promossa l'immagine turistica e culturale della Brianza attraverso la distribuzione di materiale informativo, pubblicazioni, gadget e attraverso la promozione di pacchetti turistici a cura di operatori privati ed associazioni locali.

L'Assessorato è impegnato in questi mesi nell'attivazione di un secondo sportello IAT, da realizzarsi presso i Padiglioni degli ex-servizi igienici presso i giardinetti della Stazione FFS che erogherà informazioni e servizi relativi ai trasporti pubblici sul territorio provinciale e circondario.

Il servizio in Piazza Carducci, gestito dall'Associazione Pro Monza, in virtù della convenzione in essere fino a fine 2009 con la quale è previsto anche il finanziamento delle attività promozionali, è stato già potenziato a partire da gennaio 2009, con l'apertura di tale ufficio tutti i giorni dalle 9.00 alle 12.00 e dalle 15.00 alle 18.00.

La stessa Associazione si è occupata dell'annuale edizione del Corso per la preparazione all'esame provinciale di guida turistica, in collaborazione anche con il Settore Educazione del Comune di Monza.

L'attività promozionale è stata condotta anche con la realizzazione di una serie di prodotti su riviste specializzate di turismo, filmati per passaggi televisivi e con la realizzazione di opuscoli sulla città, tra cui uno specifico sulle origine romane di Monza.

L'Assessorato è stato altresì impegnato nella promozione di spettacoli e varie attività di intrattenimento rivolte ad ogni fascia di pubblico, favorendo la promozione della città stessa quale polo culturale e di attrazione su tutto il territorio.

Gli eventi e le rassegne programmate sono stati realizzati secondo diverse modalità, attraverso la concessione di 22 Patrocini e la concessione di sostegno e contributo ai progetti maggiormente

meritevoli e comunque collaborando per consentire la migliore riuscita delle manifestazioni programmate.

Gli eventi sono stati realizzati massimamente nel centro storico cittadino presso l'Arengario e P.zza Roma, P.zza San Paolo, P.zza Duomo e la nuova Piazza Trento e Trieste, presso i Teatri Manzoni e Binario 7, mentre le manifestazioni maggiori sono state effettuate presso il complesso della Villa Reale, lo Stadio Brianteo e il PalaCandy.

Diversi patrocini hanno riguardato eventi di natura musicale, tra cui il "Maggio Musicale Monzese" rassegna di musica classica, in collaborazione con il Liceo Musicale Appiani, giunto alla quinta edizione, tenutasi nel cortile del Liceo Zucchi.

Inoltre presso il Teatro Manzoni, il 16 maggio è stato organizzato il "3° Festival della Canzone anni 60/80".

Grande attenzione è stata dedicata anche al mondo dei più piccoli, con la realizzazione di svariate manifestazioni, tra cui la festa di carnevale in Piazza Roma e per le vie del centro storico svoltasi sabato 21 febbraio e la nuova manifestazione "Coloriamo la Primavera", curata dal Comitato Maria Letizia Verga e tenutasi il 24 maggio all'interno del Parco, con la realizzazione di giochi e laboratori per bambini di tutte le età presso la Cascina del Sole e Cascina Bastia.

Di grande importanza la manifestazione denominata "Bimbò", tenutasi dal 4 al 7 giugno e organizzata in collaborazione con Scenaperta s.p.a.. Il Palacandy è stato allestito come una vera e propria Città dei Bambini per la realizzazione di attività ludiche e laboratori didattici rivolti alle scuole nelle giornate di giovedì e venerdì e alle famiglie il sabato e domenica, garantendo un'offerta di intrattenimento in un clima protetto ed accogliente, perseguendo al contempo la finalità benefica della raccolta fondi a favore delle associazioni impegnate in attività di sostegno ai bambini più disagiati.

Sabato 13 giugno si è tenuto il consueto appuntamento con lo spettacolo di rievocazione medievale organizzato in collaborazione con il Comitato Maria Letizia Verga, nell'ambito della Sagra dei festeggiamenti per San Giovanni. Il corteo storico, intitolato quest'anno "Teodolinda Regina tra storia e leggenda", ha messo in scena le vicende relative all'origine della città di Monza, con l'esibizione di numerosissimi figuranti e artisti di ogni genere, regalando uno spettacolo indimenticabile al numeroso pubblico intervenuto.

Il 2009 ha visto il ritorno a Monza di uno dei più importanti festival musicali in Europa con la realizzazione della tredicesima edizione del Gods of Metal, nelle date del 27 e 28 giugno 2009, presso lo Stadio Brianteo. Nei due giorni si sono esibiti più di 20 artisti e band, alternandosi su due palchi, con un successo di pubblico che ha superato le 25.000 presenze complessive.

Dopo i grandi successi dei concerti del M° Morricone, e del Tenore José Carreras, tenutisi nelle estati 2007 e 2008, il 23 giugno 2009 presso la Basilica del Duomo di Monza l'Orchestra Cherubini è stata diretta dal M° Riccardo Muti in un grande concerto. L'evento è stato realizzato in collaborazione con l'Associazione "Le Prime della Villa Reale" riscuotendo un ottimo successo di pubblico.

Nel Cortile antistante la Villa Reale dal 19 giugno al 15 luglio si è svolta la rassegna "MonzaEstate 2009" che ha visto protagonisti gli artisti: Paolo Conte, Enrico Ruggeri, Massimo Ranieri, Giovanni Allevi e I Negrita. Tutta la rassegna ha riscosso un grande successo sia di pubblico che di critica.

Sempre nel Cortile antistante la Villa, quest'anno si è tenuta la decima edizione del Brianza Open Jazz Festival, con due concerti il 26 e 27 giugno. La rassegna Summer, seguita a quella Spring svoltasi tra il mese di aprile e maggio in locali pubblici e sale concerti dei Comuni aderenti al Polo del Jazz di Monza e Brianza, ha riscosso un grande successo, grazie anche all'eccellente programmazione artistica, con artisti di grande fama nell'ambiente jazzistico

nazionale ed internazionale, quali Rossana Casale e Francesco Cafiso. La rassegna è proseguita con altri concerti nelle piazze degli altri comuni aderenti al Polo del Jazz di Monza e Brianza. E' stata confermata la partecipazione della Provincia di Milano alle spese per la realizzazione delle rassegne jazzistiche.

Il 3 luglio nei giardini di Villa Reale si è tenuto il grande concerto di Laura Pausini, che ha valorizzato e confermato il ruolo di Monza quale importante location di eventi, nell'ambito di un tour a rilevanza mondiale.

Presso il cortile d'Onore della Villa Reale dal 29 giugno al 6 settembre si sta svolgendo la rassegna cinematografica denominata "Cinema sotto le stelle" in cui sono proiettati gli ultimi successi cinematografici. La collaborazione con i gestori delle sale cinematografiche cittadine prosegue con la rassegna estiva, dopo il successo riscosso anche nella passata stagione con le ormai consolidate rassegne del cinema di qualità "Al Cinema con Te", "A Qualcuno piace al cinema" e "Sound&Motion Pictures", svoltesi presso il Teodolinda fino al mese di luglio 2009, e con la prima edizione di "Rivediamoli", i migliori film della stagione passata con ingresso a tariffa ridotta, tenutasi da marzo a giugno al cinema Metropol.

## RELAZIONE SULLO STATO DI ATTUAZIONE DEI PROGRAMMI DI BILANCIO 2009

### PROGRAMMA 15: SPORT

#### Progetto 15A: GESTIONE IMPIANTI ED ATTIVITA' SPORTIVE

##### PISCINE

###### **Descrizione progetto:**

Interventi diretti nel Settore sportivo e ricreativo: gestione servizio piscine Comunali (N.E.I. via Pitagora e centro natatorio comunale di Via Murri).

###### **Stato di attuazione del progetto alla data del 31/07/09:**

Progetto attuato per la parte riguardante il periodo in esame.

Il progetto di tipo consolidato è in corso di attuazione e non presenta particolari problematiche relativamente alle piscine tradizionalmente gestite (NEI , a conduzione diretta e Via Pitagora e via Murri tramite convenzione).

I vizi di costruzione del centro Natatorio di via Murri stanno creando sempre più problemi a livello della gestione dell'impianto da parte della concessionaria che si riflettono poi sui servizi erogati all'utenza con disagi nei confronti di questi ultimi. Si rende pertanto urgente procedere al più presto da parte dell'ufficio tecnico impiantistica sportiva con i lavori previsti dall'Amministrazione Comunale per la risoluzione dei vizi originari dell'opera.

A partire dalla stagione sportiva 2006/2007 si è attuato in collaborazione con le concessionarie degli impianti natatori il progetto educativo-sportivo "Porta il banco in piscina" rivolto alle scuole elementari e medie pubbliche che si sostanzia in corsi di scuola nuoto gratuiti tenuti in orario scolastico da insegnanti specializzati suddivisi in tre cicli di lezioni da ottobre a maggio. Nel 1° e 2° ciclo del 2009 hanno partecipato all'iniziativa oltre 1200 studenti.

Occorre integrare lo stanziamento previsto per € 13.000,00 per il terzo ciclo avendo dovuto liquidare un ciclo di corsi del 2008/2009 sulla competenza 2009.

Le convenzioni stipulate con le concessionarie prevedono inoltre la possibilità per i pensionati e gli over 60 di effettuare corsi nuoto a prezzi agevolati in determinate fasce orarie.

La convenzione triennale in corso con la società U.S. Brianza Tremolada permette di offrire ai diversamente abili attività di nuoto e idroterapia specifiche.

La scuola nuoto, coordinata da apposito incarico professionale ha riproposto i corsi e le attività consolidate. A partire dal mese di luglio 2009, valutate le attività consolidate del servizio, in accordo con il Settore Personale si è provveduto ad assumere la figura di specialista delle attività sportive in sostituzione dell'incarico professionale

Per quanto concerne il fitness in acqua i nuovi corsi proposti per le gestanti (fitness acquatico + yoga) hanno avuto un riscontro positivo anche se con andamento fluttuante. Verranno pertanto riproposti nella stagione 2009/2010, intensificando la promozione e comunicazione, con cadenza ciclica pre-determinata con pacchetti minimi di acquisto di n. 4 lezioni (su 8 previste per l'intero ciclo) anziché singole. I corsi post-partum hanno avuto scarse adesioni e difficoltà di partecipazione per le mamme e pertanto non verranno più riproposti convogliando le interessate al corso di yoga annuale.

Non sono stati previsti obiettivi particolari per questo centro di costo.

Nello specifico, le spese gestite direttamente dal Settore sono relative a:

- acquisti prodotti Piscina Nei;
- Incarico trattamento acque;
- Incarichi professionali per scuola nuoto e nuoto libero;
- Prestazioni di servizi per scuola nuoto rivolta ai disabili;

###### **Altre osservazioni e informazioni complementari:**

Gli stanziamenti di spesa relativi a questo centro di costo non sono sufficienti a garantire i servizi consolidati annualmente erogati sia per l'intervento 1060103 che per l'intervento



1060102 per i quali viene richiesto uno stanziamento aggiuntivo in sede di variazione di bilancio di € 13.000 ed € 2.000.

Le entrate di tipo consolidato si intendono riferite ai proventi della scuola nuoto del Nei e alla vendita di spazi acqua e del nuoto libero.

## **IMPIANTI SPORTIVI**

### **Descrizione progetto:**

Interventi nel settore sportivo ricreativo: gestione diretta di impianti sportivi diversi (Palazzetto dello Sport, N.E.I. Rosmini, palestre scolastiche ) e gestione convenzionata di tutti gli altri impianti sportivi comunali.

Gestione diretta di corsi di attività motorie diverse e gestione convenzionata di corsi ed attività libera di arrampicata.

### **Stato di attuazione del progetto al 31/07/09**

Progetto attuato per il periodo in esame. Il progetto di tipo consolidato è in corso di attuazione. Per quanto riguarda la gestione dei corsi di attività motorie sono state attuate tutte le attività previste ed è in fase di predisposizione la programmazione per la stagione 2009/2010. E' attualmente in corso la procedura comparativa per l'affidamento degli incarichi per la nuova stagione e si sta provvedendo alla campagna pubblicitaria per le iscrizioni ai corsi e agli acquisti per le attrezzature necessarie.

Per quanto riguarda la gestione del Palazzetto dello Sport è in scadenza il contratto di intitolazione e sponsorizzazione ed occorre provvedere a ricontattarlo. Relativamente alla gestione occorre integrare i fondi previsti per sostenere i servizi di gestione correlati agli eventi ovvero provvedere ad un affidamento in gestione a terzi dell'impianto.

Per quanto riguarda il centro sportivo Nei, nel mese di maggio 2009 sono terminati i lavori di realizzazione di un parcheggio interrato e di riqualificazione dell'area esterna.

A seguito dell'emergenza dovuta ai danni ed atti vandalici nell'impianto ad opera di bande e gruppi giovanili in seguito all'apertura dell'area esterna, si sta provvedendo a predisporre un impianto anti-intrusione e dei cancelli di chiusura contro i furti.

Le piste e gli impianti sportivi esterni realizzati non sono più correlati all'impianto ma di uso pubblico e non sono previsti proventi per l'utilizzo.

Al fine di contenere i fenomeni di bullismo già riscontrati nell'area in oggetto la Giunta comunale ha approvato una regolamentazione d'uso di tali impianti delegando il servizio a concordare utilizzi programmati delle piste con le società sportive di pattinaggio cittadine e con la ditta Bomboclat per l'attivazione di corsi di skate-bord.

Per lo stadio Sada è stata rivista la concessione recentemente approvata a seguito della rinuncia della società Fiamma Monza ad effettuare tutti i lavori previsti nel progetto di riqualificazione impianto. Alla società viene pertanto affidato l'impianto per un periodo di 9 anni ed il rifacimento del manto erboso del campo e della recinzione. Gli altri lavori verranno messi a gara d'appalto per la loro realizzazione in project-financing. Quest'ultima prevede un importante progetto di riqualificazione impianto in fase di ridefinizione.

Per quanto riguarda la gestione dello Stadio Brianteo in scadenza verrà ricontrattata con la nuova gestione societaria subentrata nel mese di giugno alla presidenza Begnini, al fine di definire gli ultimi interventi di messa a norma dello stadio e gli indirizzi futuri sull'impianto.

E' stato recentemente approvato in Giunta l'atto di indirizzo per l'affidamento in gestione degli impianti in attuazione della legge regionale e pertanto si provvederà a predisporre gli avvisi pubblici per gli impianti in scadenza (Pro-Victoria, Cederna, Cantalupo)

Per quanto riguarda le palestre scolastiche è scaduta a giugno la convenzione triennale per la gestione del servizio di custodia e pulizia stipulata in alcuni impianti con le società sportive utilizzatrici ( sc. Pertini, Confalonieri, E. Sala, Marche) in accordo con le relative Direzioni Didattiche. Valutata positivamente l'esperienza fatta è stata approvata una nuova convenzione

triennale negli stessi termini già previsti dalla Giunta Comunale estendendo tale modalità anche alla scuola Tacoli e S. Albino a partire dal mese di settembre 2009.

E' invece in corso la gara europea pubblica per l'affidamento del servizio di custodia, pulizia e vigilanza di tutte le altre palestre scolastiche per il triennio 2009/2012.

Anche per il 2009 si è realizzata l'iniziativa estiva dei CAMP SPORTIVI "Io gli altri e lo sport", rivolta ai ragazzi di IV e V° elementare che prevedono diverse attività sportive presso il Nei e svolgendo le lezioni di tennis e freesbi presso il Circolo Tennis di via Boccaccio.

Valutato positivamente il progetto di attività sportiva rivolto ai ragazzi delle scuole superiori "Io posso difendermi" attuato nella stagione 2008/2009 con un accordo di collaborazione con la società Ronin, su richiesta delle scuole verrà riproposto anche per la stagione 2009/2010.

Con riferimento al centro di costo 75 ( gestione impianti sportivi), nello specifico le spese impegnate del Servizio Attività sportive sono relative a:

- fondo minute spese;
- incarichi professionali per lo svolgimento di corsi di attività motorie;
- incarichi professionali per il servizio di custodia, vigilanza e pulizia palestre scolastiche;
- incarico per il servizio di custodia, vigilanza e pulizia centro sportivo Rosmini ;

Le entrate sono riferite a :

- proventi palestre NEI ;
- canone locazione BAR NEI ;;
- proventi corsi attività motorie: ;
- proventi pubblicità NEI;
- proventi parete di arrampicata ;
- proventi per impianti in convenzione ;
- proventi per utilizzo palestre ;
- proventi utilizzo Palazzetto dello Sport e centro Rosmini (campi di calcio e pista atletica);

Le spese sostenute per la gestione delle attività motorie, esercitate direttamente o conto terzi, sono essenzialmente costituite dal corrispettivo dovuto per gli incarichi professionali specifici. I proventi sono di tipo consolidato.

#### **Altre osservazioni ed informazioni complementari:**

Gli stanziamenti di spesa relativi a questo centro di costo non sono sufficienti a garantire i servizi per la gestione degli impianti e del Palazzetto dello sport e pertanto è stato richiesto uno stanziamento aggiuntivo in sede di variazione di bilancio di € 50.000 sull'intervento 1060203.

### **MANIFESTAZIONI SPORTIVE**

#### **Descrizione progetto:**

interventi diversi nel campo dello sport a sostegno di manifestazioni sportive organizzate in proprio e da terzi anche a favore di attività ludico - sportive nel settore della Scuola primaria e superiore (Giochi della Gioventù, C.O.S.MO.S.S., Progetto Monza 96).

#### **Stato di attuazione del progetto al 31/07/09:**

Progetto attuato per il periodo in esame. Il progetto di tipo consolidato è in corso di attuazione. Gli stanziamenti sono per la maggior parte già impegnati. Quanto non ancora impegnato sul capitolo dei contributi è da utilizzare per le manifestazioni ancora da realizzare nel periodo: settembre/dicembre 2009 e per le regolarizzazioni contabili delle convenzioni per le palestre scolastiche..

Per la realizzazione delle iniziative nell'ambito della Sagra di San Giovanni si è garantito per l'etate 2009 uno stanziamento di € 74.500 per il quale sono stati già deliberati i singoli contributi da erogare alle 35 società sportive cittadine interessate.

Per quanto riguarda le manifestazioni previste nel piano esecutivo di gestione si sono già svolti i seguenti grandi eventi:

- Gran Galà di pattinaggio artistico “la notte delle stelle” al PalaCandy il 20 febbraio;
- 10° Open d’Italia di Karatè al PalaCandy il 31 marzo;
- Campionato regionale di danze sportive al PalaCandy il 3 marzo,
- 3° Torneo “Challenger 37.500\$ “ di tennis al Circolo Tennis dal 4 al 12 aprile;
- “Sport ed ambiente tour 2009” dal 20 al 24 maggio nel Parco di Monza nell’ambito delle giornate inaugurali del progetto “Sport nel Parco” ;
- 2° Gran Fondo “Gianni Bugno” il 1° maggio ;
- 2° “10k Monza” il 23/24 maggio;
- 3° Trofeo di Telebord per le scuole monzesi all’idroscalo il 5 giugno;
- XIII° Mediceuro allo stadio Brianteo nel mese di Giugno;
- XXX° Formula 1, marcia non competitiva della LILT all’Autodromo nel mese di giugno.

Si è già svolta inoltre la 4° edizione di basket denominata “ 3vs3 il Basket in città” organizzata direttamente dal Servizio Attività sportive in collaborazione con la Commissione per le attività sportive scolastiche e le società cittadine di basket rivolta a tutti con il coinvolgimento dei ragazzi e delle scuole.

Relativamente al Progetto Monza’ 96 esiste un’apposita convenzione stipulata tra il Comune, la Provincia di Milano e il Provveditorato agli studi che stabilisce gli accordi e gli impegni annuali di spesa. A partire dalla stagione sportiva 2006/2007, a seguito del mancato distacco degli insegnanti da parte del Provveditorato il progetto, non potendo contare su personale a tempo pieno per la programmazione e il coordinamento delle attività il Progetto continua la sua attività, anche se con difficoltà di gestione , all’interno del POF e non più in orario extra-curricolare. A partire dalla prossima stagione sportiva il Progetto sarà ridefinito con la nuova Provincia di Monza

In riferimento al centro di costo 76 le spese impegnate sono relative a:

- acquisto premi di rappresentanza e beni per manifestazioni;
- acquisto materiale vario a favore dei Giochi della Gioventù, C.O.S.MO.S.S., Progetto Monza ’96;
- Prestazioni di servizi vari a favore dei Giochi della Gioventù, C.O.S.MO.S.S., Progetto Monza ’96 ;
- utilizzo di beni vari a favore dei Giochi della Gioventù, C.O.S.MO.S.S., Progetto Monza ’96 ;
- stampa sagra san Giovanni ;
- incarichi per progetto Monza’96;
- contributi a favore di società sportive per singole manifestazioni o per il sostentamento delle loro attività ;
- contributi per manifestazioni per Sagra di San Giovanni;

#### **Altre osservazioni ed informazioni complementari**

Per questo centro di costo non sono previsti corrispettivi e pertanto non si sono realizzate entrate.

#### **Obiettivo di servizio.**

L’obiettivo di settore riferito al 2009 è quello di rivisitare la modulistica di servizio e migliorare la comunicazione con l’utenza rendendo visionabili tutte le informazioni sui servizi erogati e scaricabili dal sito internet comunali tutta la modulistica riferita alle possibili richieste da presentare al servizio attività sportive

In riferimento a tale obiettivo si sta terminando il controllo e la correzione degli atti e si procederà nei prossimi mesi all’inserimento in internet.

## **Progetto15B: GESTIONE UFFICIO IMPIANTISTICA SPORTIVA**

### **SETTORE MANUTENZIONI**

L'ufficio impiantistica sportiva si occupa della gestione tecnica del patrimonio immobiliare comunale destinato ad attività sportive.

Nello specifico si occupa della manutenzione straordinaria e, da quest'anno anche della manutenzione ordinaria, delle palestre scolastiche, della manutenzione ordinaria degli impianti sportivi dati in gestione a società sportive per gli interventi che esulano dalle convenzioni in essere e della manutenzione straordinaria degli stessi.

L'ufficio impiantistica sportiva si occupa inoltre della manutenzione ordinaria e straordinaria degli impianti per i quali non è individuato un gestore quali il Palazzetto dello Sport, il Centro Polisportivo NEI ed il Centro Polisportivo Pioltelli di Via Rosmini per la parte di atletica e calcio.

Si provvede alla manutenzione ordinaria delle strutture tramite ditte specializzate.

Gli interventi di manutenzione straordinaria e le nuove costruzioni vengono predisposti attraverso progettazioni e Direzione dei Lavori interne o tramite incarichi a professionisti esterni.

### **Titolo 2 - INVESTIMENTI 2009 - PROGETTO 15B - MANUTENZIONE IMPIANTI SPORTIVI**

#### **2060101 - SISTEMAZIONE CENTRO NATATORIO S. ALBINO**

Stanziamiento € 400.000,00  
Predisposizione incarico professionista esterno per progettazione, direzione lavori e coordinamento della sicurezza.

#### **2060101 - IMPIANTI TECNOLOGICI NEI E MODIFICA VASCA NUOTO**

Stanziamiento € 450.000,00  
Predisposizione incarico professionista esterno per progettazione, direzione lavori e coordinamento della sicurezza.

#### **2060101 - REALIZZAZIONE SERVIZI IGIENICI PALESTRE**

Stanziamiento € 90.000,00  
Predisposizione progetto per servizi igienici palestra scuola Masih

#### **2060201 - MESSA IN SICUREZZA DELLA PALESTRA BACHELET**

Stanziamiento € 90.000,00  
Predisposizione progetto per la messa in sicurezza relativamente alle vetrate e pavimentazione

#### **2060101 - MANUTENZIONE STRAORDINARIA CENTRO NATATORIO**

Stanziamiento € 200.000,00  
Predisposizione progetto per lavori di manutenzione straordinaria al centro natatorio di via Pitagora

#### **2060201 - MANUTENZIONE STRAORDINARIA BRIANTEO ED IMPIANTI SPORTIVI**

Stanziamiento € 300.000,00  
In parte predisposizione progetto per manutenzione straordinaria presso lo stadio Brianteo per affidamento incarico esterno per progettazione direzione lavori e coordinamento;  
Porzione rimanente rifacimento pavimentazione della palestra della scuola Bellini, lavori già affidati e in corso di esecuzione.

## RELAZIONE SULLO STATO DI ATTUAZIONE DEI PROGRAMMI DI BILANCIO 2009

### PROGRAMMA 17: PIANIFICAZIONE URBANISTICA

#### Progetto 17A: PIANIFICAZIONE URBANISTICA

##### UFFICIO PIANI URBANISTICI

Le attività dell'anno in corso sono principalmente relative a procedimenti avviati negli anni precedenti ed in particolare all'avvio di procedimento di Variante al Piano di Governo del Territorio (di cui alla deliberazione di Giunta Comunale n. 825 del 21 dicembre 2007).

Considerato che, con tale avvio di procedimento, si è anche provveduto a completare l'iter di approvazione del Reticolo Idrografico Principale e Minore e che, relativamente ad esso, la Giunta Comunale nel corso del 2008 ha preso atto dello studio predisposto "Individuazione del Reticolo Idrografico Principale e Minore", a febbraio 2009 (del. G.C. n. 111/2009), in seguito all'espressione del parere vincolante da parte di Regione Lombardia, è stata avviata la consultazione con le parti sociali ed economiche per l'adozione della Variante al PGT vigente conseguente all'approvazione del Reticolo Idrografico Principale e Minore.

Decorsi i termini per la presentazione dei pareri delle parti sociali ed economiche, nel corso di giugno 2009, si è proceduto all'iscrizione di tale proposta di variante al Consiglio Comunale.

Le attività inerenti la predisposizione della Variante al PGT e quelle relative alla procedura di VAS sono tuttora in corso.

In merito alle attività pertinenti all'Osservatorio PGT:

- a decorrere dallo scorso novembre 2008 è attivo su web, nella sezione MONZAPARTECIPA del sito internet comunale, un forum/sondaggio articolato sulle tre tematiche afferenti i sistemi insediativo, ambientale e mobilità, per rilevare un quadro delle opinioni del pubblico circa problematiche diffuse nel territorio comunale e possibili strategie da attuare in fase di pianificazione della variante;
- in collaborazione con l'ufficio SIT è stata predisposta una pagina web accessibile dal sito istituzionale, di prossima pubblicazione, per la consultazione dei tematismi relativi al Piano di Governo del Territorio vigente.

In collaborazione con il Servizio Patrimonio e Edilizia Economico Popolare, a febbraio 2009, in allegato al Bilancio di Previsione 2009, è stato approvato il Piano delle Alienazioni e Valorizzazioni che costituisce variante parziale al PGT approvato con Del. C.C. n. 71 del 29/11/2007. Tale variante è entrata in vigore in data 8 luglio 2009, in seguito a pubblicazione sul B.U.R.L., Serie Inserzioni e Concorsi, n. 27, del relativo avviso di approvazione.

Per il raggiungimento degli obiettivi assegnati dal PEG 2009 e per sviluppare i lavori di cui sopra, ci si è avvalsi, oltre che del personale di ruolo, della collaborazione di 3 architetti e 1 ingegnere ambientale, selezionati mediante procedura comparativa, ai sensi del nuovo Regolamento Comunale Ordinamento Uffici e Servizi.

Sono state rinnovate le quote associative per l'esercizio 2009 all'Istituto Nazionale di Urbanistica ed al centro Studi PIM, cui il Comune di Monza aderisce.

## UFFICIO SIT

Le attività dell'ufficio SIT nell'arco dei primi 7 mesi del 2009 si sono concentrate sui seguenti obiettivi:

### Webgis

Il Sistema informativo territoriale (SIT), coerentemente con gli indirizzi dell'Amministrazione oltre che con gli obiettivi specifici del proprio ufficio, sta procedendo nello sviluppo di strumenti informativi finalizzati a facilitare la conoscenza del territorio attraverso servizi di tipo webgis. Questa attività prevede lo sviluppo di progetti "personalizzati" dedicati ad argomenti specifici, anch'essi disponibili in modalità webgis (visualizzazione e consultazione di dati cartografici in genere e relativi a Piano di Governo del Territorio, oltre a progetti in corso di elaborazione per l'Ecologia e la Statistica). Il progetto webgis è visibile sul sito istituzionale in internet oltre che nella sezione SIT in intranet.

### Osservatorio PGT

In collaborazione con l'ufficio Piani Urbanistici è stata predisposta una pagina web accessibile dal sito istituzionale, di prossima pubblicazione, per la consultazione dei tematismi relativi al Piano di Governo del Territorio vigente con strumenti di tipo webgis.

### Progetto BANCHE DATI

L'ufficio SIT partecipa direttamente al progetto per la razionalizzazione delle banche dati presenti presso il comune di Monza. Il progetto ha la finalità di integrare e condividere le banche dati e le informazioni relative a territorio, catasto, anagrafe e tributi tra i diversi livelli della pubblica amministrazione, migliorando le condizioni di utilizzo e di aggiornamento dei dati. Premessa indispensabile per l'ottenimento di questi risultati è l'integrazione di cartografia catastale e DB topografici.

Questo progetto viene sviluppato a livello locale, ma è anche completamente integrato nel progetto STEFI (Sistema informativo Territorio Economia Finanza) di Regione Lombardia, avente gli stessi obiettivi ma a livello sovracomunale.

Il progetto di Monza, per il carattere particolarmente innovativo e originale degli obiettivi, acquisirà valenze di progetto pilota sia a livello regionale che - coinvolgendo anche l'Agenzia del Territorio - nazionale.

### Censimento

Si sta provvedendo all'aggiornamento delle basi territoriali che verranno utilizzate per il censimento nazionale del 2011. Questo lavoro viene svolto con il supporto dell'ufficio Statistica ed dell'ufficio Edilizia.

L'ufficio prosegue inoltre nella collaborazione con l'ufficio Piani urbanistici per la redazione delle PGT occupandosi direttamente del Piano dei Servizi e dei vincoli, oltre a partecipare alla redazione del Documento di Piano per quanto riguarda le schede relative agli ambiti di trasformazione.

## RELAZIONE SULLO STATO DI ATTUAZIONE DEI PROGRAMMI DI BILANCIO 2009

### PROGRAMMA 18: SERVIZI SOCIALI

#### Premessa

Le attività dei diversi servizi facenti capo al Settore Servizi Sociali si sono sviluppate nel corso dell'anno coerentemente agli obiettivi indicati dalla Relazione Programmi e Progetti.

In particolare ci si è impegnati a mantenere e, laddove possibile, migliorare il livello qualitativo delle prestazioni di carattere consolidato puntando, nel contempo, a sviluppare gli ambiti di innovazione programmati per assicurare prestazioni adeguate e rispondenti alle nuove esigenze e alle crescenti urgenze sociali.

La nuova struttura organizzativa del Settore, pensata per raccogliere i bisogni del singolo ed elaborarli in base ai diversi ambiti della vita della persona, si è progressivamente consolidata nel corso dell'anno consentendo di essere sempre più e meglio vicini ai cittadini per assicurare risposte concrete alle varie esigenze e, in particolare, a quelle delle persone più fragili.

La centralità della famiglia, pilastro della solidarietà sociale, è stata sostenuta e valorizzata con la riproposizione di un piano coordinato d'interventi che agevolano il passaggio da un'offerta settoriale ad un'offerta di interventi rivolti alla persona e alla famiglia, sostenendo le fragilità, favorendo lo sviluppo di capacità individuali e la promozione di reti di relazioni.

E' stato quindi ulteriormente implementato l'utilizzo di strumenti di welfare leggero quali i buoni e i voucher, rivolti a sostenere il potere di acquisto delle famiglie e a favorire la libertà di scelta in coerenza con le politiche regionali, ispirandosi ai principi della sussidiarietà nel rispetto degli indirizzi generali dell'Amministrazione Comunale.

E' proseguito il percorso volto allo sviluppo e all'implementazione del sistema informativo sociale distrettuale avviato nel corso del 2008 con l'attivazione del sito [www.ambitodimonza.it](http://www.ambitodimonza.it).

In particolare è stato conseguito l'utilizzo della scheda sociale informatizzata di segretariato sociale, cui farà seguito l'introduzione della cartella sociale per l'ambito anziani, sviluppata per quanto attiene agli aspetti anamnestici e valutativi in collaborazione con l'Università Milano Bicocca. E' stato inoltre sviluppato un software specifico per la gestione dello Sportello Badanti ed è in corso di ultimazione la realizzazione di un software gestionale degli Asili Nido.

Nel mese di marzo si è concluso il percorso di stesura e definizione del Piano di Zona 2009/2011 dell'Ambito territoriale di Monza (Comuni di Monza, Brugherio e Villasanta) dopo un'attenta valutazione delle priorità e delle esigenze espresse dal territorio.

Le parole chiave del nuovo Piano sono: partecipazione, flessibilità e trasparenza.

Partecipazione: perché è la comunità stessa che, attraverso la pluralità dei soggetti che operano nel sociale, partecipa alla costruzione dei programmi d'intervento portando esigenze e proposte rispetto alle specifiche esperienze. Le istituzioni (Stato, Regione, Provincia e Comune) fanno la loro parte provvedendo all'erogazione delle risorse economiche.

Flessibilità: perché, in riferimento alle linee-guida generali del PdZ, si procederà alla stesura di Piani Operativi annuali in modo da aggiornare, in corso d'opera, le linee d'azione previste con l'obiettivo di migliorare l'efficacia degli interventi.

Trasparenza: perché il documento, dopo l'approvazione da parte dell'Assemblea dei Sindaci dei tre Comuni, viene inviato in Regione e pubblicato portandolo in tal modo a conoscenza di quanti sono o potrebbero essere interessati (cittadini, terzo e quarto settore, enti e istituzioni pubbliche e private).

Uno sguardo importante è stato rivolto all'integrazione socio-sanitaria-assistenziale, principio cardine per garantire il passaggio da un welfare assistenziale a un welfare delle responsabilità

condivise, al raccordo con il mondo della scuola, nel riconoscimento che l'accesso all'apprendimento assume una rilevanza strategica per la crescita personale, ed infine all'ambito del lavoro, per il valore che quest'ultimo riveste come sede di sviluppo della persona.

### Servizi e attività a carattere trasversale ai progetti 18/a, 18/b e 18/c

#### Ambito gestionale, amministrativo e finanziario

- Presidio, gestione e coordinamento delle attività amministrative, contabili e rendicontative (interne e esterne), raccordo con enti ed istituzioni pubblici e privati;
- Definizione, addebito e recupero di tariffe/quote di partecipazione alla spesa dei servizi;
- Istruzione e svolgimento di attività e adempimenti connessi all'affidamento e alla gestione di appalti, convenzioni, collaborazioni, partnership e accreditamenti;
- Controllo, verifica e liquidazione delle spese inerenti ai servizi e gli interventi sociali;
- Attività inerenti agli interventi economici a sportello: assegni maternità, nucleo familiare, buoni famiglia, altre provvidenze economiche statali e regionali;
- Contributi per l'eliminazione delle barriere architettoniche (legge 13/89);
- Supporto per la pianificazione della dotazione organica e del fabbisogno delle risorse umane del settore;
- Patrocini e contributi per iniziative di rilevanza sociale;
- Funzioni di raccordo dei presidi logistici della sede centrale e delle sedi decentrate.

#### Ufficio Tutela (servizio gestito in forma associata tra i Comuni dell'Ambito)

Presidio, gestione e coordinamento delle funzioni di:

- tutore/curatore di persone per le quali sia stata dichiarata l'interdizione o l'inabilitazione;
- amministrazione di sostegno per soggetti incapaci;
- tutore esercente la potestà genitoriale su provvedimento del Tribunale per i Minorenni/Tribunale Ordinario per minori non riconosciuti, in stato di abbandono, stranieri non accompagnati;
- curatele speciali per minori con pendenze penali o costituitisi parti civili in qualità di persone offese.

#### Ufficio di Piano

Svolgimento delle attività facenti capo all'Ambito Territoriale:

- attività relative alla programmazione degli interventi e all'utilizzo delle risorse del Fondo Nazionale Politiche Sociali, Fondo Sociale Regionale e altri finanziamenti afferenti all'Ambito;
- supporto alla progettazione degli interventi e servizi distrettuali;
- raccordo tra i diversi enti istituzionali con cui l'Ambito collabora e supporto alle attività degli organismi di programmazione partecipata;
- supporto ai processi relativi alla gestione associata di servizi e attività di Ambito.



## Progetto 18A: ASILI NIDO E SERVIZI PER I MINORI E LE FAMIGLIE

### Ambito delle attività a carattere consolidato

Sono state assicurate le attività di natura ordinaria e continuativa tra cui in particolare:

- Gestione delle strutture per la prima infanzia facenti capo al settore (7 asili nido e 1 spazio famiglia) promuovendo la realizzazione di iniziative aperte anche alle famiglie dei bimbi che non frequentano le strutture comunali (QuiCiGioco, VerdeGioco, Bilibionido, Open Day con momenti di gioco e aggregazione aperti a tutti);
- Accordo di partnership stipulato con la Caritas Decanale in ordine alla realizzazione del Centro Bimbi Insieme;
- Servizi e progetti per le famiglie nell'ambito del Progetto "Le Gemme" presso il Polo integrato di Via Bertacchi (Progetti "Mamme e Papà prima e dopo", "Piccoli lettori in libertà" e "Call 0-3": numero verde gratuito in grado di fornire alle famiglie con bambini da 0 a 3 anni informazioni e notizie sui servizi educativi, culturali, ricreativi, sociali e sanitari della nostra Città );
- Erogazione del Buono 0-3 a favore delle famiglie che si avvalgono di asili nido privati/ baby sitter regolarmente assunte;
- Servizi di consulenza, accompagnamento e sostegno al singolo e ai nuclei familiari, nonché presa in carico ai fini dell'erogazione degli interventi modulati sulla base degli inerenti piani di assistenza individualizzati, conseguiti attraverso i presidi territoriali presenti nelle cinque circoscrizioni cittadine;
- Servizio Intercomunale Affidati (gestito in forma associata tra i tre Comuni dell'Ambito);
- Interventi di affidamento familiare con erogazione di un contributo mensile d'affido a favore delle famiglie affidatarie;
- Servizio di Assistenza domiciliare educativa minorile (ADM);
- Accoglienza residenziale, presso comunità e centri di pronto intervento, di minori allontanati dal nucleo familiare in ottemperanza alle disposizioni dell'autorità giudiziaria;
- Interventi di affidamento familiare con erogazione di un contributo mensile d'affido a favore delle famiglie affidatarie;
- Interventi di sostegno, anche economico, alle famiglie con minori in situazione di grave disagio e difficoltà e alle mamme sole con figli minori in situazione di fragilità socio-economica;
- Sostegno alle Parrocchie Cittadine per la realizzazione degli Oratori Estivi sia attraverso l'erogazione di risorse economiche che mediante l'invio di personale specializzato per rendere possibile l'accoglienza di bambini e ragazzi con situazioni di disabilità/disagio;
- Soggiorni vacanza per minori;
- Sostegno al Progetto Scuola Popolare in collaborazione con l'Assessorato all'Educazione;

### Ambito innovazione e sviluppo

Si è operato per:

- Accrescere le collaborazioni con gli asili nido privati presenti nel territorio al fine di consolidare la riduzione delle liste di attesa per l'accesso agli asili nido comunali attraverso un incremento della disponibilità di posti;
- Avviare la realizzazione di un "Punto famiglia" a partire dalla definizione di una struttura operativa stabile;
- Sviluppare e potenziare i progetti semi-residenziali per minori in difficoltà, in collaborazione con i soggetti del terzo settore che dispongono di spazi e strutture dedicate;
- Incrementare e consolidare le attività di sostegno alla genitorialità per le famiglie con minori assicurando particolare attenzione alle situazioni di fragilità;

- Sperimentare lo spazio appartamento presso la Cascina Bastoni per mamme sole con bimbi piccoli in collaborazione con il Centro Aiuto alla Vita di Monza;
- Consolidare l'erogazione del Buono Famiglia a favore delle famiglie con almeno tre figli minori e dare attuazione alle progettualità di cui alla DGR 8243/2008 "Realizzazione di interventi a favore delle famiglie" (Buono per famiglie con 4 o più figli);
- Sperimentare il nuovo Buono servizio per agevolare le famiglie che utilizzano i centri estivi non comunali attivi presso la Cascina Costa Alta e la Cascina Molini Asciutti nel Parco, previa sottoscrizione con i soggetti gestori di un "Patto per lo sviluppo e la qualificazione dei servizi";
- Consolidare il funzionamento del Nucleo Integrato specialistico per gli interventi nell'area minori fragili (Comuni dell'Ambito, Asl Monza Brianza, Azienda Ospedaliera San Gerardo);
- Implementare la rete integrata di sportelli di segretariato sociale pubblico/privato-sociale, al fine di garantire, in linea con gli indirizzi regionali, modalità semplificate di accesso al sistema di welfare locale (Segretariato Sociale centrale presso Sportello del Cittadino, Segretariato Sociale decentrato sul territorio delle cinque Circoscrizioni);
- Promuovere specifiche iniziative nell'ambito del Tavolo Intersettoriale "Monza Città dei Bambini e dei Ragazzi".

## **Progetto 18B: SERVIZI ED INTERVENTI SOCIO-ASSISTENZIALI**

### Ambito delle attività a carattere consolidato

Sono state assicurate le attività di natura ordinaria e continuativa programmate tra cui in particolare:

#### **Area Disabilità**

- Gestione in economia dei centri diurni disabili (Via XX Settembre/Via Silva e Via Gallarana) e dei centri socio educativi per piccoli (Via Omero, Via Ardigò) e, in forma appaltata, dei relativi servizi complementari (trasporto e accompagnamento per e da i centri, servizi ausiliari di supporto alle funzioni educative, servizio infermieristico);
- Gestione in forma associata del Cse piccoli di Villasanta;
- Progetti "Ado" a favore di disabili adolescenti nell'ambito delle scuole primarie di secondo grado Rubinovich e Pertini;
- Accoglienza in forma residenziale (RSD, Comunità alloggio) e semi-residenziale (CDD, CSE, SFA) di persone disabili sulla base degli inerenti progetti individualizzati d'intervento elaborati dal Servizio Sociale professione in raccordo e condivisione con le famiglie;
- Soggiorni di sollievo e vacanza nel periodo estivo;
- Interventi di integrazione scolastica e sostegno educativo, anche domiciliare, ai minori portatori di handicap (Servizio educativo scolastico, Assegno per l'integrazione scolastica, Servizio ADH);
- Buono Sociale a favore di disabili in condizione di particolare gravità esclusi da altri percorsi assistenziali;
- Voucher sociali per gli interventi di assistenza domiciliare;
- Servizi e interventi per facilitare la mobilità nel territorio delle persone con disabilità in particolare per assicurare il tragitto casa-centri diurni di accoglienza/centri formativi/luoghi di lavoro;
- Piano Provinciale per l'attuazione di interventi a valere sul Fondo Regionale per l'Occupazione dei disabili.

## **Area Lavoro**

Unità di integrazione e orientamento lavorativo (UOIL) gestita in forma associata tra i Comuni dell'Ambito: realizzazione di percorsi di integrazione/inserimento lavorativo ( tirocinii) anche con erogazione di borse lavoro; in tale ambito si è in attesa dell'emanazione di Linee Guida Regionali in ordine alle modalità di collaborazione con le agenzie pubbliche e private che operano nell'ambito dell'integrazione e dell'inserimento lavorativo.

## **Area Emarginazione sociale, povertà, dipendenze**

### Servizio Prevenzione e Reinserimento (SPR)

Azioni e interventi di natura preventiva, di recupero e reinserimento sociale e lavorativo a favore di persone con problemi legati a dipendenza da sostanze/alcool che abbiano concluso percorsi terapeutici e in particolare:

- Centro diurno Ergoterapico di Via Buonarroti: Laboratorio di Falegnameria (Il Picchio) e Laboratorio di Copisteria (Star Copy);
- Percorsi di Tirocinio formativo finalizzati al lavoro in collaborazione con cooperative e imprese del territorio anche con erogazione di borse lavoro.

### Ufficio Adulti in difficoltà:

Servizi di accoglienza, informazione, accompagnamento, nonché la presa in carico di persone e nuclei in situazione di grave povertà ed emarginazione ai fini dell'erogazione degli interventi modulati sulla base degli inerenti piani di assistenza individualizzati;

### Interventi sul territorio:

- Accoglienza temporanea a favore di persone in grave difficoltà /senza fissa dimora e donne maltrattate (Centro Polifunzionale di Via Raiberti, Cascina Cantalupo, Centro di Via Tazzoli);

### Area della Salute Mentale:

- Gestione integrata degli interventi, a tutela della salute mentale, in collaborazione con i Comuni di Brugherio e Villasanta, l'Asl MB e l'Azienda Ospedaliera San Gerardo;
- Sostegno alle attività delle associazioni e degli organismi della cooperazione attivi sul territorio ai fini della realizzazione di interventi a favore delle persone con disagio mentale e per le loro famiglie;

## **Area immigrazione**

- Gestione del Centro Servizi Immigrati Stranieri (Ce.S.I.S.- Piazza Carrobiolo) operante in sinergia e collaborazione con i Servizi Demografici per lo Sportello Informastranieri (Portici Municipio);
- Interventi di mediazione culturale anche in collaborazione con i Servizi Educativi;
- Consolidare lo sportello Badanti (orientamento, consulenza, incontro domanda/offerta (famiglie/assistenti familiari) e migliorarne l'operatività attraverso l'utilizzo del software dedicato.

## **Ambito innovazione e sviluppo**

Si è operato per:

- Avviare il funzionamento del Centro Diurno Disabili di Via Silva che, a decorrere dall'anno di gestione 2009-2010, subentra al vecchio CDD di Via XX Settembre;
- Ridefinire il sistema di accoglienza semi-residenziale per persone con handicap in linea con le più recenti disposizioni regionali in materia;
- Consolidare il funzionamento del Nuovo Cse piccoli "Alfieri" nella Circoscrizione 4;
- Dare esecuzione alle progettazioni afferenti al Piano Provinciale per l'attuazione di interventi a valere sul Fondo Regionale per l'Occupazione dei disabili;

- Sviluppare e potenziare gli interventi e i progetti presso la Casa Circondariale di Monza e sul territorio nel quadro di quanto previsto dall'Accordo di collaborazione cui aderiscono i Comuni dell'Asl Milano 3 al fine di favorire il reinserimento sociale dei detenuti (consolidamento laboratorio di falegnameria, avvio laboratorio di copisteria, sperimentazione housing sociale, spazio appartamento presso Cascina Bastoni);
- Dare attuazione al "Progetto Artemide" ammesso a finanziamento nell'ambito delle azioni finalizzate a prevenire e contrastare la violenza di genere promosse dal Dipartimento per le Pari Opportunità della Presidenza del Consiglio dei Ministri;
- Sperimentare la realizzazione del progetto "Senza fissa dimora" in collaborazione con la Croce Rossa Italiana per fornire aiuto e distribuire beni di prima necessità a persone senza fissa dimora;
- Riproporre e consolidare il servizio mensa presso il Centro Polifunzionale per Adulti di Via Raiberti;
- Realizzare interventi per contrastare i rischi da "Emergenza Freddo" a favore di persone senza fissa dimora.

## **Progetto 18C: SERVIZI PER ANZIANI, SUSSIDI E CONTRIBUTI, INIZIATIVE DIVERSE**

### **Ambito delle attività a carattere consolidato**

Sono state assicurate le attività di natura ordinaria e continuativa come da programma tra cui in particolare:

#### **Ambito anziani**

Interventi e azioni finalizzate a sostenere la permanenza a domicilio delle persone anziane in condizione di fragilità e con limitata autosufficienza attraverso:

- Servizi di assistenza domiciliare;
- Servizio pasti a domicilio;
- Buono sociale per il sostegno alla domiciliarità;
- Buono per soggiorni di sollievo;
- Voucher per agevolare la frequenza dei diurni integrati/Alzheimer;
- Teleassistenza;

Inoltre:

- Interventi per sostenere economicamente l'accoglienza in strutture sanitarie assistenziali per persone che non possono essere assistite appropriatamente presso il proprio domicilio;
- Gestione in collaborazione con soggetti del terzo settore e dell'associazionismo/promozione sociale dei Centri di aggregazione per anziani (San Rocco, Cantalupo, Sorriso di Via Raiberti);
- Manifestazione "Estate in Città" presso il Centro Sportivo Ambrosini;
- Iniziative per contrastare i rischi da "Emergenza caldo" a favore di persone anziane fragili.

#### **Ambito assistenza economica**

Erogazione di misure di contrasto alle povertà, prevenzione del rischio di emarginazione sociale, sostegno economico temporaneo finalizzato a favorire, attraverso l'accompagnamento nei percorsi di reinserimento sociale, il recupero e l'evoluzione positiva delle capacità personali.

Destinatari degli interventi di assistenza economica sono prioritariamente le persone e le famiglie che si trovano in uno stato di bisogno determinato da condizioni di povertà, in carenza od assenza di reti familiari o solidaristiche, tra cui in particolare: anziani, anziani fragili/non autosufficienti, disabili esclusi da altri percorsi assistenziali o di integrazione

sociale e lavorativa, adulti con modalità di vita marginali/assenza di dimora stabile, nuclei familiari/genitori soli con figli minori in condizione di grave precarietà economica.

#### **Sostegno al volontariato sociale e promozione di iniziative di solidarietà**

- Sostegno all'operatività delle realtà di volontariato e promozione sociale, anche mediante l'erogazione di contributi economici per specifiche iniziative di carattere solidaristico in ambito socio-assistenziale, educativo, aggregativo;
- Realizzazione di forme di raccordo tra Amministrazione Comunale e realtà del Terzo e Quarto Settore al fine di promuovere concretamente la sussidiarietà orizzontale per la realizzazione di un sistema di welfare locale.

#### **Ambito innovazione e sviluppo**

Si è operato per:

- Completare la sperimentazione del Progetto Custode Sociale: servizio di "prossimità" a sostegno della domiciliarità, della socialità e della sicurezza nei 5 quartieri della città presso gli insediamenti abitativi ALER che presentano una maggiore densità di popolazione anziana; è stato altresì avviato il percorso di estensione del servizio ad alcuni insediamenti abitativi comunali;
- Consolidare l'erogazione dei titoli sociali in coerenza con le più recenti indicazioni regionali e dare attuazione alle progettualità di cui alla DGR 8243/2008 "Realizzazione di interventi a favore delle famiglie" (Fondo per la non autosufficienza);
- Portare a termine il percorso di riordino del sistema dei regolamenti per l'erogazione di sussidi ed interventi economici, e forme di partecipazione ai costi;
- Proseguire lo sviluppo delle iniziative volte a migliorare la comunicazione sociale al fine di consentire al cittadino di conoscere l'offerta dei servizi promossi dall'Assessorato;
- Attivare percorsi specifici nell'ambito dei finanziamenti delle politiche comunitarie in un'ottica di intervento di partnership territoriali sulla nuova Provincia di Monza e Brianza;
- Perseguire le nuove opportunità di finanziamento afferenti all'area dei servizi alla persona.

## RELAZIONE SULLO STATO DI ATTUAZIONE DEI PROGRAMMI DI BILANCIO 2009

### PROGRAMMA 19: EDILIZIA PUBBLICA

#### Progetto 19A: MANUTENZIONE STABILI ED IMPIANTI ALLOGGI COMUNALI

##### Premesse:

L'Ufficio Manutenzione Alloggi Comunali, si occupa della gestione della manutenzione edile ed impiantistica di tutti gli edifici ERP (edilizia Residenziale Pubblica) facenti parte del patrimonio immobiliare comunale gestendo interventi su 1427 alloggi comunali sparsi in diversi edifici su tutto il territorio comunale.

Nello specifico vengono eseguiti interventi di manutenzione straordinaria e manutenzione ordinaria sia localizzati (riferiti ai singoli alloggi) sia estesi se riferiti ad interi complessi residenziali.

Gli interventi di manutenzione ordinaria riguardano quelle opere e modifiche che si rendono di volta in volta necessarie per mantenere efficienti le strutture, i manufatti, gli impianti tecnologici, al fine di permetterne la funzionalità e l'uso da parte degli inquilini assegnatari

Alla manutenzione ordinaria delle strutture si provvede tramite ditte specializzate incaricate secondo le normative di legge

Gli interventi di manutenzione straordinaria sono relativi nella maggior parte dei casi ad interventi di riqualificazione o di adeguamento alle normative vigenti, quali: L. 46/90 (adeguamento impianti), L. 10/91 (contenimento energetico), L. 13/89, L.R. 6/89, DPR 24/7/96 n. 503 (abbattimento barriere architettoniche),

Detti interventi vengono predisposti attraverso progettazioni e Direzione dei Lavori interne o tramite incarichi a professionisti esterni e affidati tramite gare d'appalto.

Sino alla data del 15 Aprile 2009 l'Ufficio manutenzione Alloggi Comunali era dipendente dall'Assessorato Lavori Pubblici ed unito al Settore Manutenzione Edifici Comunali. A decorrere da tale data l'Ufficio Manutenzione Alloggi è stato inserito nel Settore Patrimonio con conseguente cambio delle figure politiche (Assessore all'Ambiente e Patrimonio) e figure Dirigenziali (Arch. Fabio M. Berti Dirigente Settore Patrimonio). Tuttavia solo dalla data del 18 Giugno 2009 l'Ufficio Manutenzione Alloggi ha potuto tornare effettivamente operativo riprendendo, per quanto possibile, il proseguimento dei programmi in corso sia relativamente alla definizione di quelli ancora in sospeso dal 2008 quali:

- Manutenzione Straordinaria ed adeguamento impiantistico case comunali di Via Giotto - 1° Lotto
- Manutenzione Straordinaria ed adeguamento impiantistico case comunali di Via Pisacane - 1° Lotto
- Manutenzione Straordinaria ed adeguamento impiantistico case comunali di Via Vespucci - 2° Lotto;

sia relativamente a quelli previsti per l'anno 2009 e di seguito elencati.

## Titolo 1 - SPESA CORRENTE

### **Cap.7020 - Prestazioni di servizi per manutenzione giardini**

Stanziamiento €. 34.833,00-=-

I lavori riguardanti la manutenzione ordinaria delle aree a verde (taglio erba, potatura piante e siepi) c/o le case comunali sono state eseguite come da programma seguendo le fasi vegetative stagionali. Sono in fase di esecuzione gli interventi previste per la stagione autunnale.

### **Cap.7030 - Manutenzione Alloggi e parti comuni Case Comunali**

Stanziamiento €. 100.000,00-=-

I lavori, consistenti nell'esecuzione di opere di manutenzione (ripristini murari, imbiancature ecc) delle parti comuni delle case comunali sono state correttamente ed adeguatamente programmati. Tuttavia non si è potuto dare ancora corso all'esecuzione degli stessi a causa del mancato reperimento dei finanziamenti (Oneri di Urbanizzazione e/o Alienazioni).

### **Cap.7031 - Manutenzione stabili opere da capomastro falegname vetraio fabbro imbianchino**

Stanziamiento €. 220.000,00-=-

I lavori, consistenti nell'esecuzione di opere di manutenzione (ripristini murari, imbiancature ecc) delle parti comuni delle case comunali sono state correttamente ed adeguatamente programmati. Tuttavia non si è potuto dare ancora corso all'esecuzione degli stessi a causa del mancato reperimento dei finanziamenti (Oneri di Urbanizzazione e/o Alienazioni).

### **Cap.7032 - Manutenzione impianti opere da elettricista idraulico e ascensorista**

Stanziamiento €. 175.000,00-=-

I lavori, consistenti nell'esecuzione di opere di manutenzione (ripristini murari, imbiancature ecc) delle parti comuni delle case comunali sono state correttamente ed adeguatamente programmati. Tuttavia non si è potuto dare ancora corso all'esecuzione degli stessi a causa del mancato reperimento dei finanziamenti (Oneri di Urbanizzazione e/o Alienazioni).

## Titolo 2 - INVESTIMENTI

### **Cap. 29202 - Interventi statici case comunali di Via Giotto.**

Stanziamiento €. 1.445.000,00-=-

A seguito del crollo della porzione di solaio al PT scala C è stata eseguita da Tecnico Strutturista appositamente incaricato con apposita perizia statica per la valutazione della consistenza attuale e elaborata un ipotesi di intervento di consolidamento per il quale è necessario sviluppare la progettazione esecutiva e procedere al reperimento del finanziamento.

### **Cap. 29204 - Case popolari di Via Villora - Abbattimento Barriere Architettoniche e realizzazione ascensore (circostrizione 4)**

Stanziamiento €. 190.000,00-=-

In fase di approvazione progetto definitivo per reperimento del finanziamento (Oneri di Urbanizzazione) in fase di stesura progettazione esecutiva.

**Cap. 33521 - Manutenzione Straordinaria case comunali**

Stanziamiento	€.	600.000,00=-
---------------	----	--------------

Sono stati programmati e progettati seguenti interventi i di Manutenzione Straordinaria case comunali:

- |  |                            |
|--|----------------------------|
| - <i>Adeguamento Igienico sanitario alloggio di Via Buonarroti 110</i>   | lavori eseguiti            |
| - <i>Interventi di manut. Straordinaria c/o case di Via Silva</i>  | lavori eseguiti            |
| - <i>Impianti Citofonici Via Bramante da Urbino 37</i>   | in corso di esecuzione     |
| - <i>Adeguamento Igienico sanitario alloggio di Via Giotto 12</i>  | in attesa di finanziamento |
| - <i>Sostituzione caldaiette c/o case comunali</i>   | in attesa di finanziamento |
| - <i>Rifacimento fognatura Via Villora 1/24</i>  | in attesa di finanziamento |
| - <i>Adeguamento igienico sanitario alloggi comunali</i>   | in attesa di finanziamento |
| - <i>Completamento sostituzione caldaie autonome c/o alloggi comunali di Via Mazzucotelli 2 e Via Bramante da Urbino 37b: Richiesto specifico finanziamento di €-300.000,00 con Variazione di Bilancio (Delib CC. n.36 del 22/06/09) per la sostituzione delle caldaie autonome non a rispondenti alla normativa vigente (</i> |                            |
| Approvato progetto esecutivo con delib. GC. n.   |                            |
| In fase di espletamento di una procedura negoziata, per l'esecuzione dei lavori entro il 15 Ottobre 2009 data prevista per l'attivazione degli impianti di riscaldamento.  |                            |

**Cap. 33590 - Manutenzione straordinaria ed adeguamento L.46/90 case comunali di via Stelvio 2° lotto**

Stanziamiento	€.	1.207.000,00=-
---------------	----	----------------

I lavori, che prevedono quali opere principali l'adeguamento impiantistico elettrico e di riscaldamento mediante il collegamento degli stabili C/D/E alla rete del Teleriscaldamento, il rifacimento delle coperture con l'eliminazione dell'amianto, il rifacimento delle facciate e la sostituzione dei serramenti esterni, sono in fase di esecuzione e verranno completati entro i termini previsti.

**Cap. 33640 - Manutenzione straordinaria ed adeguamento L.46/90 case comunali di via Pisacane - 2° lotto**

Stanziamiento attuale	€.	1.050.000,00=-
-----------------------	----	----------------

In fase di esecuzione la progettazione definitiva dell'intervento, con il quale si prevede di eseguire l'adeguamento impiantistico degli alloggi siti nelle scale F/G/H/I/L oltre alla realizzazione di opere edili per l'adeguamento igienico sanitario degli alloggi maggiormente fatiscenti ed alla revisione dei serramenti esterni di tutti gli alloggi. E' comunque necessario ri-integrare lo stanziamento attuale dell'importo di €150.000,00 prelevati con Variazione di Bilancio del 22 Giugno 2009 per il finanziamento di parte dei lavori di sostituzione delle caldaie degli stabili di via Mazzucotelli e Via Bramante da Urbino, riportando lo stanziamento all'importo previsto inizialmente di €. 1.200.000,00.=

**Cap. 33650 - Manutenzione straordinaria ed adeguamento L.46/90 case comunali di via Stelvio 2° lotto**

Stanziamiento attuale	€.	900.000,00=-
-----------------------	----	--------------

In fase di esecuzione la progettazione definitiva dell'intervento, con il quale si prevede di eseguire l'adeguamento impiantistico degli alloggi siti nelle scale D/E/F oltre alla realizzazione di opere edili per l'adeguamento igienico sanitario degli alloggi maggiormente fatiscenti ed alla revisione e/o sostituzione dei serramenti esterni di tutti gli alloggi. E' comunque necessario ri-integrare lo stanziamento attuale dell'importo di €150.000,00 prelevati con Variazione di Bilancio del 22 Giugno 2009 per il finanziamento di parte dei lavori di



sostituzione delle caldaie degli stabili di via Mazzucotelli e Via Bramante da Urbino, riportando lo stanziamento all'importo previsto inizialmente di €. 1.050.000,00.=

**Cap. 33650 - Manutenzione straordinaria ed adeguamento L.46/90 case comunali di via Giotto 2° lotto**

Stanziamento attuale	€. 1.500.000,00=-
----------------------	-------------------

Sospesa la progettazione definitiva dell'intervento, con il quale si prevedeva di completare l'adeguamento impiantistico dell'intero stabile, a seguito del crollo della porzione di solaio al PT scala C per dare priorità all'intervento di Consolidamento statico dell'edificio.

## RELAZIONE SULLO STATO DI ATTUAZIONE DEI PROGRAMMI DI BILANCIO 2009

### PROGRAMMA 20: PROTEZIONE CIVILE

#### Progetto 20A: PROTEZIONE CIVILE

##### 3.4.1 - Descrizione del programma

Funzionamento del Servizio Protezione Civile

##### 3-4-2 - Motivazione delle scelte

L'Ufficio Protezione Civile ha impostato il proprio lavoro sulla base di quanto contenuto nel regolamento comunale di Protezione Civile, il quale prevede due livelli di impegno della struttura: un primo livello che interessa l'ambito specificatamente comunale (1), ed un secondo livello che interessa il ruolo di riferimento del Comune di Monza rispetto alle altre realtà di Protezione Civile (pubbliche o di volontariato) dei territori circoscrivibili (2).

1) La necessità di rispondere in primo luogo alle esigenze connesse con le problematiche di Protezione Civile di livello comunale impone di porre in essere specifiche attività di studio dei vari fattori di rischio a cui è soggetto il territorio cittadino, elaborando idonei scenari a cui far corrispondere da una parte la pianificazione delle fasi di gestione delle emergenze, mentre dall'altra lo sviluppo di attività di previsione e prevenzione (sia strutturale che non strutturale) dei rischi evidenti. Di particolare rilievo, vista la specificità del Comune di Monza in proposito, risulta la necessità di affrontare le problematiche di sicurezza delle grandi manifestazioni culturali, sportive e ricreative svolgendo l'analisi tecnica delle problematiche di sicurezza connesse con la realizzazione di tali manifestazioni, provvedendo ad impartire le conseguenti prescrizioni tecniche e verificando in situ gli standards qualitativi offerti al pubblico ed alla popolazione, anche quella non direttamente coinvolta dalla manifestazione.

Purtroppo la decisione dell'Ufficio Licenze di non invitare più l'Ufficio Protezione Civile dall'attività della Commissione Comunale di Vigilanza impedisce di fatto di ottenere le necessarie sinergie e, conseguentemente, determina notevoli difficoltà nella organizzazione e nella successiva erogazione del servizio, con una sostanziale diminuzione dell'efficacia e dell'efficienza della stessa.

In conseguenza al consolidarsi del ruolo operativo del Gruppo Comunale Volontari di Protezione Civile, si è data particolare importanza alle attività formative ed addestrative finalizzate sia alla risposta rapida che alla gestione di eventi straordinari anche al di fuori del territorio comunale, indirizzando gli investimenti prioritariamente verso la prima tipologia di intervento. Nel corso dei primi 6 mesi dell'anno in corso sono state svolte circa 5.000 ore di addestramento e formazione.

Nei primi mesi dell'anno sono state sottoscritte con le Organizzazioni di Volontariato di Protezione Civile presenti sul territorio comunale apposite convenzioni che hanno portato, tra l'altro, ad una standardizzazione sia dei servizi che delle attrezzature.

Nel corso del 2009 è inoltre proseguita l'attività di costituzione di un apposito gruppo di volontari specializzati nella ricerca di persone scomparse su superficie e su macerie; il percorso di certificazione delle unità cinofile da soccorso impone una prima fase di start-up del progetto ed una fase di consolidamento e di prosecuzione nel tempo del servizio.

2) Per quanto relativo invece al livello intercomunale dell'attività del Servizio, l'insediamento della nuova Provincia di Monza e Brianza, impone un momentaneo rallentamento delle attività sebbene l'emergenza legata al terremoto dell'Abruzzo abbia visto l'Ufficio Protezione Civile del Comune di Monza in veste di collaboratore con le strutture di coordinamento superiore (si è collaborato alla gestione di uno dei turni di competenza al campo di Monticchio 2) e di coordinatore delle varie attività svolte (in particolare dagli Ingegneri dell'Ordine di Monza e Brianza).

### 3.4.3 - Stato di attuazione dei programmi

#### 3.4.3.1 - Investimento

A seguito dell'erogazione del contributo regionale, è in corso l'acquisto di un mezzo fuoristrada allestito per il pronto intervento in grado di consentire da una parte la possibilità di spostamenti rapidi su lunghi tragitti (squadra scout), e dall'altra una certa operatività in occasione di emergenze.

A causa della mancanza di fondi specifici a bilancio non si è provveduto all'acquisto di un mezzo di trasporto per le unità cinofile da utilizzarsi sia in emergenza, che per attività addestrative.

#### 3.4.3.2 - Erogazione di servizi di consumo

In conformità con quanto previsto dal Regolamento Comunale di Protezione Civile l'Ufficio Protezione Civile nel corso del presente anno ha svolto le seguenti attività:

- studio e conseguente contenimento dei rischi attuali, con particolare riferimento ai rischi:
  - da esondazione del fiume Lambro attraverso uno studio idraulico con modello bidimensionale di verifica della funzionalità delle barriere temporanee allestite in occasione di eventi alluvionali;
  - da trasporto di sostanze pericolose attraverso l'implementazione di una apposita convenzione con il Volontariato di Protezione Civile volta all'identificazione delle fonti di pericolo;
  - da fenomeni meteo eccezionali attraverso la partecipazione a specifici progetti di sviluppo (STAF, CESI.SIRF) ed attraverso l'implementazione di un sistema di monitoraggio ambientale allestito presso la Centrale Operativa della Polizia Locale;
  - connessi con le manifestazioni sportive, ricreative, culturali e religiose attraverso le attività di valutazione preventiva e di gestione diretta delle problematiche afferenti all'ambito della sicurezza della manifestazione;
  - connessi con l'utilizzo del Parco di Monza attraverso le attività di presidio estivo e di prevenzione dei rischi svolte in particolare nel periodo invernale;
- stipula di convenzioni con enti pubblici (quali università, ARPA Lombardia, VVF, S.S.U.Em. 118 ecc.) e/o collaborazioni professionali ad elevato contenuto tecnico (vedi rischio idraulico);
- coordinamento delle attività di previsione e prevenzione dei rischi con gli altri uffici comunali attraverso la scrittura di apposite procedure operative ad esempio per la gestione dei rischi naturali;
- strutturazione e svolgimento di una esercitazione sul rischio idraulico (effettuata il 19 aprile) con il coinvolgimento della popolazione in coordinamento con gli altri enti appartenenti al Servizio Comunale di Protezione Civile;
- elaborazione e realizzazione di appositi strumenti informativi per la popolazione in relazione i rischi presenti sul territorio ed alle misure di difesa degli stessi, oltre al costante mantenimento delle relazioni informative con i competenti organi nazionali, regionali e provinciali;
- organizzazione operativa delle attività di soccorso alla popolazione effettuata sia sul territorio comunale (ad es. emergenza neve del 6 gennaio, esondazione del Lambro del 28 aprile) che sullo scenario determinato dalla scossa sismica del 6 aprile nell'area dell'Aquila (svolte oltre 2000 ore di servizio);
- organizzazione e gestione del Gruppo Comunale di Volontariato di Protezione Civile;
- coordinamento delle attività, della formazione, dell'addestramento e dell'esercitazione degli operatori volontari appartenenti al sistema di protezione civile comunale e sovracomunale;
- verifica costante dei corretti standards operativi e di sicurezza durante le manifestazioni che si effettuano all'interno del Comune di Monza avendo effettuato, nei primi mesi dell'anno circa 2500 ore di servizio operativo in occasione delle principali manifestazioni (10K, Gods Of Metal, Fuochi pirotecnici di S. Giovanni, Concerti in Villa Reale ecc.);
- informazione costante della popolazione circa i possibili rischi presenti sul territorio e su come affrontare le possibili emergenze accadenti sul territorio comunale anche attraverso incontri specifici con cittadini che ne hanno fatto richiesta (ed es. i condomini del palazzo di Via Aliprandi, 1).

#### **3.4.4 - Risorse umane da impiegare**

In sintonia con le attività comprese nella descrizione del programma, le risorse umane sono quelle associate ai servizi nella pianta organica.

#### **3.4.5 - Risorse strumentali da utilizzare**

Sono state utilizzate le attrezzature in dotazione al servizio secondo quanto definito nel Piano Esecutivo di Gestione di ciascun anno

#### **3.4.6 - Coerenza con il piano/i regionale/i di settore**

Non richiesta.

## RELAZIONE SULLO STATO DI ATTUAZIONE DEI PROGRAMMI DI BILANCIO 2009

### PROGRAMMA 21: ECOLOGIA ED AMBIENTE

#### Progetto 21A: GESTIONE SERVIZI DI IGIENE URBANA

E' di competenza dell'ufficio di igiene urbana la gestione completa del servizio di pulizia , raccolta , trasporto e smaltimento dei R.S.U. attraverso quelle attività già consolidate negli anni precedenti .

Il controllo del servizio esternamente è rimasto in capo al Consorzio Brianza fino al 31.12.2011 , Consorzio che relaziona trimestralmente attraverso i report che evidenziano la qualità del servizio e la qualità dei rifiuti raccolti .

Continua l'attività di gestione del servizio di raccolta dei veicoli abbandonati , la manutenzione e sostituzione dei cestini portarifiuti collocati sul territorio, il potenziamento e incentivazione della raccolta differenziata

Poiché il 30 settembre scade la proroga del servizio di raccolta e pulizia dei rifiuti solidi urbani si è proceduto ad espletare gara europea ed è in corso la fase di aggiudicazione definitiva al nuovo concessionario dei servizi di igiene urbana per i prossimi 9 anni (€ 127.284.300,00 + .I.V.A.)

Con Determinazione Dirigenziale n 629/2009 si è provveduto ad affidare l'incarico di direttore tecnico della piattaforma comunale per la raccolta differenziata per l'anno 2009.

Con autorizzazione Dirigenziale provinciale n° 74 R.G. n° 2835 del 20.02.2009 è stato autorizzato il "Rinnovo autorizzazione alla realizzazione e gestione della piattaforma comunale per la raccolta differenziata dei rifiuti solidi urbani sita in Comune di Monza, Via Delle Industrie. Titolare il Comune di Monza.

Si è provveduto durante il mese di marzo alla distribuzione dei sacchi per la raccolta differenziata a tutte le famiglie monzesi prevedendo un'integrazione rispetto a quanto previsto da capitolato.

Si è provveduto alla pulizia straordinaria delle seguenti vie: via rosmini, sicilia, pompeo, ercolano, tanaro, montanari, D'Assisi, Offelera, Lorenzetti, Elvezia, Casanova, Della Birona, Beato Angelico, Buonarroti, Masaniello, Botticelli, Sardegna, Largo Trasimeno, Tevere, Borgazzi, Csati, Della Fortuna, area patrimoniale di Via Silva

Si è provveduto all'impegno di spesa per gli smaltimenti dei rifiuti raccolti nel territorio del Comune di Monza (primi quattro bimestri) e di quelli conferiti presso la Piattaforma ecologica comunale.

Tutti gli interventi sono stati conclusi e/o sono in corso di conclusione:

- Intervento 1090503 "Spese per trasporto e smaltimento rifiuti solidi urbani " :in corso
- Intervento 1090503 "Spese per servizio igiene ambientale " : in corso
- Intervento 1090503 " Smaltimento autovetture rinvenute sul suolo pubblico" : in corso
- Intervento 1090503 " Contributo al Consorzio Brianza Milanese" : in corso

## **Progetto 21B: GESTIONE AREE DESTINATE A VERDE PUBBLICO**

Sono di competenza dell'ufficio Verde e Giardini tutti gli interventi di manutenzione ordinaria e straordinaria delle aree destinate a verde pubblico distribuite sull'intero territorio comunale.

La manutenzione ordinaria del verde pubblico attraverso operazioni di tutela, conservazione del decoro e delle condizioni di sicurezza degli spazi verdi e delle loro attrezzature, è garantita dalla presenza dello strumento del "Global Service" (appalto globale dei servizi), attraverso il quale l'Ufficio Verde e Giardini è in grado di gestire tutti gli interventi necessari a soddisfare le richieste degli utenti.

Tutti gli interventi di manutenzione ordinaria sono stati conclusi e/o in corso di conclusione:

- Manutenzione verde e giardini servizio asili nido.
- Acquisti per riparazioni di attrezzature e arredi - verde pubblico e aree cani.
- Incarichi professionali per Ufficio Giardini.
- Interventi di manutenzione ordinaria del verde cittadino.

Riguardo le spese d'investimento si preferisce entrare nel dettaglio :

### **In fase di attuazione nel 2009 con impegno riferito al Bilancio 2007/2008:**

- (Intervento 2090601 ) "Manutenzione straordinaria delle aree a verde cittadino "lotto II: lavori conclusi
- Intervento 2090601 ) "Manutenzione straordinaria delle aree a verde cittadino" lotto III:esecutivo in corso
- Intervento 2090601 "Riquilificazione del patrimonio arboreo esistente nel Comune di Monza" (): lavori conclusi
- Intervento 2090601"Realizzazione di un nuovo giardino di quartiere unificando le due aree verdi di via Solone e via Boezio": lavori conclusi
- Intervento 2090601:"Opere di completamento piazzola ecologica": lavori conclusi
- Intervento 2090601:"Realizzazione parco del Villoresi I° lotto : lavori in corso
- Intervento 2090601: "Sistemazione delle aree a verde delle vie Cavallotti-Gramsci-Pavoni":i: lavori in corso
- Intervento 2090601: "Manutenzione straordinaria giardino Rota/Rovetta": lavori conclusi
- Intervento 2090601 "Riquilificazione area a verde via -visconti-grassi": lavori conclusi
- Intervento 2090601"Riquilificazione scuola materna Ferrari": lavori in fase di conclusione
- Intervento 2090601 "Monitoraggio e cura platani sul terreno comunale- 2° lotto": lavori conclusi
- Intervento 2090601" bonifiche aree ed interventi di pulizia rifiuti straordinari " : lavori conclusi
- Intervento 2090601"Ripristino funzionale e integrazione impianti di irrigazione 1° lotto " : lavori in corso

### **Stato di attuazione nel 2009 con impegno riferito al Bilancio 2009:**

- Intervento 2090601 " Rimboschimenti villoresi ", " Riquilificazione area Montagnone", " Riquilificazione Boschetti reali": progettazione ferma
- Intervento 2090601 "Realizzazione nuovo giardino pubblico don Rigamonti": ferma l'integrazione della progettazione per assenza di finanziamento
- Intervento 2090601: "Area cani in zona triante" : in corso l'identificazione dell'area
- Intervento 2090601 " Manutenzione straordinaria di via Donatori di sangue" ; progettazione conclusa

- Intervento 2090601 “ Realizzazione area cintata verde via Sorteni “ : in corso la progettazione
- Intervento 2090601 “Manutenzione straordinaria delle aree a verde, arredi , attrezzature ed impianti già esistenti lotto IV ”:in corso di progettazione
- Intervento 2090601 “ Riqualficazione area a verde con attrezzature ludiche e area cani via Ramazzotti angolo brianza” : progetto definitivo concluso
- Intervento 2090601” Realizzazione parco del Villoresi” : in attesa di acquisizione delle aree
- Intervento 2090601” Realizzazione di nuovo giardino in via silva” : progetto definitivo concluso
- Intervento 2090605 “ Acquisto arredi giardini pubblici ( circ. 2) “ : valutazione interventi e preventivi .
- Intervento 2090605 “ Acquisto arredi giardini pubblici( circ.3) “ : valutazione interventi e preventivi .
- Intervento 2090605 “ Acquisto arredi giardini pubblici( circ.5) “ : valutazione interventi e preventivi
- Intervento 2090605 “acquisto e posa arredi e attrezzature verde pubblico ” : valutazione interventi e preventivi
- Intervento 2090601” Giardini pubblici di via S. Rocco valutazione interventi e preventivi “
- Intervento 2090601” Riqualficazione aree a verde ( Circ. 4) “: progettazione in corso .

## **Progetto 21C: INTERVENTI IN MATERIA AMBIENTALE**

Nel corso del 2009 l’Ufficio Ambiente sta proseguendo con successo la maggior parte degli obiettivi individuati in sede di predisposizione del Bilancio di Previsione.

Sono infatti in corso di attuazione, senza particolari scostamenti delle previsioni economiche iniziali e con le modalità indicate nella “Relazione Previsionale e Programmatica” le seguenti azioni in materia ambientale:

### **Agenda 21 intercomunale “Amica Brianza”**

Intervento 1090603 - “Educazione ambientale e controllo impianti termici”

Dal 16 al 25 gennaio 2009 si è svolta presso lo spazio espositivo dell’Arengario “RiMostra”, mostra dedicata al ciclo di vita e al riciclo di oggetti di uso quotidiano, aperta al pubblico ed in particolare alle scuole per le quali sono state organizzate visite guidate gratuite.

E’ stato organizzato presso alcuni Comuni del gruppo un ciclo di incontri dal titolo “Efficienza energetica? lo ci riESCO”, rivolto in particolare agli amministratori di condominio e dedicato all’efficienza energetica degli impianti condominiali e all’illustrazione del ruolo e delle attività delle ESCO (Energy Service Company). A Monza il convegno si è svolto il 20 marzo.

Il progetto di Agenda 21 ha previsto inoltre la redazione, stampa e distribuzione di un vademecum sull’efficienza energetica e sulle ESCO.

Nell’ambito del progetto di Adiconsum “Il Girasole si muove” di educazione ambientale sull’efficienza energetica finanziato da Fondazione Cariplo i 18-19-20 Marzo 2009 sono stati realizzati degli incontri di formazione per le imprese su ecoinnovazione ed ecodesign c/o la Camera di Commercio di Monza e Brianza.

E’ stato attivato lo sportello on line sul sito [www.amicabrianza.it](http://www.amicabrianza.it) sui bandi di innovazione per la sostenibilità.

Nell’ambito della giornata del Verde pulito 2009 del 14/06/2009 è stata realizzata la Ciclofficina per la autoriparazione e/o messa a punto della propria bicicletta.

### **Interventi di disinfestazione:**

Intervento 1090603 - “Spese per derattizzazione e demuscazione disinfestazione suolo pubblico servizio ecologia”

Al 31.07.2009 sono stati effettuati n. 43 interventi su chiamata ed i seguenti interventi programmati su tutto il territorio comunale: n. 2 derattizzazioni (aprile e luglio), n. 1

demuscazione(luglio), n. 4 trattamenti antilarvali nelle tombinature di tutta la città (maggio, giugno, inizio e fine luglio). E' stata predisposta e pubblicizzata l'ordinanza relativa alla prevenzione dalla zanzara tigre e relativo volantino. Si è proceduto, inoltre, ad un attento monitoraggio attraverso campionamenti random di caditoie trattate e al posizionamento di trappole per il controllo dell'infestazione di zanzare. In data 23/04/09 si è svolto presso l'Urban Center un incontro pubblico con la cittadinanza per la prevenzione della diffusione della zanzara tigre. Si è provveduto all'acquisto e distribuzione ai cittadini e ai gestori di orti comunali di 5.000 pastiglie e 36,28 kg di Bacillus thuringensis (prodotto biologico antilarvale). Con determinazione 1042 del 27/04/09 è stato affidato il servizio per il contenimento delle zanzare per gli anni 2009 e 2010 (€ 48.231,59 + I.V.A.) che prevede l'esecuzione dei seguenti servizi: - trattamenti larvicidi per controllo zanzare in tombinature pubbliche; - trattamenti adulcidi per controllo zanzare su aree pubbliche cittadine.

### **Rimozione graffiti**

Intervento 1090603 - "Interventi igienico-sanitari"

Al 31.07.2009 sono stati effettuati interventi di rimozione graffiti presso i seguenti siti: muro recinzione Parco di Monza via Lecco, il Ponte dei Leoni in via Vittorio Emanuele, muro recinzione Villa Reale via Boccaccio, ingresso pedonale retro porticina del Parco di Monza via Boccaccio, il muro recinzione ingresso Hokey via Boccaccio, cabina Enel via Carlo Rota, muro recinzione Croce Rossa via Piave, muro perimetro Palazzo del Tribunale piazza Garibaldi, muri in Piazza Domo, muro recinzione via De Leyva, N.E.I. via Enrico da Monza, muri e marciapiedi in via Cederna, androne banca e marciapiede via Cavallotti, Biblioteca civica via Reginaldo Giuliani, ingresso laterale Cimitero Urbano via Ugo Foscolo, muro Vicolo dei Mulini, basamento statua piazza Citterio, ingresso pubblico Palazzo Comunale piazza Trento e Trieste

### **N.A.O. Diritti degli animali**

Intervento 1090603 - "Attività per la tutela degli animali"

Nell'ambito della Convenzione approvata con Deliberazione di G.C. n° 542 del 25/07/08 tra il Comune di Monza e le Associazioni Animaliste E.N.P.A. e La Collina dei Conigli per la conduzione e gestione dell'Ufficio Diritti degli Animali per il periodo 01/06/2008-31/05/2009 durante il 2009 sono proseguite le attività a tutela dei diritti degli animali.

Con Deliberazione di G.C. n° 551 del 03/07/09 è stata approvata la convenzione tra il Comune di Monza e le Associazioni Animaliste E.N.P.A. e La Collina dei Conigli riguardante la conduzione e gestione dell'Ufficio Diritti degli Animali per il periodo 01/06/2009-31/05/2010.

Con Deliberazione di G.C. n° 950 del 30/12/08 è stata approvata la convenzione con ENPA Sezione di Monza e Brianza per la gestione del canile intercomunale e lo svolgimento delle attività di prevenzione sul territorio dei comuni associati (Biassono, Brugherio, Lissone, Macherio, Severo, Sovico, Vedano al Lambro, Villasanta, Muggiò) per il periodo 01/01/2009-30/04/2010.

### **Organizzare campagne di rilevamento dell'inquinamento atmosferico**

Intervento 1090603 - "Monitoraggio della situazione ambientale e definizione studi da effettuarsi tramite professionisti esterni"

E' stata realizzata in collaborazione con A.R.P.A.-dip.to di Monza una campagna di monitoraggio della qualità dell'aria utilizzando una centralina mobile posizionata in Via Monte Santo 2 dal 11/05/09 al 09/06/09. Sono stati monitorati gli inquinanti classici (NOX, CO, O3 PM10) e gli IPA (Idrocarburi policiclici aromatici).

### **Guardie ecologiche volontarie**

Intervento 1090602 - "Acquisto beni per guardie ecologiche volontarie"

Intervento 1090603 - "Spese per guardie ecologiche volontarie"

Nel periodo gennaio 2009 - luglio 2009 le GEV hanno svolto 180 servizi su tutto il territorio comunale (parco di Monza compreso)



Nell'ambito degli interventi di prevenzione per la diffusione della zanzara tigre alcune GEV hanno svolto servizi presso gli orti informando e distribuendo ai cittadini materiale e campioni di un prodotto larvicida biologico.

#### **N.A.O. Controllo impianti termici**

Intervento 1090603 - "Spese per controllo centrali termiche"

Come stabilito dalla DGR 8355/08 l'Amministrazione comunale, in quanto Ente verificatore, (comune con popolazione Sup. a 40.000 abitanti ) ha provveduto alla esecuzione della campagna di controllo degli impianti termici esistenti all'interno del proprio territorio comunale - potenza superiore e inferiore a 35 KW.

La stagione termica 2008/2009 terminerà il 31 luglio 2009.

Per questo adempimento, attraverso apposite gara d'appalto , sono stati individuati il gestore del servizio ed i verificatori incaricati delle ispezioni dirette.

In particolare l'esecuzione della campagna ha comportato l'esecuzione di : n° 3.850 VERIFICHE DIRETTE SUGLI IMPIANTI.

In conseguenza delle verifiche, analizzati i rapporti di ispezione, sono stati emessi i seguenti provvedimenti Tecnico/amministrativi:

ORDINANZE RELATIVE AD IMPIANTI PERICOLOSI: n° 115

INVITI ALLA MESSA A NORMA DEGLI IMPIANTI: n° 715

Con D.G. n° 318/2009 è stato approvato l'avvio delle campagne di dichiarazione di avvenuta manutenzione degli impianti termici di potenza inferiore e superiore a 35 kW per le stagioni termiche 2009/2010 e 2010/2011

Per le stagioni termiche 2009/2010 e 2010/2011 si è provveduto a redigere il Capitolato d'appalto per le ispezioni dirette sugli impianti termici (base di gara pari a € 110.250,00 + I.V.A.) e il Capitolato d'appalto per il servizio di controllo degli impianti termici (base di gara pari a € 145.260,00 + I.V.A.) ed è stata approvata la relativa determina a contrarre (Determinazione Dirigenziale n. 1081 del 30/04/2009).

#### **Educare gli studenti attraverso l'attivazione di laboratori pratici, sostenere e organizzare iniziative in campo ambientale**

Intervento 1090603 - "Educazione ambientale e controllo impianti termici"

Sono terminati i laboratori per l'anno scolastico 2008/2009. Il programma ha riguardato i seguenti temi: rifiuti, consumi consapevoli, tutela degli animali, Kyoto e i cambiamenti climatici, luoghi e paesaggi, l'attività delle Guardie Ecologiche Volontarie per un totale di 100 classi. Per l'anno scolastico 2009/2010 si sta procedendo alla stesura del nuovo programma di educazione ambientale da proporre a tutti i plessi scolastici comunali.

Si è partecipato, in qualità di Centro di riferimento per l'educazione ambientale della Regione Lombardia, all'iniziativa regionale Expo Scuola ambiente che si è tenuta presso il Parco di Monza dal 13 al 20 Maggio 2009 attraverso l'allestimento di uno stand, l'esibizione dei lavori prodotte dalle scuole e lo svolgimento da parte delle Guardie Ecologiche Volontarie di attività didattiche per i bambini

E' stato fornito un contributo a sostegno dell'iniziativa "Bimbinbici 2009" di Monza in bici e "Festa di Primavera" del Gruppo Spontaneo Libertà.

Il 14/06/2009 è stata realizzata la Giornata del Verde Pulito 2009 presso i giardini comunali di Via Collodi con la partecipazione delle Guardie Ecologiche Volontarie del Comune di Monza e di E.N.P.A. -Monza.

## RELAZIONE SULLO STATO DI ATTUAZIONE DEI PROGRAMMI DI BILANCIO 2009

### PROGRAMMA 22: GESTIONE CIMITERIALE

#### Progetto 22A: GESTIONE CIMITERIALE

L'ufficio manutenzione spazi cimiteriali è preposto ai seguenti compiti:

- progettazione, direzione lavori, contabilizzazione e liquidazione dei lavori di manutenzione, ordinaria e straordinaria di stabili, strutture ed impianti dei due cimiteri cittadini, Urbano e di S.Fruttuoso;
- progettazione, direzione lavori, contabilizzazione e liquidazione dell'appalto dei servizi di igiene ambientale comprendente l'esecuzione delle operazioni cimiteriali, quali inumazioni, tumulazioni, esumazioni, estumulazioni, funzionamento della camera mortuaria, pulizia, ecc.;
- progettazione, direzione lavori, contabilizzazione e liquidazione delle opere relative alla formazione dei nuovi campi di sepoltura;

Scopo delle manutenzioni è quello di porre rimedio ai fenomeni di degrado e usura delle strutture cimiteriali, nonché intervenire in conseguenza di eventi accidentali ed imprevedibili, in particolare il patrimonio da curare consiste in:

manufatti edilizi: fabbricato loculi "monumentale" di volumetria di ca. mc 14.500, n° 4 fabbricati guardiole, ml 2.200 ca. di muro di recinzione, n° 14 colombari in trincea, n° 4 colombari fuori terra, n° 5 colombari lungo il muro di cinta, n° 81 campi di sepoltura, n° 1 ossario comune, area di cantiere in uso all'impresa appaltatrice dei servizi cimiteriali, n° 8 cancelli carrai in ferro;

opere stradali: mq 9.500 ca. di viali pavimentati in conglomerato bituminoso, mq 4.000 ca. in macadam, ml 20.000 di cordature;

verde pubblico: n° 1.950 ca. alberi, mq 39.600 ca. di aree erbose mantenute a prato e mq 3.100 ca. di aiuole con fioriture stagionali

impianti tecnologici: impianto di illuminazione votiva costituito da 23.000 ca. utenze alimentate in bassa tensione in fase di dismissione in quanto è prevista la sostituzione con un impianto a fibre ottiche, impianto di illuminazione pubblica, impianto di irrigazione con circa 260 irrigatori, impianto di distribuzione dell'acqua potabile con circa 50 fontanelle, impianti di riscaldamento delle 4 guardiole, impianto di raffrescamento della camera mortuaria, impianto dell'anemometro e relativo sistema di allarme, impianto antifurto, montascale presso il "TRN", ascensore presso il "TRP".

I servizi di igiene ambientale garantiscono l'espletamento dei servizi cimiteriali obbligatori per legge, in particolare:

sepoltura delle salme, esumazione e traslazione dei resti mortali, tumulazione dei resti, conduzione dell'ossario comune; inoltre occorre garantire il servizio autoptico e necroscopico consistente in: conservazione delle salme a disposizione dell'autorità giudiziaria, funzionamento della camera mortuaria.

La realizzazione dei nuovi campi di sepoltura è essenziale per garantire una congrua disponibilità di posti di sepoltura.

Per adempiere a quanto sopra descritto, nell'anno 2009, sono stati eseguiti i seguenti interventi:

#### SERVIZI CIMITERIALI E MANUTENZIONE ORDINARIA NEI CIMITERI COMUNALI

Appalto dei servizi cimiteriali e di manutenzione nei cimiteri comunali per il periodo dal 01/05/2007 al 31/12/2009 - In corso di esecuzione

## ACQUISTO BENI DI CONSUMO

Fornitura di fioriture stagionali

## MANUTENZIONE ORDINARIA STABILI E IMPIANTI TECNOLOGICI

- Interventi di manutenzione ordinaria annuale celle frigo presso la camera mortuaria - Cimitero Urbano - cod. SIOPE 1311;
- Interventi di avviamento e manutenzione del raffrescamento aria presso la camera mortuaria e degli impianti di produzione calore presso le guardiole nei cimiteri comunali - cod. SIOPE 1311;
- Manutenzione ordinaria annuale dell'impianto di illuminazione votiva nei cimiteri comunali - cod. SIOPE 1311;
- Manutenzione ordinaria annuale agli impianti di sicurezza antintrusione ed anemometro/allarme vento pericoloso - Cimitero Urbano - cod. SIOPE 1311;
- Manutenzione ordinaria annuale all'impianto montafereetri - Cimitero San Fruttuoso - cod. SIOPE 1311.

## MANUTENZIONE STRAORDINARIA E NUOVE REALIZZAZIONI

- Manutenzione straordinaria colombari in trincea 2° lotto nel Cimitero urbano (lavori realizzati);
- Manutenzione straordinaria cappelle muro di cinta lato est (in fase di approvazione progetto definitivo);
- Manutenzione straordinaria fontanelle (è già stata fatta la Det. Dir. di affidamento lavori e del relativo impegno di spesa e in attesa del visto contabile dell'ufficio ragioneria in quanto l'opera è finanziata con "alienazioni");
- Restauro corpo loculi monumentale parte interrata nel Cimitero Urbano (predisposto studio di fattibilità);
- Restauro e messa in sicurezza dei colombari monumentali (lavori in corso);
- Restauro generale dei colombari monumentali (non ancora predisposto nessun progetto);
- Lavori di realizzazione nuovo campo di sepoltura n. 88 presso Cimitero Urbano (lavori realizzati);
- Sistemazione aree soggette a fenomeni di cedimenti del terreno nel Cimitero urbano (predisposto studio di fattibilità);
- Costruzione nuovo muro di cinta per l' ampliamento del Cimitero urbano (in fase di progettazione definitiva ed esecutiva da parte del Professionista incaricato);
- Abbattimento delle barriere architettoniche presso i servizi igienici pubblici adiacenti ai locali custodia posti all'ingresso del Cimitero Urbano (lavori realizzati);
- Realizzazione nuovo campo n. 11 presso Cimitero di S. Fruttuoso (lavori realizzati);
- Bonifica area ex-cava: i due appalti principali ed i relativi lavori sono stati realizzati; è stato eseguito, come da indicazione degli Enti preposti, il nuovo piano di caratterizzazione dell'area al fine di monitorare i livelli degli agenti inquinanti; la bonifica conclusiva e messa in sicurezza dell'area verrà condotta all'interno del Projectfinancing in fase di progettazione;
- Concessione per l'installazione di un impianto votivo a led e fibra ottica nei Cimiteri comunali (in fase di gara);
- Realizzazione forno crematorio: in attesa di valutazione del progetto.

## RELAZIONE SULLO STATO DI ATTUAZIONE DEI PROGRAMMI DI BILANCIO 2009

### PROGRAMMA 23: EDILIZIA ED URBANISTICA

#### Progetto 23A: EDILIZIA E BENI AMBIENTALI

##### PARTE SPESA

##### Prestazioni di Servizi Settore Edilizia -

Lo stanziamento sarà parzialmente impegnato entro fine anno e successivamente liquidato.

##### Consulenze in materia giuridico-legale

Sono le consulenze presso professionisti legali esterni all'Amministrazione per supportare gli uffici e la Commissione edilizia di pareri per domande di permesso di costruire ovvero per particolari consulenze specialistiche. Si prevede di impegnare lo stanziamento entro fine anno stante il contenzioso legale in atto.

##### Spese di funzionamento della Commissione Edilizia. -

Rappresentano i gettoni di presenza per i Commissari. Lo stanziamento La restante parte verrà impegnata e liquidata successivamente tenuto conto delle necessità che si dovessero verificare.

##### Rimborso OO.UU. e Costo di Costruz. non dovuti -

La spesa si può manifestare per far fronte alle richieste presentate nell'anno in conseguenza delle modifiche che i costruttori apportano ai progetti approvati, e che poi in sede di variante determinano dei conguagli negativi di contributi che devono essere per legge restituiti. La restante parte sarà impegnata entro fine anno tenuto conto del contenzioso in atto.

##### Quota OO.UU. a favore edifici di culto - 2090107

L'ammontare dei contributi per opere religiose, come stabilito dalla L.R. 20/92, è calcolato nella misura dell'8% degli oneri di urbanizzazione secondaria introitati nell'anno corrente. Lo stanziamento definitivo, accantonato sarà regolarmente impegnato entro fine anno.

#### Progetto 23B1: URBANISTICA OPERATIVA

Tramite la progettazione di piani particolareggiati di iniziativa pubblica e loro varianti, la predisposizione per adozione ed approvazione di piani di lottizzazione di iniziativa privata e loro varianti e la predisposizione per adozione ed approvazione di programmi integrati di intervento, effettuati dall'ufficio urbanistica operativa, trovano realizzazione le indicazioni programmatiche contenute nel Piano di Governo del Territorio (P.G.T.), approvato con D.C.C. n. 71 del 29 novembre 2007.

Nel corso del 2008, a seguito dell'avvio del procedimento diretto alla redazione della variante al piano particolareggiato "Aree industriali vie Stucchi, Ercolano, Pompei e Adda", si è proceduto alla stesura della proposta di variante al piano particolareggiato. A seguito di sopravvenute esigenze (mese di giugno '09), l'ufficio ha iniziato a valutare le modifiche da apportare alla proposta di variante al piano particolareggiato.

A seguito della pubblicazione, avvenuta in data 18 giugno 2008, dell' "Avviso pubblico per la presentazione di proposte di intervento in aree di trasformazione assoggettate a pianificazione

attuativa” [in applicazione di quanto previsto dall’art. 2, comma 6, delle Norme Tecniche del Documento di Piano del vigente

Piano di Governo del Territorio (PGT)], sulle istanze di avvio pervenute, l’ufficio ha completato l’esame delle stesse ai fini della ricevibilità, così come stabilito dall’Avviso pubblico, e ha iniziato l’esame delle stesse ai fini delle valutazioni di cui all’articolo 10 delle Norme Tecniche del Documento di Piano del vigente PGT.

Si rileva che al 31 dicembre 2008, termine di scadenza indicato dal succitato avviso, le istanze pervenute e all’esame dell’ufficio risultano essere 23, di cui 5 sono istanze di Programma Integrato di Intervento, 17 sono istanze di Piano di Lottizzazione e 1 è un’istanza di intervento convenzionato diretto.

Dall’esame delle istanze pervenute è emerso che, su un totale di 23, 20 sono risultate ricevibili.

A seguito dell’esame preliminare delle istanze effettuato dall’ufficio, nonché della valutazione di cui all’articolo 10, commi 7 e 8 delle N.T. del Documento di Piano (Deliberazioni di G.C. n. 715 e 716 del 2008, n. 253-254-255-371-372-373-374-375-529-530-531-532-533-534-535-560 del 2009), il Nucleo di Valutazione, appositamente nominato (Det. Dirig. n. 2849/2008) per la valutazione di cui all’art. 10, commi 12 e seg. delle N.T. del Documento di Piano del vigente PGT, ha

proceduto alla valutazione delle seguenti istanze pervenute ai sensi dell’ Avviso pubblico suindicato:

- Piano di Lottizzazione per aree in via Bramante da Urbino, angolo via Matteo Bojardo;
- Programma Integrato di Intervento per aree in via Lissoni - via S. Andrea;
- Programma Integrato di Intervento per aree in via della Blandoria - via Cantore/S. Grazie Vecchie;
- Piano di Lottizzazione per aree in via Don Minzoni - viale Europa;
- Piano di Lottizzazione per aree in viale Lombardia - via della Taccona;
- Piano di Lottizzazione per aree in via Bosisio - Aguggiari - Gallarana;
- Programma Integrato di Intervento per aree in Piazzale Virgilio;
- Piano di Lottizzazione per aree in via Lario - via Monte Legnone;
- Piano di Lottizzazione per aree in via Messa - via Giordani;
- Piano di Lottizzazione per aree in via Borgazzi.

Nel corso del 2008 è stata avviata l’istruttoria del piano di lottizzazione “VIA VALSUGANA”.

Nel corso del 2009 è stata avviata l’istruttoria dei seguenti piani attuativi (presentati a seguito dell’avviso pubblico del 2008):

- Piano di Lottizzazione per aree in via Bramante da Urbino, angolo via Matteo Bojardo;
- Programma Integrato di Intervento per aree in via Lissoni - via S. Andrea;
- Programma Integrato di Intervento per aree in via della Blandoria - via Cantore/S. Grazie Vecchie;
- Piano di Lottizzazione per aree in via Don Minzoni - viale Europa;
- Piano di Lottizzazione per aree in viale Lombardia - via della Taccona;

nonché della Variante al Piano di Lottizzazione “De Sanctis 106 s.r.l.”\_via Marsala - Agnesi - Pacinotti - Ferraris, approvato con D.G.C. N. 661 del 13/10/2005.

Si rileva che con Deliberazione n. 856 del 05 dicembre 2008, avente ad oggetto la Predisposizione della Variante al Piano Particolareggiato “Ex Cottonificio Cederna” in via Cederna - Borsa - Giacosa - Oriani, approvato con DGC n. 180/06 del 6/4/06’, la Giunta Comunale ha, inoltre, dato mandato all’ufficio di condurre le opportune valutazioni istruttorie inerenti il progetto della variante al Piano Particolareggiato.

Pertanto, nel corso del 2009, l'ufficio ha provveduto ad avviare il procedimento inerente la predisposizione della Variante al Piano Particolareggiato "Ex Cottonificio Cederna" in via Cederna - Borsa - Giacosa - Oriani ed ha iniziato a condurre le opportune valutazioni istruttorie inerenti il progetto della variante al Piano Particolareggiato.

Si rileva, inoltre, che con Deliberazione n. 929 del 23 dicembre 2008 avente ad oggetto " Avviso pubblico per la presentazione di proposte di intervento in aree di trasformazione assoggettate a pianificazione attuativa ai sensi della normativa di PGT vigente", la Giunta Comunale ha ritenuto opportuno procedere

all'emanazione di un secondo avviso pubblico riferito al periodo giugno 2009/giugno 2010, dando mandato di procedere alla pubblicizzazione di tale Avviso Pubblico.

La pubblicizzazione dell' Avviso Pubblico, è stata effettuata, a cura dell'ufficio, in data 11.03.2009.

A seguito di pubblicazione dell'Avviso Pubblico per il periodo giugno 2009/giugno 2010, sono pervenute 2 istanze. Le stesse sono state esaminate dall'ufficio e sono risultate ricevibili ai sensi del suindicato Avviso. Per entrambe le istanze è già stata esperita la valutazione di cui all'articolo 10, commi 7 e 8 delle N.T. del Documento di Piano (Deliberazioni di G.C. n. 536-559 del 2009).

## **Progetto 23B2: EDILIZIA ECONOMICA POPOLARE**

### **- 2° Programma Regionale Contratto di Quartiere - Cantalupo.**

A seguito di ammissione alla fase negoziale l'ufficio ha svolto tutte le funzioni di coordinamento delle attività di competenza ERP e partecipato alla predisposizione della proposta, conseguendo la positiva conclusione della fase negoziale, comunicata dalla Regione Lombardia con nota del 31.07.2009.

### **- Programma Regionale 20.000 abitazioni in affitto**

Terminati i lavori per la realizzazione di n. 15 alloggi e box in locazione permanente a canone concordato da parte delle Coop. Sestese di abitazione Camagni Olmini, cofinanziato dalla Regione, è in corso di predisposizione il bando per la formazione della graduatoria comunale dei soggetti cui assegnare i n. 5 alloggi a disposizione del Comune di Monza.

### **- Intervento di edilizia convenzionata in via Foscolo - n. 12 alloggi in proprietà**

Sono stati conclusi tutti i procedimenti per la verifica dei requisiti soggettivi degli assegnatari degli alloggi e stipulati i rogiti.

### **- Trasferimenti aree da CIMEP a Comune di Monza**

In data 25.05.2009 è stato sottoscritto l'atto per il trasferimento delle aree comprese negli ultimi due Piani di Zona MO4 e MO7. Con tale atto tutte le aree comprese nei Piani di Zona sono di proprietà comunale.

## RELAZIONE SULLO STATO DI ATTUAZIONE DEI PROGRAMMI DI BILANCIO 2009

### PROGRAMMA 24: CULTURA SCIENTIFICO-UNIVERSITARIA

#### Progetto 24A: UNIVERSITA', RICERCA SCIENTIFICA E SALUTE

L'Assessorato all'Università, Ricerca scientifica e Salute ha perseguito in questo anno l'obiettivo di dare sempre più corpo al "Polo Universitario Monzese" in considerazione, anche, della costituzione della nuova Provincia di Monza e Brianza, e per portare il nome di Monza tra le città sedi di realtà universitarie d'eccellenza a livello europeo.

A questo proposito si è impegnato alla realizzazione della "Fondazione Polo Universitario di Eccellenza di Monza e Brianza", come naturale e necessaria evoluzione del "Comitato per il Polo Universitario", che è stata approvata con delibera del Consiglio Comunale n.49 del 21-07-09.

Il nuovo Ente ha il preciso compito di implementare il patrimonio universitario che è presente nel territorio brianzolo, dando particolare attenzione all'integrazione tra il pubblico e il privato, per sostenere progetti di ricerca e di formazione attraverso l'interazione con le imprese del territorio che potranno collaborare con il settore dell'istruzione pre e post laurea.

A tale proposito è stata raggiunta un'intesa con la Fondazione Formab che si incaricherà di organizzare, in collaborazione con la SDA Bocconi, due corsi di formazione post-laurea che si realizzeranno a partire dall'autunno prossimo.

Si è anche costituito un coordinamento dei Sindaci della Brianza per verificare le potenzialità e le disponibilità dei vari comuni della provincia alla realizzazione del Polo Universitario che non sarà, quindi, soltanto monzese ma dell'intera Brianza.

Nell'ambito delle attività intraprese dall'Assessorato nel settore salute, considerata la risposta positiva da parte dei cittadini alle conferenze, già effettuate, sul tema "Salute e Prevenzione", e su mandato dell'Assessore prof. Baldoni, la Commissione Comunale ha deciso di riproporre un ciclo di conferenze che affronteranno in modo tecnico e preciso alcune tematiche di sicuro interesse e che si avvarranno di relatori noti ed apprezzati a livello nazionale ed internazionale. Inoltre è stato previsto di organizzare degli screening sulla cittadinanza in vari campi della medicina come i problemi respiratori, che è già iniziato in luglio, i disturbi alimentari e le patologie orali che avranno inizio nel prossimo inverno.

Si è affrontato il problema del trasporto dei malati oncologici, predisposto dal call center oncologico dell'ospedale San Gerardo, ed è stato deciso di sostenere economicamente le realtà già presenti sul territorio per consentire, in particolare ai pazienti meno abbienti, di poter effettuare le necessarie terapie oncologiche e di non dovervi rinunciare per l'insostenibilità della spesa di trasporto dalla propria abitazione al centro preposto per tali terapie.

Infine l'Assessorato ha stipulato un accordo di collaborazione con le Terme di Trescore Balneario che consente ai cittadini monzesi di poter usufruire di un'offerta sanitaria, preventiva e terapeutica, a condizioni agevolate.